Die werksituasie van 'n groep sosiologie-gegradueerdes

S.S. Terblanche



RGN·HSRC

001.3072068 HSRC
MM 106

BIBLIOTEEK LIBRARY

RGN

RAAD VIR
GEESTESWETENSKAPLIKE
NAVORSING

HSRC

HUMAN
SCIENCES RESEARCH
COUNCIL



RGN · HSRC



SENTRUM VIR BIBLIOTEEK- EN
INLIGTINGSDIENSTE

CENTRE FOR LIBRARY AND
INFORMATION SERVICES

VERVALDATUM/DATE DUE

1985 -03- 29

0000623454



2844363866



001.3072068 HSRC MM 106



* 0 6 2 3 4 5 *

Die werksituasie van 'n groep
sosiologie-gegraduateerdes

Verslag MM-106

Die werksituasie van 'n groep sosiologie-gegradueerdes

S.S. Terblanche

S.S. Terblanche, B.Sc., B.A. (Hons.), M.A.

**Instituut vir Mannekragnavorsing
Direkteur: S.S. Terblanche**

ISBN 0 7969 0123 6

**Prys: R6,80
(AVB uitgesluit)**

**© Raad vir Geesteswetenskaplike Navorsing 1984
Alle regte voorbehou**

BEDANKING

Mnr. P.A. Strydom, tans verbonde aan die Meningspeilingsentrum van die RGN word hartlik bedank vir sy bydrae tot die ontwikkeling van die vraelys wat in hierdie ondersoek gebruik is, asook vir die datavaslegging.

RGN BIBLIOTEK HSRC LIBRARY	
1987-08-30	
STAMPKODE 001.3072068 HSRC MM 106	REGISTERNUMMER 064743
BESTELNUMMER R10	

TABELLE

BLADSY

1.1	VERGELYKING VAN DIE ONDERSOEGGROEP MET DIE NIE-RESPONDENTE- GROEP VOLGENS KWALIFIKASIEPEIL, BEVOLKINGSGROEP EN GESLAG	3
1.2	TAAL VOLGENS KWALIFIKASIEPEIL	4

FIGURE

		BLADSY
1	BEROEPE DEUR GEGRADUEERDES IN SOSIOLOGIE BEOEFEN	8
2	WERKGEWER VAN GEGRADUEERDES VOLGENS BEROEP	13
3	BELANGRIKHEID VAN ASPEKTE VIR UITVOERING VAN WERK	17
4	RELATIEWE BELANGRIKHEID VAN ASPEKTE BY DIE KEUSE VAN SOSIOLOGIE AS STUDIERIGTING OP B.-GRAADVLAKE	22
5	PERSENTASIE PERSONE WAT VERDER IN 'N SOSIOLOGIESE OF NIE-SOSIOLOGIESE RIGTING STUDEER	24
6	REDES VIR VERDERE STUDIE	25
7	PERSENTASIE WAT OPLEIDING IN 'N SPESIALISERINGSRIGTING ONTVANG HET EN DIE MATE WAARIN DIE OPLEIDING GEBRUIK WORD	27

DENDROGRAMME

BLADSY

1	IS U VAN MENING DAT U UNIVERSITEITSOPLEIDING IN SOSIOLOGIE 'N VEREISTE WAS VIR AANSTELLING IN U HUIDIGE POS?	15
2	HOE TEVREDE IS U MET U WERK?	19
3	MATE WAARIN KENNIS VAN SOSIOLOGIESE TEORIE IN HUIDIGE BEROEP GEBRUIK WORD	29
4	MATE WAARIN KENNIS VAN SOSIOPATOLOGIE/AFWYKENDE GEDRAG IN HUIDIGE BEROEP GEBRUIK WORD	30
5	MATE WAARIN KENNIS VAN SOSIOLOGIESE NAVORSINGSMETODOLOGIE IN HUIDIGE BEROEP GEBRUIK WORD	31
6	MATE WAARIN KENNIS VAN GESINSOSIOLOGIE IN HUIDIGE BEROEP GEBRUIK WORD	33
7	MATE WAARIN KENNIS VAN SAMELEWINGSTRUKTUUR IN HUIDIGE BEROEP GEBRUIK WORD	34
8	MATE WAARIN KENNIS VAN GROEPSDINAMIKA IN HUIDIGE BEROEP GEBRUIK WORD	35
9	MATE WAARIN KENNIS VAN SOSIALE DEMOGRAFIE IN HUIDIGE BEROEP GEBRUIK WORD	36
10	MATE WAARIN KENNIS VAN SOSIALE SIELKUNDE IN HUIDIGE BEROEP GEBRUIK WORD	37
11	MATE WAARIN KENNIS VAN RASSE-/ETNIESE SOSIOLOGIE IN HUIDIGE BEROEP GEBRUIK WORD	38
12	MATE WAARIN KENNIS VAN BEDRYFS/ORGANISASIE/INDUSTRIËLE SOSIOLOGIE IN HUIDIGE BEROEP GEBRUIK WORD	39

DIE WERKSITUASIE VAN 'N GROEP SOSIOLOGIE-GEGRADUEERDES

1 INLEIDING

1.1 AGTERGROND

Die RGN se Instituut vir Mannekragnavorsing is reeds 'n aantal jare besig met 'n redelik omvattende beroepsnavorsingsprogram. As gevolg van die belangrike rol wat hoogopgeleide persone in die ekonomie van 'n land speel en die koste verbonde aan sodanige opleiding, nie alleen vir die staat nie maar ook vir die individu, word in dié program hoofsaaklik op hoëvlakberoep gekonsentreer. Hierdie studie oor die werksituasie van persone met opleiding in sosiologie vorm deel van die program en die rede vir die keuse spruit uit die populariteit van hierdie vakrigting by persone wat veral 'n B.A.-graad neem.

Sosiologie is eintlik 'n baie omvattende en wye vakgebied en behels die studie van die mens in groepsverband. Weinig inligting is egter beskikbaar oor hoe hierdie vakgebied spesifiek in die werksituasie toepassing vind.

1.2 METODE VAN ONDERSOEK

1.2.1 Seleksie van 'n ondersoekgroep

Die RGN-register van gegraduateerdes wat tans die gegewens van byna 190 000 gegraduateerdes bevat is die beste bron waar die name en adresse van persone met opleiding in sosiologie bekom kan word. Die name van al die persone wat oor minstens 'n B.-graad in sosiologie of Bedryfsosiologie beskik is van die Register getrek. Omdat 'n ondersoek oor maatskaplike werkers aan die gang was (Cilliers, 1982)*, is persone wat aan die voorgenoemde vereistes voldoen, maar eintlik as maatskaplike werkers opgelei is, nie in aanmerking geneem vir insluiting in hierdie studie oor die beroepsituasie van persone met opleiding in sosiologie nie. Die groep wat geselekteer is, word in twee groepe verdeel, naamlik

*Cilliers, G. 'n Beroepstudie van maatskaplike werkers. Pretoria : Raad vir Geesteswetenskaplike Navorsing, 1982

dié wat sosiologie slegs tot op B.-graadvlak geneem het en die wat oor 'n nagraadse kwalifikasie daarin beskik. Omdat 'n relatief groot persentasie van die persone met opleiding in sosiologie die vak net tot op derde-jaarlak neem (meer as 90 %) en om die koste van die ondersoek te beperk is 50 % van dié persone op 'n ewekansige manier gekies vir insluiting in die ondersoekgroep.

1.2.2 Die vraelys

Die nodige inligting is deur middel van 'n posvraelys ingesamel (kyk bylae). Die vraelys is na oorlegpleging met werkgewers en doserende personeel aan universiteite opgestel. Die vraelyste is in Junie 1980 uitgestuur en 'n aanmaning is teen einde Julie 1980 aan non-respondente gestuur. Teen die einde van Augustus 1980 is 1 593 (60,9 %) van die 2 617 vraelyste wat versend is, terugontvang en verwerk. 'n Responspersentasie van 60 % is baie goed vir 'n posvraelys.

1.3 DIE ONDERSOEGROEP

In die vorige paragraaf is genoem dat vraelyste slegs gestuur is aan die helfte van die persone wat sosiologie tot op B.-graadvlak geneem het. Kwalifikasiespeil speel 'n belangrike rol in die benutting van opleiding in werkverband. Om dus die onderlinge verband tussen die kwalifikasiegroepe in die beskrywing van die werksituasie in korrekte perspektief te stel, is die response van die B.-graadgroep weer verdubbel. Die getal wat in die verslag dus as ondersoekgroep gebruik word, is die aangepaste getal van 2918 en nie die werklike response van 1593 nie.

In tabelle 1.1 en 1.2 word die verkreeë ondersoekgroep met die nie-respondente vergelyk om 'n aanduiding van moontlike reponssydigheid te verkry. Tabel 1.1 toon die kwalifikasiepeil volgens bevolkingsgroep en geslag en tabel 1.2 toon die samestelling van die groepe volgens taal.

Enkele opvallende verskille kom tussen die ondersoekgroep en die non-respondente voor.

TABEL 1.1

VERGELYKING VAN DIE ONDERSOEGGROEP MET DIE NIE-RESPONDENTEGROEP VOLGENS KWALIFIKASIEPEIL, BEVOLKINGSGROEP EN GESLAG

(a) Mans

Kwalifikasiepeil	Blank		Kleurling				Asiër				Swart				Totaal						
	Respon-dente		Non-respons-groep		Respon-dente		Non-respons-groep		Respon-dente		Non-respons-groep		Respon-dente		Non-respons-groep		Respon-dente		Non-respons-groep		
	N	%	N	%	N	%	N	%	N	%	N	%	N	%	N	%	N	%	N	%	
B.-graad	1510	87,0	856	89,4	50	96,2	24	92,3	92	97,9	80	98,8	82	93,2	96	97,0	1734	88,0	1056	90,8	
Honneursgraad	110	6,3	60	6,3	2	3,8	2	7,7	2	2,1	1	1,2	4	4,5	3	3,0	118	6,0	66	5,7	
M.-graad	64	3,1	24	2,5									2	2,3			66	3,4	24	2,1	
D.-graad	52	3,0	17	1,8													52	2,6	17	1,5	
TOTAAL	N	1736	100	957	100	52	100	26	100	94	100	81	100	88	100	99	100	1970	100	1163	100
	%	64,5		35,5		66,7		33,3		53,7		46,3		47,1		53,9		62,9		37,1	

(b) Vroue

B.-graad	852	95,3	648	95,3	10	100,0	12	100,0	26	96,3	16	100,0	16	94,1	18	85,7	904	95,4	694	95,1	
Honneursgraad	36	4,0	23	3,4									1	5,9	3	14,3	37	3,9	27	3,7	
M.-graad	5	0,6	9	1,3					1	3,7							6	0,6	9	1,2	
D.-graad	1	0,1															1	0,1			
TOTAAL	N	894	100	680	100	10	100	12	100	27	100	16	100	17	100	21	100	948	100	730	100
	%	56,8		43,2		45,4		54,4		62,8		37,2		44,7		55,3		56,5		43,5	

TABEL 1.2

TAAL VOLGENS KWALIFIKASIEPEIL

Taal	B.-graad		Honneursgraad				M.-graad		D.-graad				Totaal							
	Respon- dente		Non- respons- groep		Respon- dente		Non- respons- groep		Respon- dente		Non- respons- groep		Respon- dente		Non- respons- groep					
	N	%	N	%	N	%	N	%	N	%	N	%	N	%	N	%				
Afrikaans	1738	66,9	988	56,5	125	80,6	57	61,3	62	86,1	25	75,8	51	96,2	12	70,6	1976	67,7	1082	57,2
Engels	900	34,1	762	43,5	30	19,4	36	38,7	10	13,9	8	24,2	2	3,8	5	29,4	942	32,3	811	42,8
TOTAAL	2638	100	1750	100	155	100	93	100	72	100	33	100	53	100	17	100	2918	100	1893	100

(a) 'n Groter persentasie mans as vroue het die vraelys ingevul. By beroepstudies van hierdie aard waar die klem hoofsaaklik op die werksituasie val, kom hierdie verskynsel telkens voor en dit kan waarskynlik gedeeltelik verklaar word deur 'n groter mate van onbetrokkenheid van "nie-werkende" vroue.

(b) Kleurlingmans is 'n uitsondering hier. Die verskynsel dat Blankes beter reageer wanneer van posvraelyste gebruik gemaak word, kom redelik algemeen voor. Die redes vir die swakker respons van die ander bevolkingsgroepe kan veelvoudig wees en is moeilik om te verklaar. Dié responsgeneigtheid word ook by die samestelling van die Register van Gegradueerdes ervaar.

(c) Die hoër gekwalifiseerdes het beter as die B.-graadgroep gereageer. Hierdie reaksie is heel verstaanbaar want die persone wat verder in sosiologie gestudeer het, voel waarskynlik meer betrokke by 'n studie wat oor die sosiologiegegradueerde handel.

'n Verdere kenmerk van die ondersoekgroep is die relatief klein persentasie gegradueerdes wat nagraadse kwalifikasies in sosiologie behaal het, (10 % van die mans en 5 % van die vroue aan wie vraelyste gestuur is) dit wil sê respondente + non-respondente.

In tabel 1.2 word korrespondensietaal as verdere veranderlike bygebring. Volgens tabel 1.2 verskil respondente en non-respondente aanmerklik sover dit responsgedrag betref. Die persone wat Engels as korrespondensietaal verkies, het 'n baie laer responskoers as die wat Afrikaans verkies (57 % teenoor 68 %). Wat Blankes betref, sal korrespondensietaal in 'n hoë mate 'n weerspieëling van die persoon se huistaal wees. Vir gemak sal in die res van die verslag, indien van die veranderlike gebruik gemaak word, na Afrikaans- of Engelssprekendes verwys word.

'n Verdere opmerkbare verskil tussen die twee taalgroepe is dat Engelssprekendes baie minder geneig is om hul sosiologiese studies verder as B.-graadvlak te voer. Terwyl 38 % van die Registergroep wat

oor 'n B.-graad met sosiologie as hoofvak beskik, Engelsprekend is, is die persentasie vir die Honneursgroep 27, vir die M.-groep 31 en vir die D.-groep 10. In die geval sal die feit dat Swartes en Asiërs Engels as korrespondensietaal verkies wel 'n rol speel, maar dit kan nie die volle omvang van die verskille verklaar nie.

Duidelike voorbeelde van responssydigheid word dus aangetref. Wanneer posvraelyste in 'n ondersoek gebruik word en deelname vrywillig is, met ander woorde 'n 100 % respons word nie verkry nie, is daar altyd 'n meerdere of mindere mate van sydigheid en die verkreeë steekproef kan nooit heeltemal verteenwoordigend wees nie. Die vraag is of hierdie sydigheid wat as gegewene aanvaar moet word, die resultate van die ondersoek onbruikbaar maak. Hierdie vraag kan gewoonlik nie ondubbel-sinnig ja of nee beantwoord word nie, want kennis van die populasie ontbreek en die posvraelys verhoed die trek van 'n ewekansig verteenwoordigende steekproef. In hierdie opsig deel die navorser wat van 'n posvraelys gebruik maak die dilemma van die psigometrikus wanneer die geldigheid van 'n toets bepaal wil word. Werklike geldigheid kan slegs by hoë uitsondering, indien ooit, bepaal word. Die konsepte soos interne geldigheid en konstruktorgeldigheid is slegs hulpmiddels om die navorser te help om die bruikbaarheid van sy meetmiddel te beoordeel.

Streng gesproke geld die bevindinge van hierdie ondersoek dus net vir die ondersoekgroep omdat daar nie op statistiese gronde na die populasie van gegradueerdes in sosiologie veralgemeen kan word nie. Die populasie sou egter dramatiese van die ondersoekgroep moet verskil om die resultate onbruikbaar te maak.

2 BEROEPSBEOEFENING

2.1 INLEIDING

Die opleiding wat 'n persoon ondergaan, vind gewoonlik in een of ander vorm neerslag in die beroep wat die persoon beoefen. Hierdie paragraaf handel oor die beroepsbeoefening van die ondersoekgroep en aspekte wat nou daarmee in verband staan. In die paragraaf, soos bykans oral in die verslag, word geslag as verdeler gebruik omdat die hele beroeps-

patroon van mans en vroue so verskil. Kwalifikasiepeil in sosiologie (B.-graad of nagraads) sal ook 'n belangrike effek op die benutting van sosiologiese kennis in werkverband hê en word ook dikwels as verdeler gebruik.

2.2 BEROEPE WAT BEOEFEN WORD

Vir doeleindes van ontleding word die beroepe in groepe ingedeel en in hierdie verslag word meesal die volgende groepe gebruik:

- (1) Sosioloog en dosent in sosiologie
- (2) Ander dosent
- (3) Onderwysberoep
- (4) Godsdienstberoep
- (5) Ander geesteswetenskaplike beroep
- (6) Ander professionele of semi-professionele beroep
- (7) Bestuur of administratiewe beroep
- (8) Ander werker (klerklike, diens-, aankoopwerker en ander)

Daar is ook persone in die ondersoekgroep wat tans nie 'n beroep beoefen nie, soos pensioenarisse, studente en huisvroue. Van die vroue was 281 (29,6 %) huisvroue terwyl die pensionarisse onder mans ongeveer 5 % tel.

Figuur 1(a) tot (d) toon die beroepe wat deur die ondersoekgroep beoefen word, volgens geslag en onderwyspeil.

Seker die opvallendste kenmerk is die klein groepie persone wat 'n beroep beoefen wat direk met vak/dissipline in verband staan (beroep 1). In hierdie verband moet egter onthou word dat maatskaplike werkers nie by die ondersoek ingesluit is nie. Die meeste van die Blanke mans word in bestuur en administratiewe beroepe aangetref (beroep 7) terwyl Blanke vroue neig om in onderwys (beroep 3) en ander geesteswetenskaplike beroepe (5) te konsentreer. Behalwe in die groep sosioloë en dosent in sosiologie is die getal persone wat oor nagraadse kwalifikasies in sosiologie beskik maar min. Onder die Blankes beskik 12 % van die mans en 5 % van die vroue oor 'n nagraadse kwalifikasie. Onder die ander bevolkingsgroepe is nagraadse kwalifikasies nog veel skaarser.

FIGUUR 1
BEROEPE DEUR GEGRADUEERDES IN
SOSIOLOGIE BEOEFEN

(a) Blank

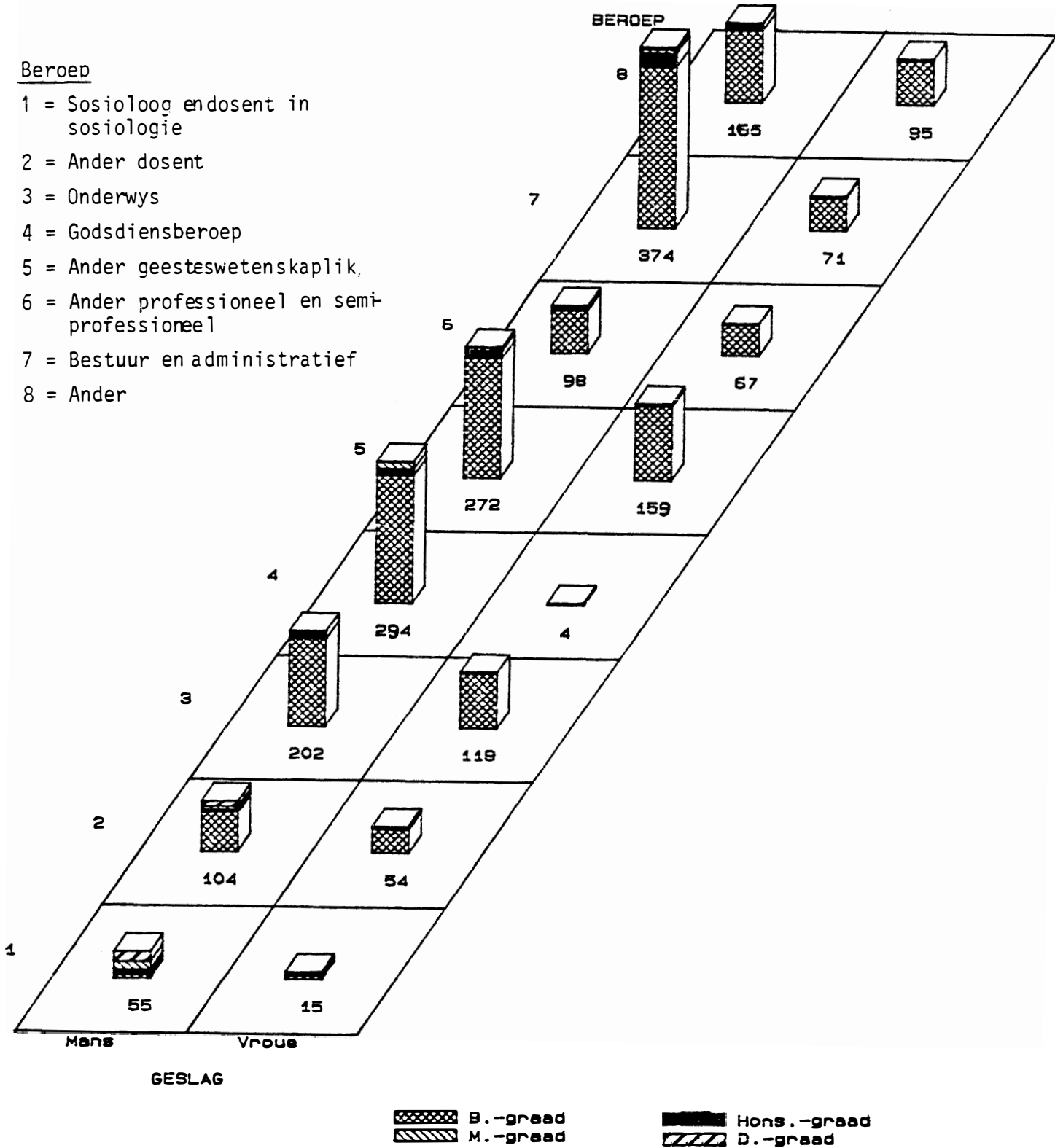

(b) Kleurling

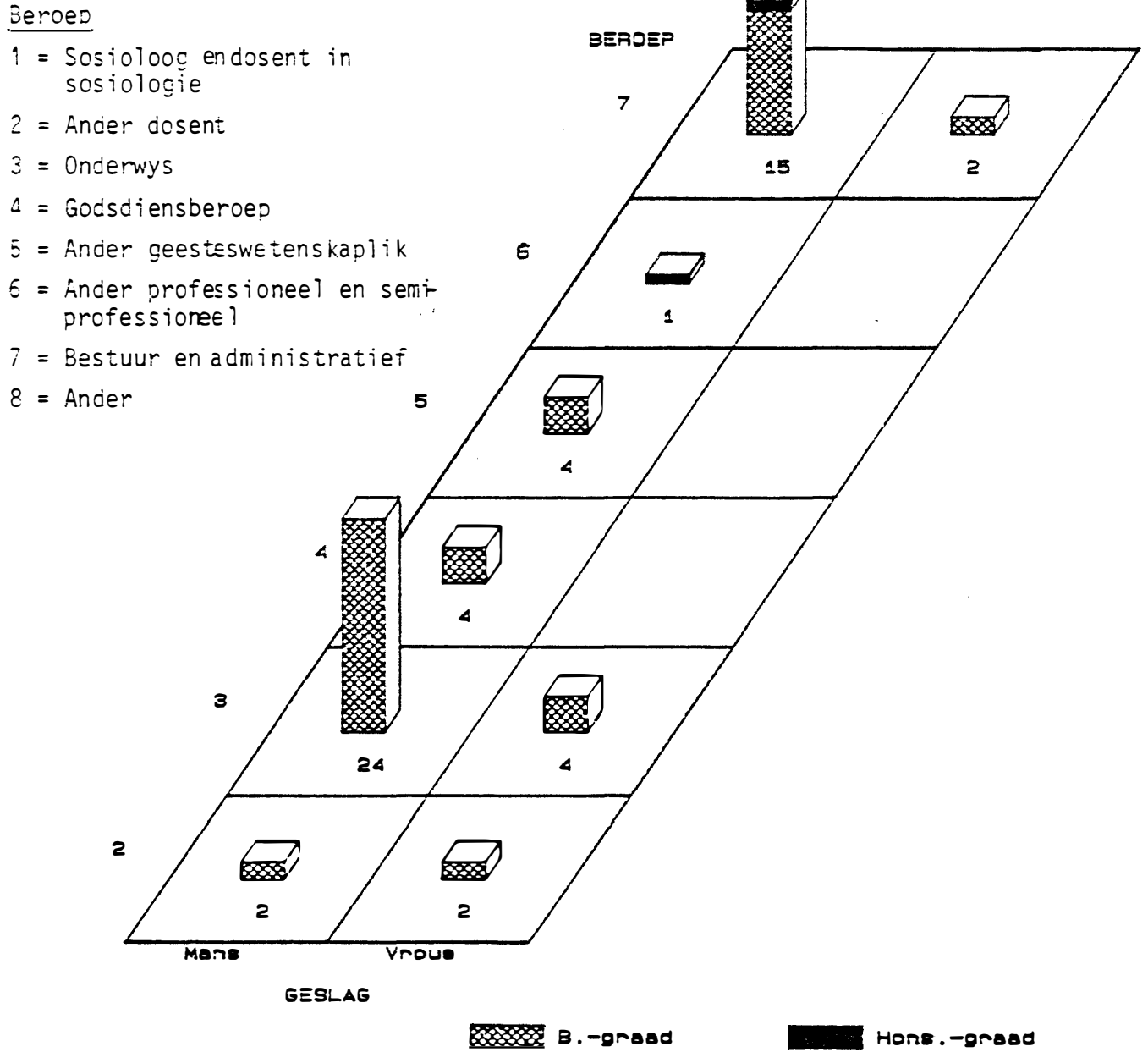

(c) Asiër

Beroep

- 1 = Sosioloog endosent in sosiologie
- 2 = Ander dosent
- 3 = Onderwys
- 4 = Godsdienbersoep
- 5 = Ander geesteswetenskaplik
- 6 = Ander professioneel en semi-professioneel
- 7 = Bestuur en administratief
- 8 = Ander

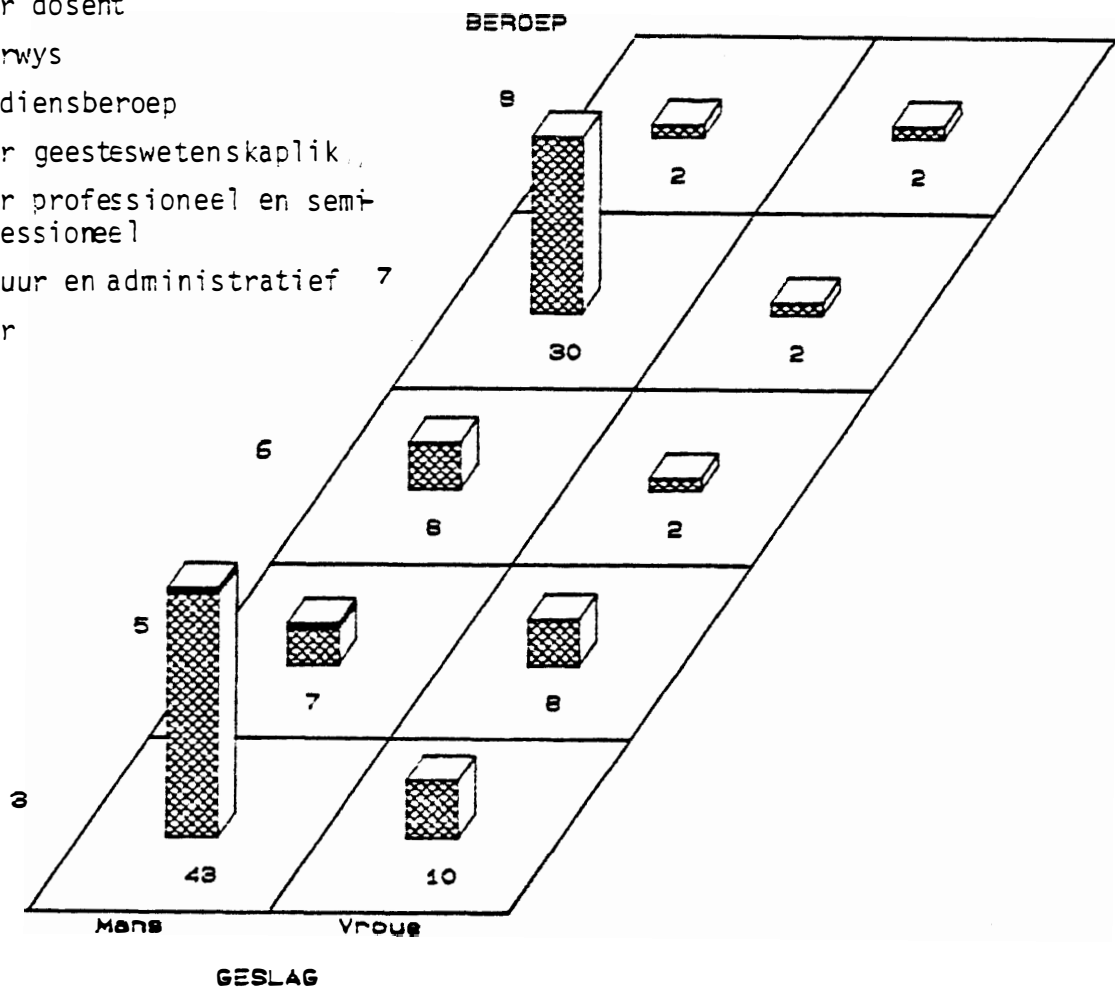

 B.-graad

 Hons.-graad

(d) Swart

Beroep

- 1 = Sosioloog endosent in sosiologie
- 2 = Ander dosent
- 3 = Onderwys
- 4 = Godsdienbersoep
- 5 = Ander geesteswetenskaplik
- 6 = Ander professioneel en semi-professioneel
- 7 = Bestuur en administratief
- 8 = Ander

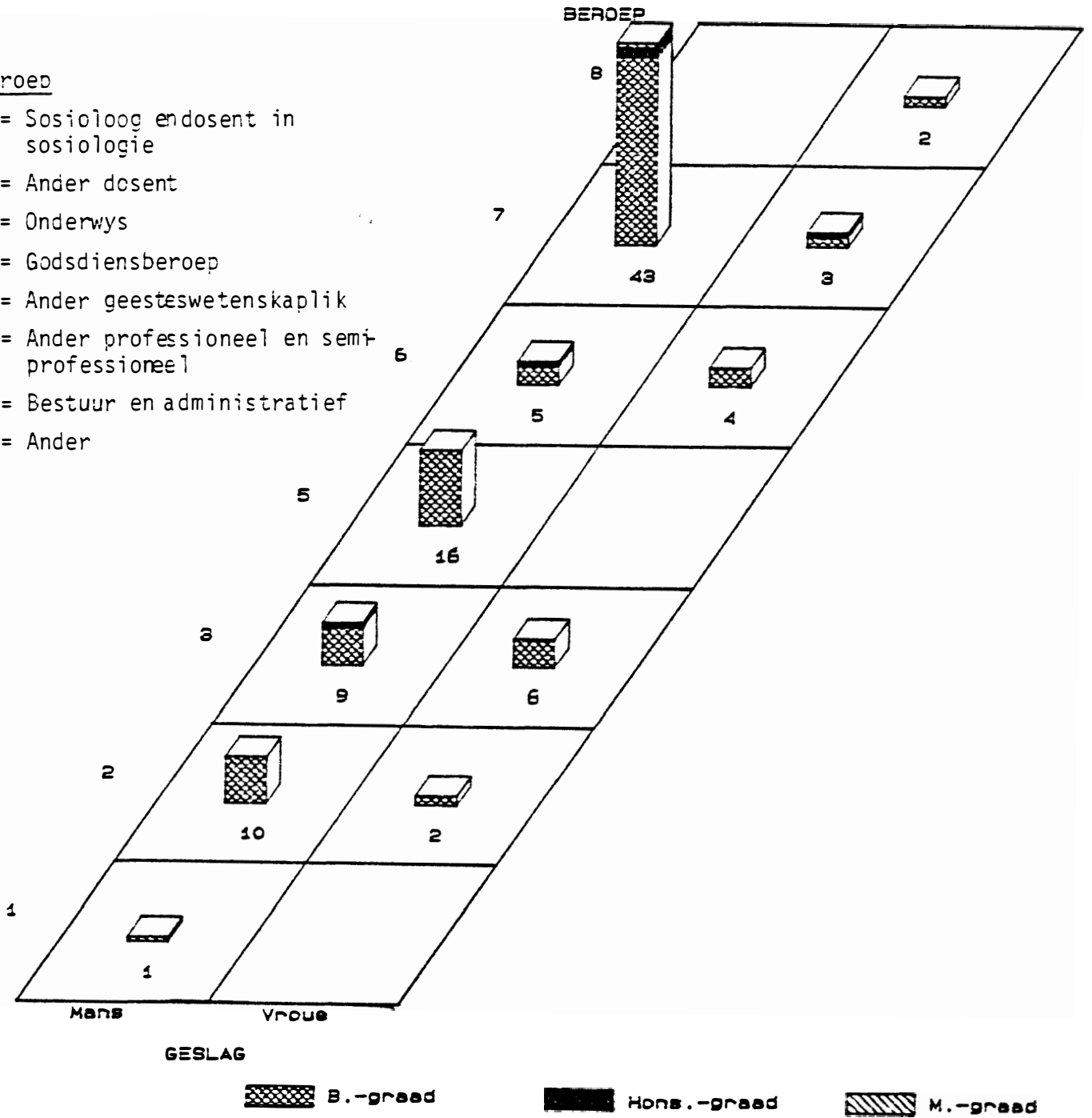

Onder die Nie-Blanke bevolkingsgroepe figureer bestuur en administratiewe beroepe saam met onderwysberoepe (behalwe in die geval van Swartes) baie sterk.

2.3 WERKGEWER

Die werkgewers word in vier groepe ingedeel:

- (1) In eie diens
- (2) Openbare sektor
- (3) Openbare korporasies
- (4) Privaatsektor.

Figuur 2 toon die werkgewerverdeling van die ondersoekgroep. Die figuur wys duidelik dat die openbare sektor die vernaamste werkgewer van die ondersoekgroep is. Die meerderheid van die gegradueerdes in die privaatsektor beoefen 'n godsdiensteroep (beroep 4) met ander woorde is predikante. Die meeste van die beoefenaars van administratiewe en bestuursberoep (beroep 7) word ook in die openbare sektor aangetref (300 teenoor die 155 in die privaatsektor).

2.4 DIE BELANGRIKHEID VAN UNIVERSITEITSOPLEIDING IN SOSIOLOGIE VIR AANSTELLING IN HUIDIGE POS

In sommige ontledings in die verslag word van dendrogramme gebruik gemaak. Die dendrogramme word met die CHAID-ontledingstegniek opgetrek. Die CHAID-tegniek is lid van die familie van AID-tegnieke (Automatic Interaction Detection) en verdeel die statistiese populasie in subpopulasies wat statisties beduidend van mekaar verskil ten opsigte van hul reaksie met betrekking tot een of ander afhanklike veranderlike. Saam met die afhanklike veranderlike word ook 'n aantal onafhanklike of verklarende veranderlikes gebruik. Vir 'n volledige beskrywing van die tegniek sien Du Toit en Stumpf*.

*Du Toit, S.H.C., Stumpf, R.H. Riglyne by die ontleding van omvangryke datastelle. Pretoria: Raad vir Geesteswetenskaplike Navorsing, 1982.

FIGUUR 2

WERKGEWER VAN GEGRADUEERDES VOLGENS BEROEP

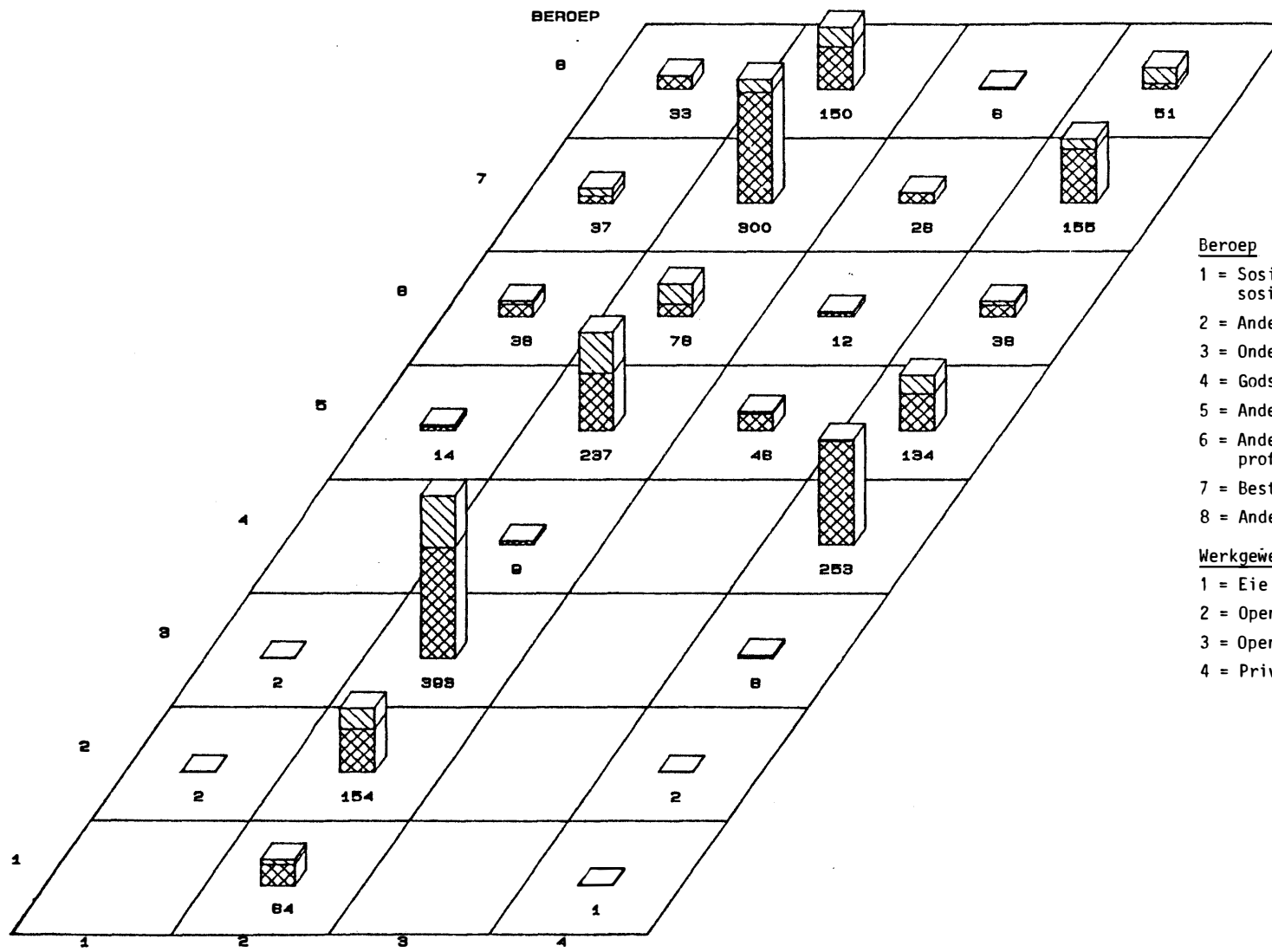

- Beroep**
- 1 = Sosioloog endosent in sosiologie
 - 2 = Ander dosent
 - 3 = Onderwys
 - 4 = Godsdienbersoep
 - 5 = Ander geesteswetenskaplik
 - 6 = Ander professioneel en semi-professioneel
 - 7 = Bestuur en administratief
 - 8 = Ander

- Werkgewer**
- 1 = Eie diens
 - 2 = Openbare sektor
 - 3 = Openbare korporasie
 - 4 = Privaatsektor

 Mans
  Vroue

Dendrogram 1 toon die reaksie van die ondersoekgroep op die vraag of universiteitsopleiding in sosiologie 'n vereiste was vir aanstelling in huidige pos (afhanklike veranderlike). In die spesifieke ontleding is die verklarende veranderlikes ouderdom, beroep, onderwyspeil en geslag.

Dendrogram 1 toon dat beroep as verklarende veranderlike die meeste van die variansie in die ondersoekgroep se reaksie op die afhanklike veranderlike "verklaar". Die verskillende beroepsgroepe reageer dus nie eenders op die vraag nie. Vir dié spesifieke ontleding word sosioloë en dosente in sosiologie geskei en as afsonderlike beroepe beskou.

Soos verwag kan word, beskou dosente in sosiologie hul universiteitsopleiding as 'n vereiste vir aanstelling en die 6,4 % wat nie positief gereageer het nie se reaksie is moeilik te verklaar.

'n Aansienlike persentasie (44 %) van die sosioloë, ander dosente, ensovoorts het positief op die vraag gereageer en die groep wat oor nagraadse kwalifikasies beskik, was veral tot positiewe reaksie geneig. Die soort reaksie geld veral vir die sosioloë (100 %), ander dosente, ander geesteswetenskaplikes, bestuurders en administratiewe werkers (67 %). Mans was ook meer as vroue geneig om aan te dui dat hulle kwalifikasie in sosiologie 'n vereiste was vir aanstelling.

In die geheel gesien het ongeveer 40 % van die ondersoekgroep gesê dat hul universiteitsopleiding in sosiologie 'n rol gespeel het by aanstelling in hul huidige werk. Die feit dat met die uitsondering van sosioloë en dosente in die sosiologie, die meerderheid van die beoefenaars van ander beroepe sê dat hul kwalifikasie in sosiologie geen aanbeveling vir aanstelling was nie, kan as 'n aanduiding beskou word dat sosiologie, of as ondersteunende vak of sonder inagneming van die beroepswaarde daarvan geneem word.

2.5 BELANGRIKHEID VAN SEKERE EIENSKAPPE EN VERMOËNS IN DIE UITVOERING VAN HUIDIGE WERK

Aan die ondersoekgroep is 'n lys van aspekte gegee wat hulle op 'n skaal (0 = glad nie tot 5 = baie) moes beoordeel in terme van die belangrikheid van die aspek vir die uitvoering van hul huidige werk.

DENDROGRAM 1

IS U VAN MENING DAT U UNIVERSITEITSOPLEIDING IN SOSIOLOGIE 'N VEREISTE WAS VIR AANSTELLING IN U HUIDIGE POS?

-15-

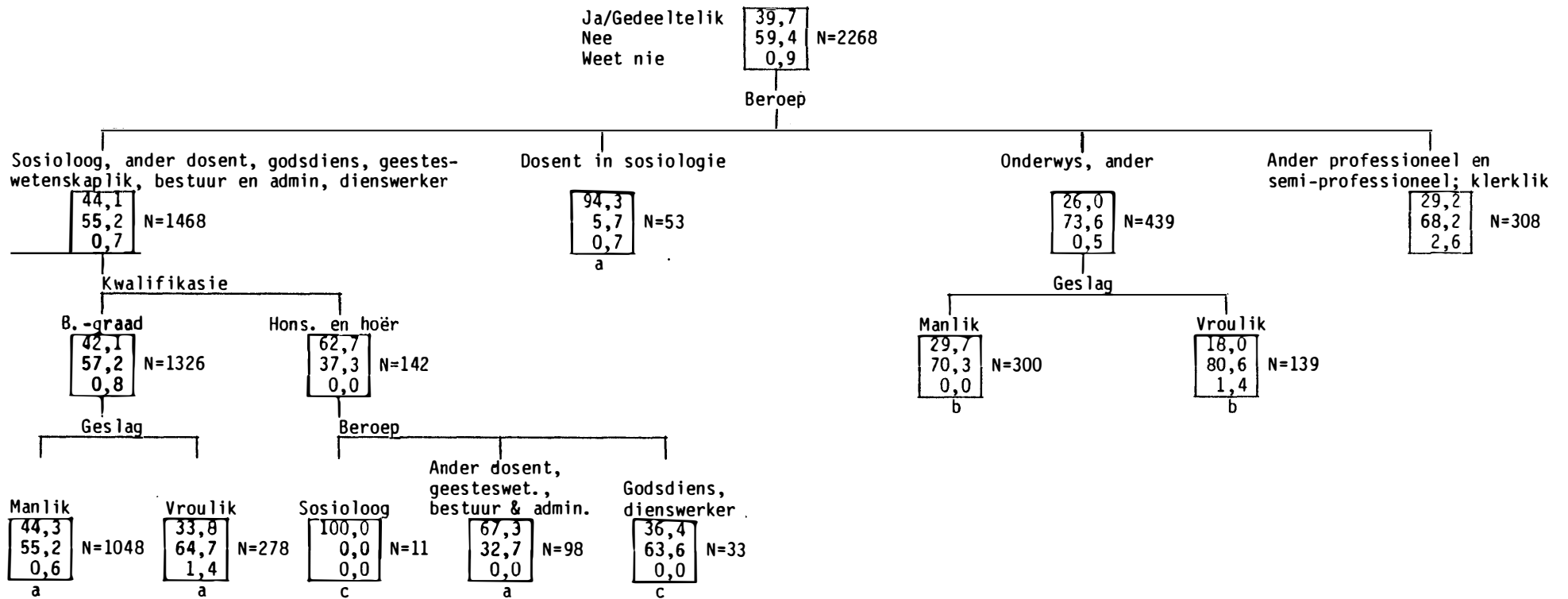

a = die voorspeller is nie beduidend nie
 b = geen voorspelling is moontlik nie
 c = N te klein vir verdere verdeling

Die aspekte wat beoordeel moes word, is:

- (1) Kennis van sosiologie
- (2) Kennis van ander vakgebied(e)
- (3) Insig in my werk
- (4) Gemotiveerdheid vir my werk
- (5) Goeie menseverhoudings in werkverband
- (6) Vermoë om deeglik te beplan
- (7) Vermoë om vinnig te kan werk
- (8) Noukeurigheid waarmee die werk gedoen word.

Figuur 2(a) en (b) toon die beoordeling van die verskillende beroepsgroepe in die vorm van ster-diagramme aan (die middelpunt van die sirkel stel 0 voor en die omtrek 5).

Sosioloë en dosente in sosiologie is al groepe wat kennis van sosiologie as baie belangrik beskou. Vir al die ander groepe word kennis van sosiologie as die mins belangrike eienskap beskou. By al die ander groepe word kennis van 'n ander vakgebied(e) (2) as van groter belang beskou.

Die algemene neiging is om aspekte 2 tot 5 en 8 hoog aan te slaan. Aspekte 6 en 7 (vermoë om deeglik te beplan en om vinnig te kan werk) word ook as belangrik beskou maar nie in dieselfde mate as voorgenoemde aspekte nie.

Alhoewel "kennis" van die sosiologie deur verreweg die meeste van die ondersoekgroep as die mins belangrike eienskap aangeslaan word, is dit nie te sê dat die ondersoekgroep dit as van minder belang beskou nie. Dit is eerder die geval dat die ander eienskappe besonder hoog aangeslaan word.

Sosiologie, soos ook ander geesteswetenskappe vind moeilik 'n direkte toepassingsveld, maar is tog belangrik vir algemene begrip van die wêreld om ons en ons eie situasie daarin. Tog is dit veelseggend dat so 'n groot deel van die ondersoekgroep kennis van 'n ander vak of vakke as van heelwat meer belang as kennis van sosiologie beskou.

FIGUUR 3

BELANGRIKHEID VAN ASPEKTE VIR UITVOERING VAN WERK

(a) MANS

Sosioloog en/of dosent in sosiologie

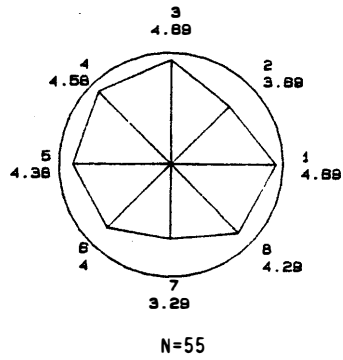

Ander dosent

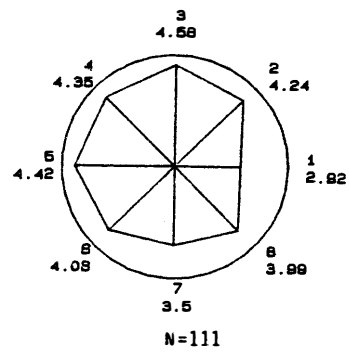

Onderwys

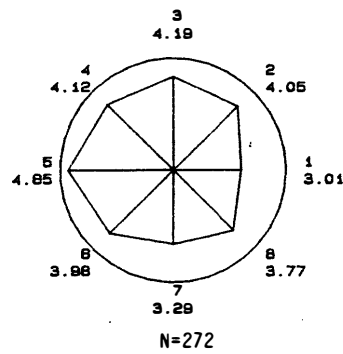

Godsdiensoeroepe

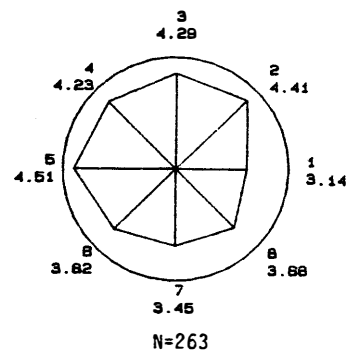

Ander geesteswetenskaplik

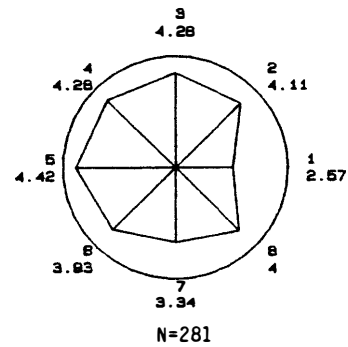

Ander professioneel en semi-professioneel

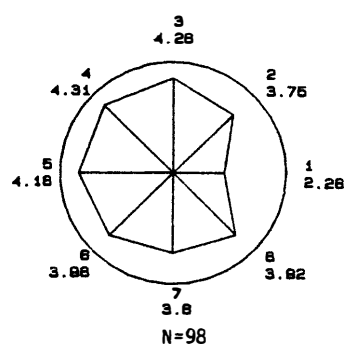

Bestuur en administrasie

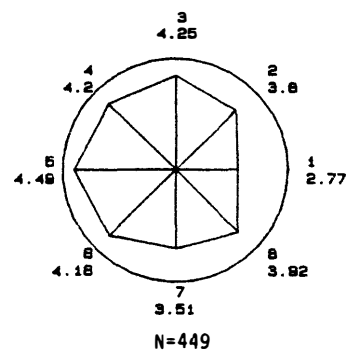

Ander

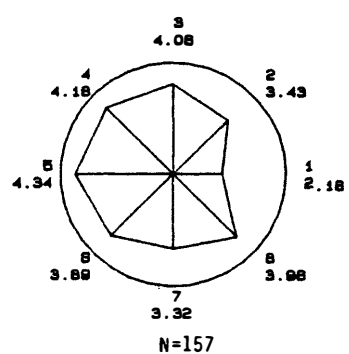

BELANGRIKHEID VAN ASPEKTE VIR UITVOERING VAN WERK

(b) VROUE

Sosioloog en/of dosent in sosiologie

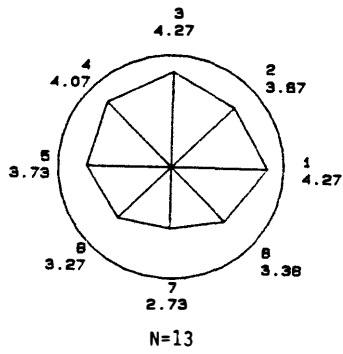

Ander dosent

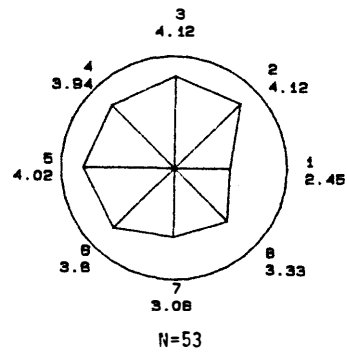

Onderwys

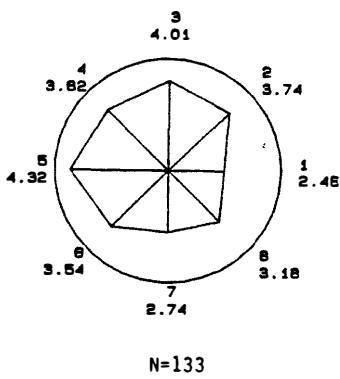

Ander geesteswetenskaplik

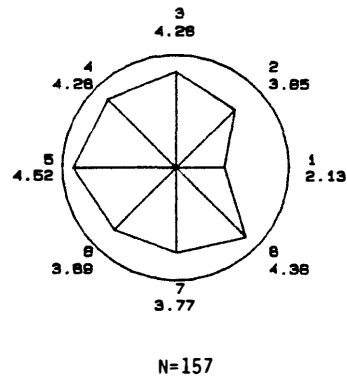

Ander professioneel en semi-professioneel

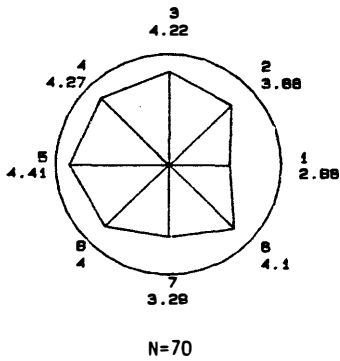

Bestuur en administrasie

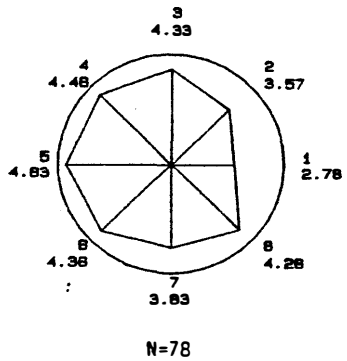

Ander

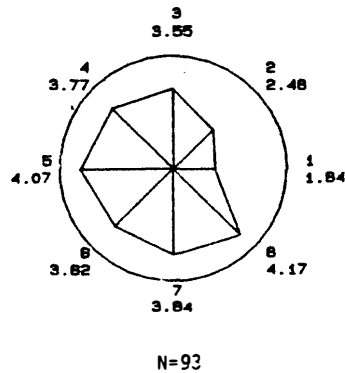

DENDROGRAM 2

HOE TEVREDE IS U MET U WERK?

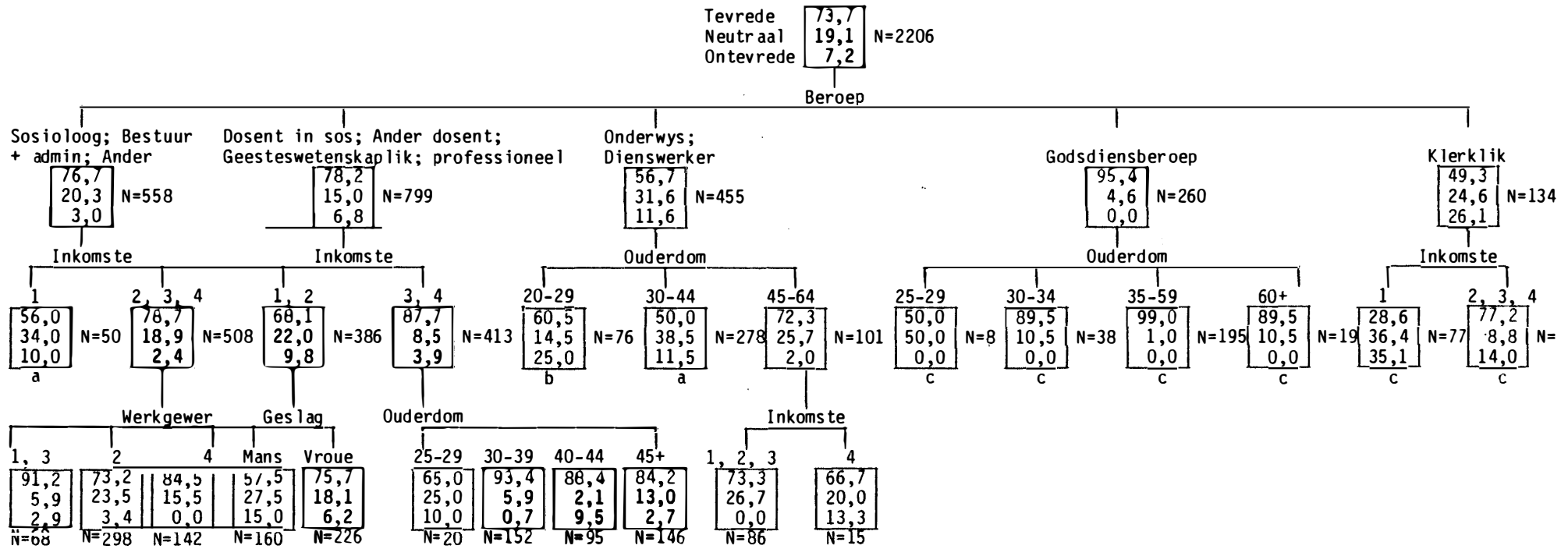

a = Die voorspeller is nie beduidend nie
 b = Geen voorspelling is moontlik nie
 c = N te klein om verder te verdeel

Inkomste

- 1 = R0 - R 9165
- 2 = R 9166 - R12640
- 3 = R12641 - R16790
- 4 = R16791 +

2.6 WERKTEVREDENHEID

Daar is seker min aspekte van die werksituasie wat so nagevors is, as juis dié van werktevredenheid. Die navorsing toon dat die mate van tevredenheid wat 'n persoon in sy werk ervaar, die funksie van 'n veelheid van faktore is. Dit is ook nie net die werksituasie wat die persoon se vlak van werktevredenheid beïnvloed nie.

In dendrogram 2 is die reaksie op die vraag "Hoe tevrede is u met u werk?", die afhanklike veranderlike. Die mate van tevredenheid is in 3 kategorieë geklassifiseer, naamlik tevrede, neutraal en ontevrede. Ouderdom, kwalifikasies, geslag, beroep, inkomste en werkgewer is die verklarende veranderlikes.

Die beroep van die persoon word deur die CHAID-ontleding aangedui as die veranderlike wat die meeste van die variansie in die afhanklike veranderlike verklaar. Dit is eintlik die onderwysers, dienswerkers en klerklike werkers wat van die ander groepe verskil in die sin dat 'n kleiner persentasie tevrede met hul werk is.

Na beroep is dit veral inkomste en ouderdom wat sterk in die ontleding figureer. Sover dit inkomste betref, is die normale patroon dat namate inkomste toeneem, neig werktevredenheid ook om toe te neem.

Die assosiasie tussen ouderdom en tevredenheid is nie so eenduidig nie. Die jonger groep (20-29 j.) neig om minder tevrede te wees. Waar werkgewer in die ontleding opgeneem word, neig werkers in die openbare sektor om meer ontevrede as werkers in die privaatsektor te wees. Hierdie verskynsel is telkens in navorsing van die RGN oor werktevredenheid van verskillende groepe waargeneem. Daar moet verder in gedagte gehou word dat onderwysers en dienswerkers byna uitsluitlik in die openbare sektor werksaam is.

Daar is ook 'n neiging vir persone om meer tevrede te wees namate inkomste toeneem. Die neiging moet egter nie sommer direk aan die uitwerking van inkomste as sodanig toegeskryf word nie, want die mate van tevredenheid wat 'n persoon uit die beoefening van sy beroep ontvang,

is afhanklik van 'n veelheid van faktore. 'n Hoër inkomste gaan gewoonlik ook gepaard met meer verantwoordelikheid en is tiperend van 'n werk wat hoër eise aan 'n persoon stel en dus normaalweg ook meer geleenthede vir selfaktualisering bied. Navorsing het dan ook getoon dat werkers wat beroepe beoefen wat sulke geleenthede bied, normaalweg 'n hoë mate van tevredenheid toon.

3 REDES VIR DIE KEUSE VAN SOSIOLOGIE AS STUDIERIGTING EN DIE BELANGRIKHEID VAN SOSIOLOGIE IN WERKVERBAND

3.1 INLEIDING

Aansluitend by die vorige paragraaf handel hierdie paragraaf hoofsaaklik oor die siening van die ondersoekgroep oor hoe belangrik sosiologie of sy deeldisiplines in werkverband is.

In die vorige paragraaf is aangetoon dat die ondersoekgroep kennis van die sosiologie uit 'n hele aantal vermoëns en eienskappe as van minder belang beskou en daarom waarskynlik ook van mening is dat dit minder van 'n direkte toepassing in werkverband het. Die vraag ontstaan dus waarom die ondersoekgroep sosiologie as hoofvak gekies het.

3.2 REDES VIR DIE KEUSE VAN SOSIOLOGIE AS HOOFVAK

Aan die respondente is agt moontlike redes voorgehou, naamlik:

- (1) Belangstelling in die sosiologie
- (2) Toepassingsmoontlikhede in werkverband
- (3) Vir beter begrip van menseverhoudings
- (4) Goeie aanvullende hoofvak vir my ander hoofvak
- (5) Verpligte hoofvak vir my kursus
- (6) Die algemeen vormende waarde van sosiologie
- (7) Sosiologie was vir my interessant
- (8) Sosiologie was 'n maklike stopvak.

In figuur 3(a) en (b) word die resultate van die beoordeling vir mans en vroue afsonderlik verstrek.

RELATIEWE BELANGRIKHEID VAN ASPEKTE BY DIE KEUSE VAN SOSIOLOGIE AS STUDIERIGTING OP B.-GRAADVLAK

(a) MANS

Sosioloog en/of dosent in sosiologie

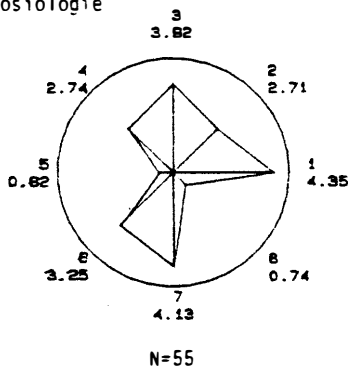

Ander dosent

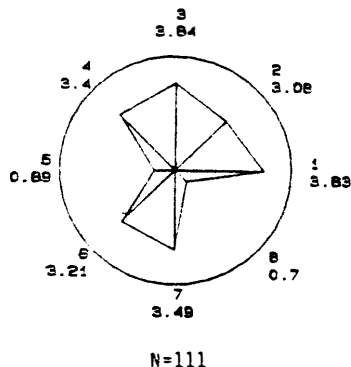

Onderwys

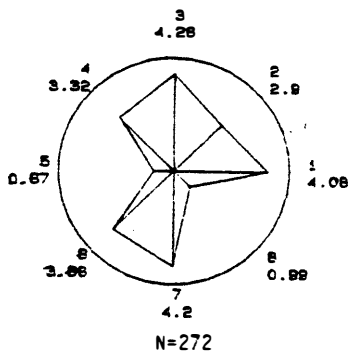

Godsdiensoeroepe

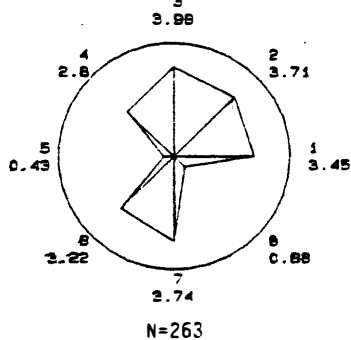

Ander geesteswetenskaplik

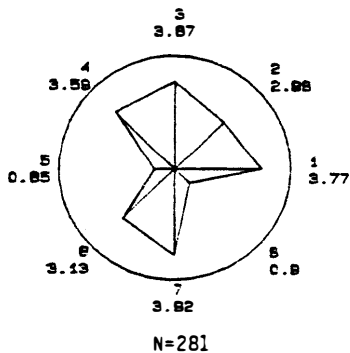

Ander professioneel en semi-professioneel

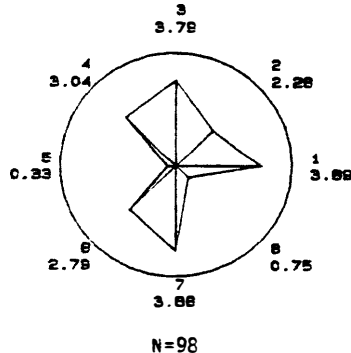

Bestuur en administrasie

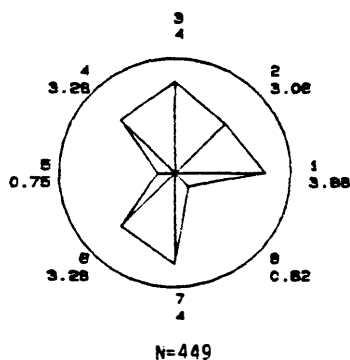

Ander

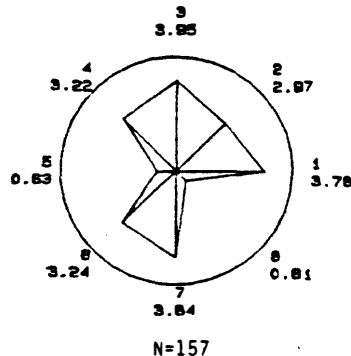

RELATIEWE BELANGRIKHEID VAN ASPEKTE BY DIE KEUSE VAN SOSIOLOGIE AS STUDIERIGTING OP B.-GRAADVLAK

(b) VROU

Sosioloog en/of dosent
in sosiologie

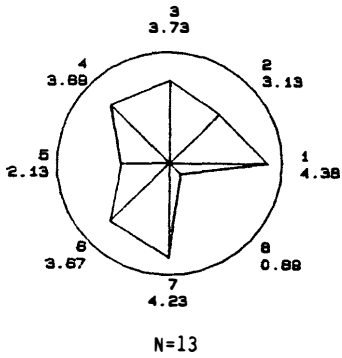

Ander dosent

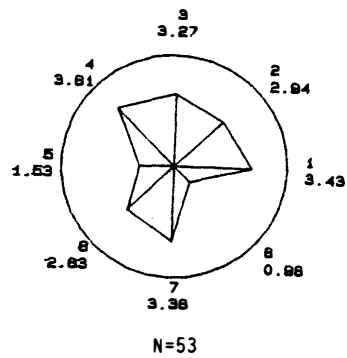

Onderwys

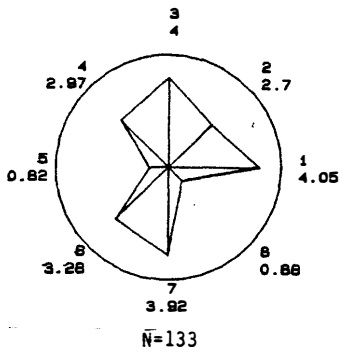

Ander geesteswetenskaplik

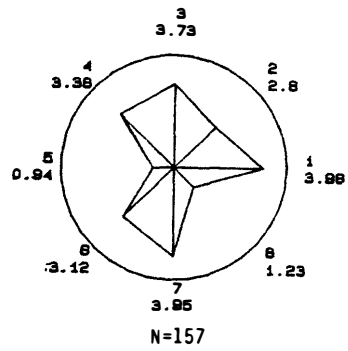

Ander professioneel en
semi-professioneel

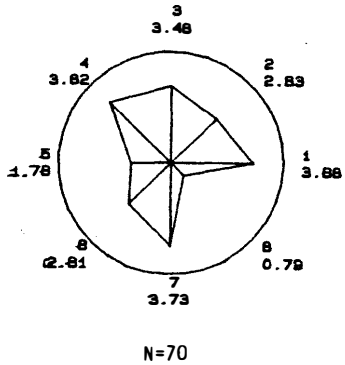

Bestuur en administrasie

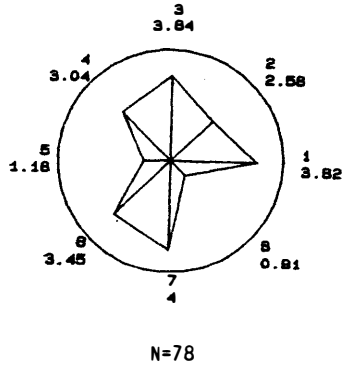

Ander

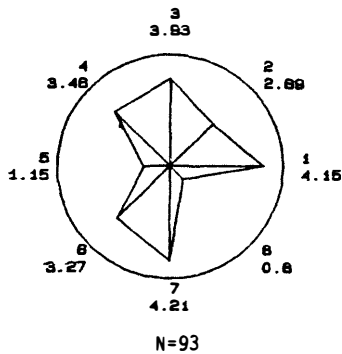

Die algemene beoordeling van mans en vroue sowel as die beoefenaars van die verskillende beroepsgroepe was baie eenders. Redes 5 en 8 (verpligte hoofvak en maklike stopvak) het bykans geen rol gespeel nie. Redes 1, 3, 4 en 7 (belangstelling, menseverhoudings, aanvullende vak en interessantheid) word deurgaans hoog aangeslaan. Alhoewel nie heeltemal op dieselfde vlak as voorgenoemde nie, word die toepassing in werkverband ook as relatief belangrik beskou.

3.3 VERDERE STUDIE

Figuur 5 dui die persentasie persone aan wat verder studeer en of hierdie studie in 'n sosiologiese of ander rigting is.

FIGUUR 5

PERSENTASIE PERSONE WAT VERDER IN 'N SOSIOLOGIESE OF NIE-SOSIOLOGIESE RIGTING STUDEER

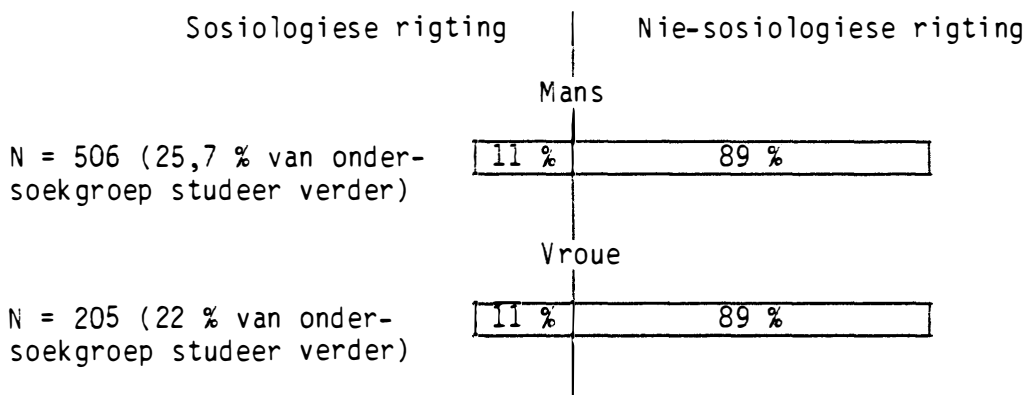

Volgens figuur 5 studeer ongeveer 'n kwart van die ondergroep verder. Slegs 11 % van die wat verder studeer, kies 'n sosiologiese rigting. Daar is reeds in paragraaf 2 daarop gewys dat die ondergroep 'n hele diverse spektrum van beroepe beoefen en dat slegs 'n klein groepie 'n beroep beoefen wat direk met die sosiologie in verband staan, naamlik as sosioloog of dosent in die sosiologie. Verdere studie hou normaalweg verband met die beroep wat die persoon beoefen. Die sterdiagramme van figuur 6 toon dan ook dat die rede "om huidige werk beter te kan verrig" by mans en vroue met die uitsondering van vroue wat in 'n sosiologiese rigting verder studeer, 'n

FIGUUR 6
REDES VIR VERDERE STUDIE

Mans

(a) Sosiologiese rigting

(b) Nie-sosiologiese rigting

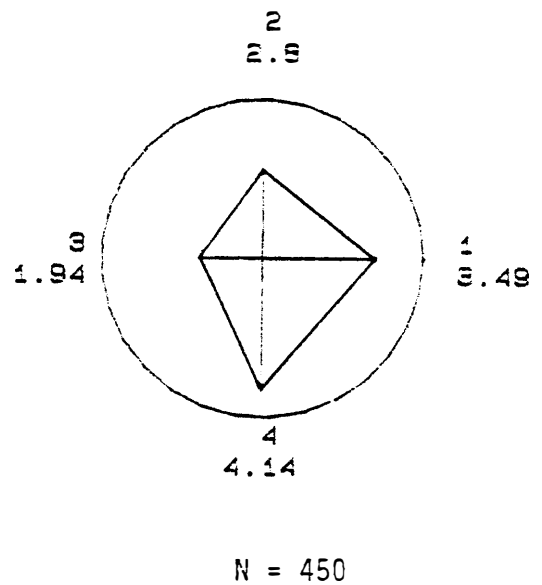
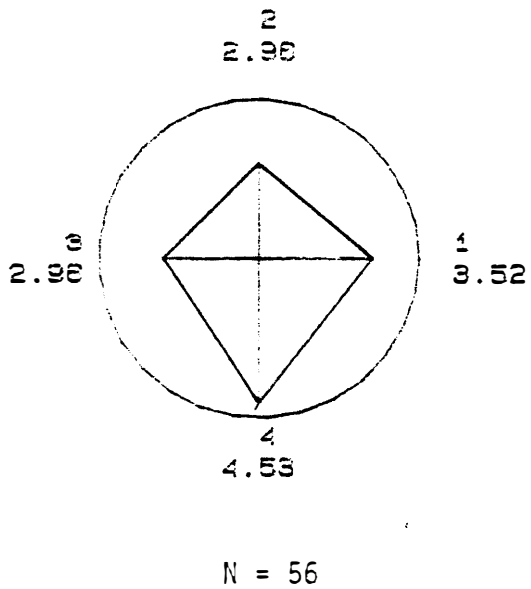

Vroue

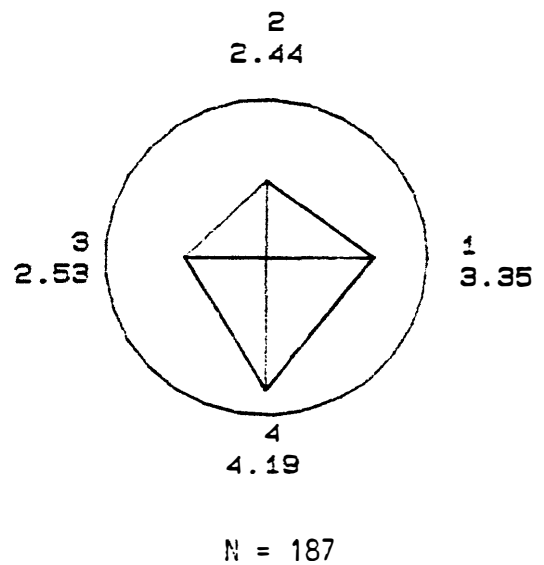
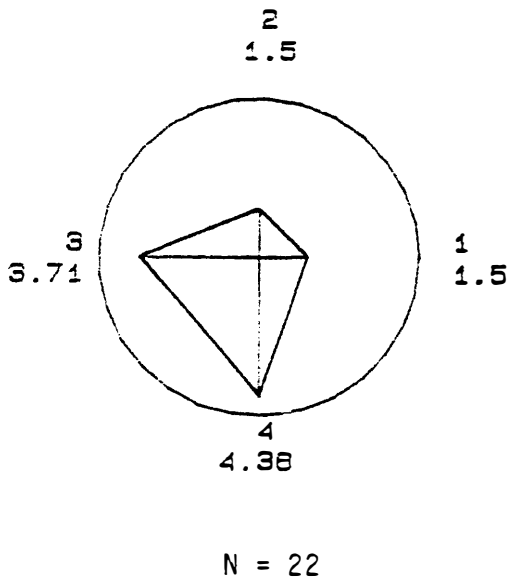

- 1 = Om huidige werk beter te kan verrig
- 2 = Vir bevordering binne organisasie
- 3 = Om n betrekking elders te kan bekom
- 4 = n Spesifieke belangstelling

belangrike rede vir verdere studie is. Die figuur wys egter duidelik dat die belangrikste rede vir verdere studie die belangstelling van betrokke persone is. Ook hier sal die beroep wat die persoon beoefen 'n belangrike rol speel want die onderwyser byvoorbeeld sal hoogs waarskynlik in opvoedkunde belangstel en die teoloog in teologie.

3.4 BENUTTING VAN SPESIFIEKE KUNDIGHEDE IN DIE WERKSITUASIE

Aan die werkende persone in die ondersoekgroep is 'n lys van 25 spesialiseringrigtings binne die sosiologie voorgehou en hulle is versoek om aan te dui

- (a) of hulle in die rigting opleiding ontvang het, en
- (b) indien ontvang, in welke mate die opleiding in die huidige werksituasie gebruik word.

Die resultate word in figuur 7 aangetoon. Die sirkeldiagram toon watter persentasie van die subpopulasie wel opleiding in die spesifieke rigting ontvang het en die staafdiagram, weerskante van die sirkel, watter persentasie van dié wat opleiding ontvang het dit baie of redelik baie aan die een kant en min of niks aan die ander kant gebruik. Slegs die rigtings waarin minstens 20 % van die groep opleiding ontvang het, word in die figuur aangetoon.

Dit is miskien nodig om iets te sê oor die "gebruik" van die opleiding. Sosiologie, soos ander vakke in die geesteswetenskappe, bied nie in die eerste plek opleiding in spesifieke beroepsvaardighede nie. Laasgenoemde kan beskryf word as 'n standaardbedryfsprosedure, dit wil sê 'n redelik vaste prosedure waarop 'n beroepstaak verrig kan word. Sommige sodanige take kan op 'n baie hoë vlak beoefen word soos 'n hartoorplanting. Die "gebruik" in die geval van sosiologie, soos in die ekonomie, sielkunde en volkekunde byvoorbeeld, moet eerder geïnterpreteer word as 'n bewuswording dat die studie van waarde is omdat groter begrip van 'n situasie verkry word en dat die situasie daardeur beter hanteer kan word, wat dan op sy beurt tot groter doeltreffendheid aanleiding sal gee. Die mate waarin die opleiding in die werksituasie gebruik word, sal ook afhang van ander veranderlikes soos beroep, geslag, werkgewer en ouderdom.

FIGUUR 7

PERSENTASIE WAT OPLEIDING IN 'N SPESIALISERINGSRIGTING ONTVANG HET EN DIE MATE WAARIN DIE OPLEIDING GEBRUIK WORD

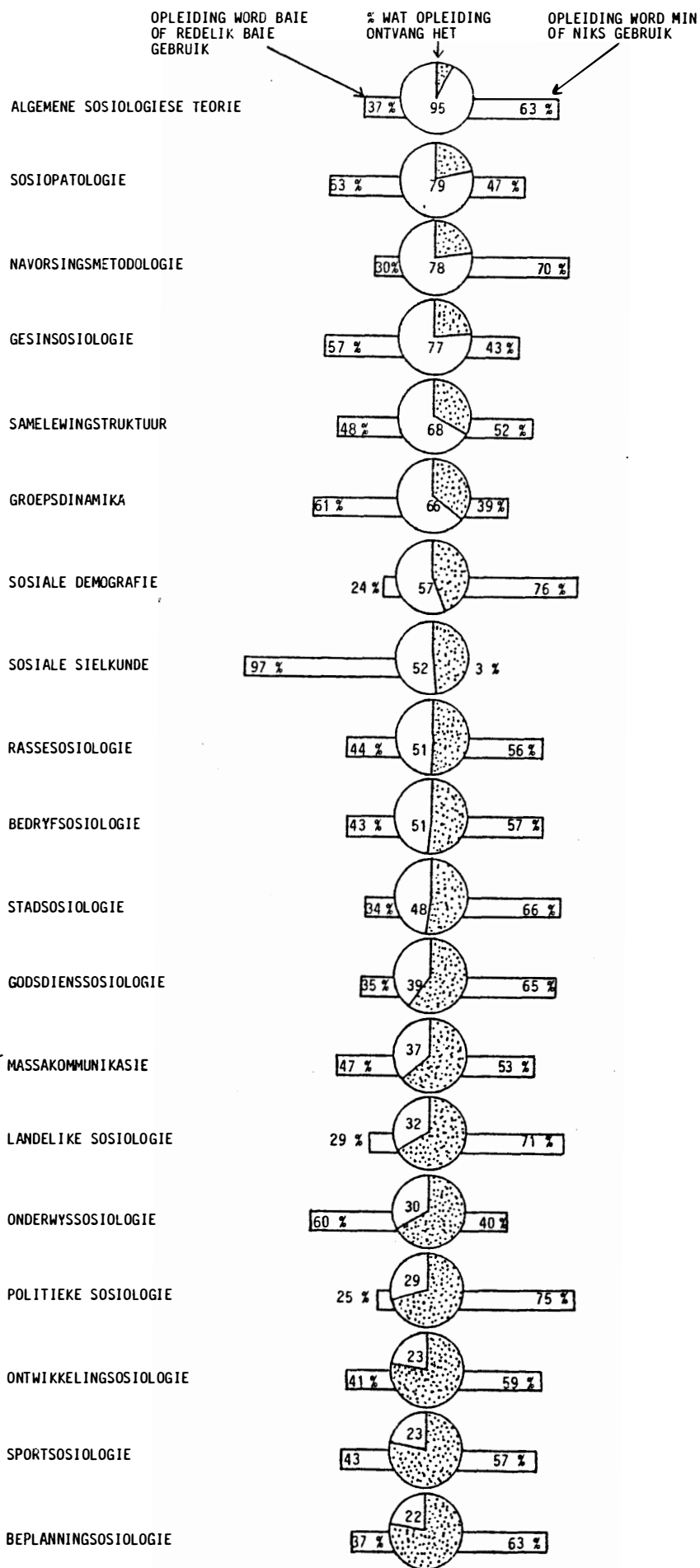

'n CHAID-ontleding vir elk van die spesialisingsrigtings is dan ook gedoen met die voorgenoemde as verklarende veranderlikes. Hierdie ontledings is egter na die tweede orde nie verder gevoer nie.

Figuur 7 toon dat daar vier rigtings is waarin minstens driekwart van die spesifieke subgroep (die werkendes) opleiding ontvang het. Die rigtings is algemene sosiologiese teorie, sosiopatologie, navorsingsmetodologie en gesinsosiologie. Van die rigtings word opleiding in die sosiopatologie en gesinsosiologie die meeste gebruik. Dendrogramme 3 tot 6 toon dat beroep in eikeen van die vier gevalle die belangrikste verklarende veranderlike is. Sover dit sosiologiese teorie aangaan, is daar behalwe die sosioloë en dosente in sosiologie wat baie gebruik van die opleiding maak (86 %), predikante en die bestuur- en administrasiegroep wat redelike gebruik daarvan maak. By die ander beroepsgroepe word dit maar min gebruik. Waar geslag as tweede orde veranderlike deur die ontleding aangetoon word, is mans meer geneig om aan te dui dat hulle van die opleiding gebruik maak as vroue en die ouer groepe is ook, meer as die jonger groepe, van mening dat hulle hul opleiding in die werksituasie gebruik. Beroep is weer eens in die geval van sosiaalpatologiese gedrag die verklarende veranderlike wat die meeste van die variansie verklaar. In die spesifieke geval word die opleiding veral in die geval van vier beroepe in 'n redelike mate gebruik (ongeveer by 60 %), naamlik by dosente in sosiologie, dienswerkers (hoofsaaklik polisie en gevangensdiensbeamptes), onderwysers en predikante. Wat geslag en ouderdom betref, herhaal die reeds bespreekte neiging homself.

Navorsingsmetodologie word maar min in die praktiese werksituasie gebruik, so in die omgewing van 23 % van die gevalle. Soos verwag kan word, word die opleiding in dié rigting taamlik baie deur die sosioloë en dosente in sosiologie gebruik, met ander woorde deur die persone wat ook heelwat navorsing onderneem. Ons het hier met 'n tipiese rigting te make waar die noodsaak van die opleiding nie gemeet kan word aan die mate waarin dit gebruik word nie. Indien 'n persoon geen opleiding in die rigting ontvang het nie, is dit onmoontlik om navorsingsresultate enigins na waarde te evalueer.

DENDROGRAM 3

MATE WAARIN KENNIS VAN SOSIOLOGIESE TEORIE IN HUIDIGE BEROEP GEBRUIK WORD

1 = min/niks
 2 = baie/taamlik
 3 = nie van toepassing

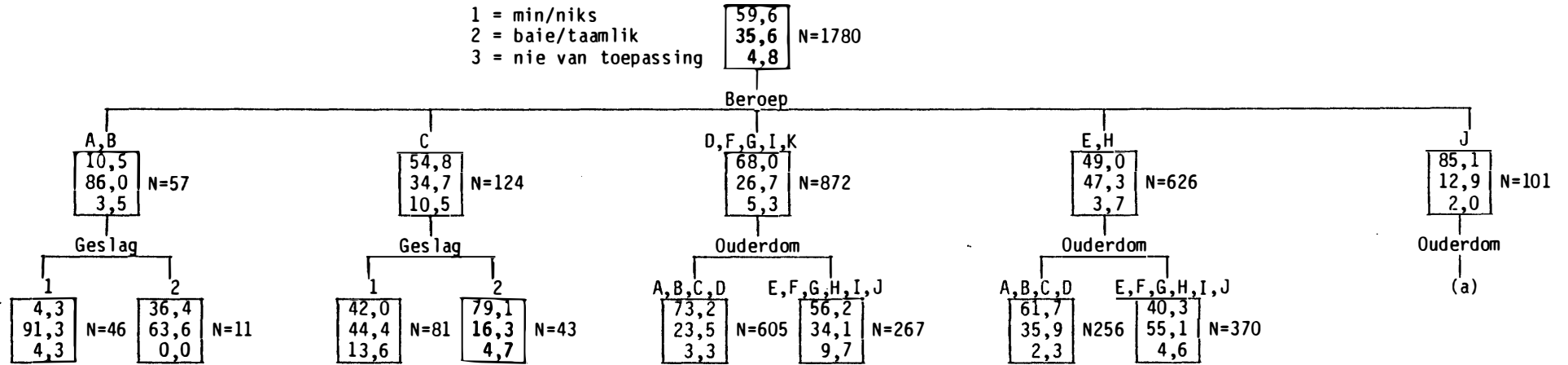

(a) = Voorspelling is nie beduidend

Beroepe

A = Sosioloog
 B = Dosent in Sosiologie
 C = Ander dosent
 D = Onderwysberoep
 E = Godsdienster
 F = Ander Geesteswetenskaplik
 G = Ander professioneel en Semi-professioneel
 H = Bestuur en Administrasie
 I = Dienswerker
 J = Klerklike werker
 K = Ander

Ouderdom

A = 20-24
 B = 25-29
 C = 30-34
 D = 35-39
 E = 40-44
 F = 45-49
 G = 50-54
 H = 55-59
 I = 60-64
 J = 65+

Geslag

1 = Manlik
 2 = Vroulik

DENDROGRAM 4

MATE WAARIN KENNIS VAN SOSIOPATOLOGIE/AFWYKENDE GEDRAG IN HUIDIGE BEROEP GEBRUIK WORD

1 = min/niks
 2 = baie/taamlik
 3 = nie van toepassing

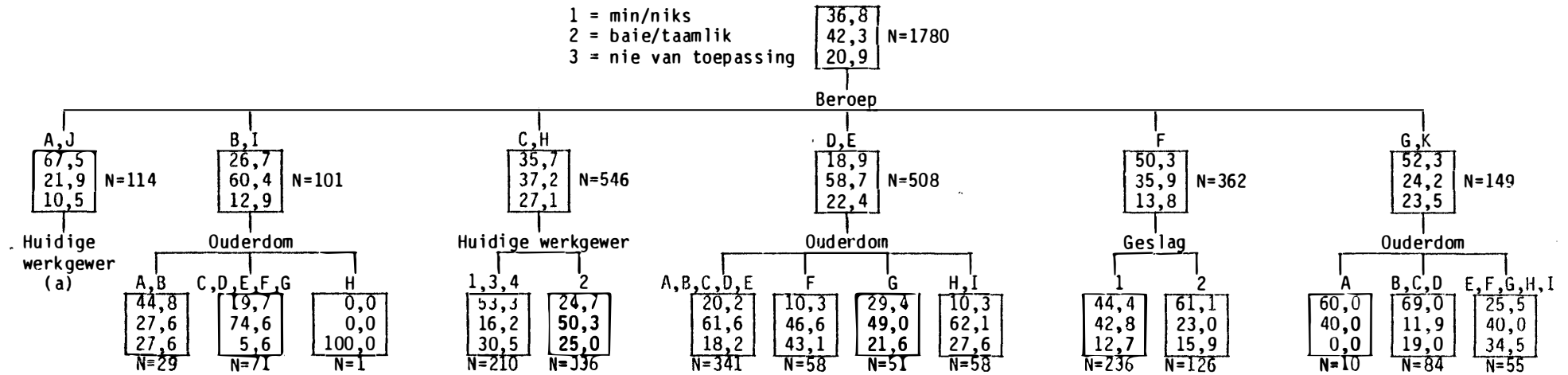

(a) = Voorspelling is nie beduidend

Beroepe

- A = Sosioloog
- B = Dosent in Sosiologie
- C = Ander dosent
- D = Onderwysberoep
- E = Godsdienster
- F = Ander Geesteswetenskaplik
- G = Ander professioneel en Semi-professioneel
- H = Bestuur en Administrasie
- I = Dienswerker
- J = Klerklike werker
- K = Ander

Ouderdom

- A = 20-24
- B = 25-29
- C = 30-34
- D = 35-39
- E = 40-44
- F = 45-49
- G = 50-54
- H = 55-59
- I = 60-64
- J = 65+

Geslag

- 1 = Manlik
- 2 = Vroulik

Huidige werkgewer

- 1 = Eie diens
- 2 = Openbare sektor
- 3 = Openbare korporasies
- 4 = Privaatsektor

DENDROGRAM 5

MATE WAARIN KENNIS VAN SOSIOLOGIESE NAVORSINGSMETODOLOGIE IN HUIDIGE BEROEP GEBRUIK WORD

1 = min/niks
 2 = baie/taamlik
 3 = nie van toepassing

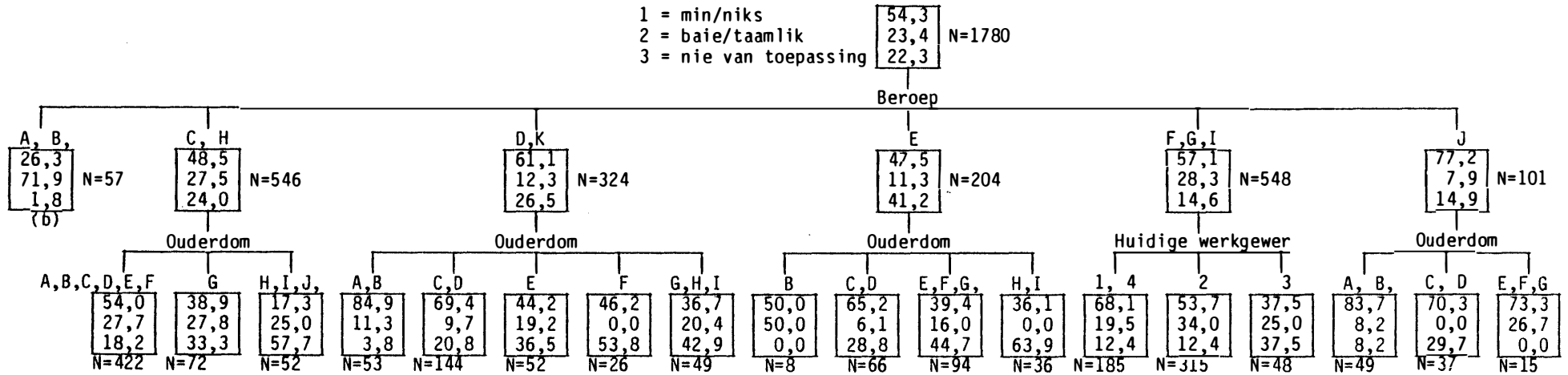

(b) = Geen voorspelling is moontlik

Beroepe

- A = Sosioloog
- B = Dosent in Sosiologie
- C = Ander dosent
- D = Onderwysberoep
- E = Godsdienster
- F = Ander Geesteswetenskaplik
- G = Ander professioneel en Semi-professioneel
- H = Bestuur en Administrasie
- I = Dienswerker
- J = Klerklike werker
- K = Ander

Ouderdom

- A = 20-24
- B = 25-29
- C = 30-34
- D = 35-39
- E = 40-44
- F = 45-49
- G = 50-54
- H = 55-59
- I = 60-64
- J = 65+

Huidige werkgever

- 1 = Eie diens
- 2 = Openbare sektor
- 3 = Openbare korporasies
- 4 = Privaatsektor

Gesinsosiologie is 'n verdere rigting waarin meeste van die gegradueerdes opleiding ontvang het en wat redelik baie deur dosente in sosiologie, onderwysers en predikante gebruik word.

Die dendrogram toon ook dat dit veral die persone in die openbare sektor is wat hul opleiding in gesinsosiologie heelwat gebruik. In die privaatsektor sal dit waarskynlik die predikante wees wat hul opleiding in hierdie spesifieke rigting die meeste benut.

Figuur 7 toon verder dat daar ses rigtings is waarin tussen 50 en 70 % van die ondersoekgroep opleiding ontvang het. Van die rigtings is dit veral opleiding in groepsdinamika en sosiale sielkunde wat heelwat gebruik word. Die sosiale sielkunde is by uitstek die rigting waarvan die opleiding gebruik word en nie minder nie as 97 % van die ondersoekgroep het aangedui dat hulle die opleiding in hierdie rigting redelik tot baie gebruik.

Hierdie werklik verbasende persentasie kan moontlik 'n aanduiding wees dat die spesialis, as suiwer spesialis, in die geesteswetenskappe maar 'n baie beperkte werksveld het en hoofsaaklik in die akademie en in navorsing aangewend word. In laasgenoemde geval fokus die navorsing dan ook meer op die nie-probleemgerigte, want die vakdissiplines het 'n manier om te vervaag wanneer 'n probleem die onderwerp van die navorsing is.

Dat soveel as 76 % van die ondersoekgroep kan sê dat hulle hul opleiding in sosiale demografie nie juis in hul werk gebruik nie, is eintlik verbasend, gesien die belangrike rol wat bevolkingsgetalle en wat daarmee saamhang in die RSA speel.

Dendrogramme 3 tot 12 toon die assosiasie tussen die verklarende veranderlikes en die rigtings soos hierbo genoem.

In die meeste gevalle is dit weer eens òf beroep òf ouderdom wat die belangrikste verklarende veranderlike is. Die verband met beroep is soos gewoonlik voor die hand liggend en sal nie verder bespreek word nie. Die dendrogramme wat reeds bespreek is kan as voorbeeld in hier-

DENDROGRAM 6

MATE WAARIN KENNIS VAN GESINSOSIOLOGIE IN HUIDIGE BEROEP GEBRUIK WORD

1 = min/niks
2 = baie/taamlik
3 = nie van toepassing

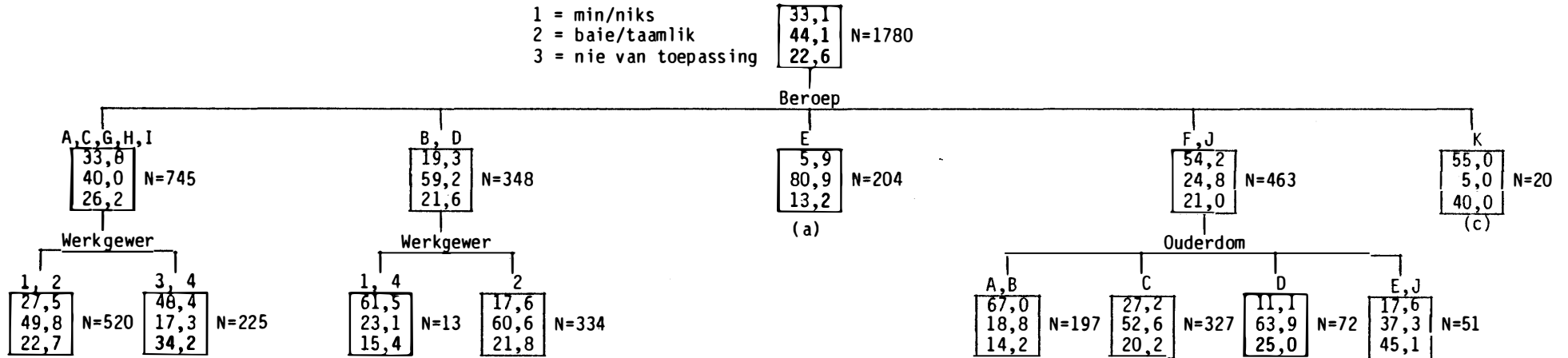

-33-

(a) = Voorspelling is nie beduidend
(c) = N te klein vir verdere verdeling

Beroepe

- A = Sosioloog
- B = Dosent in Sosiologie
- C = Ander dosent
- D = Onderwysberoep
- E = Godsdienster
- F = Ander Geesteswetenskaplik
- G = Ander professioneel en Semi-professioneel
- H = Bestuur en Administrasie
- I = Dienster
- J = Klerklike werker
- K = Ander

Ouderdom

- A = 20-24
- B = 25-29
- C = 30-34
- D = 35-39
- E = 40-44
- F = 45-49
- G = 50-54
- H = 55-59
- I = 60-64
- J = 65+

Huidige werkgewer

- 1 = Eie diens
- 2 = Openbare sektor
- 3 = Openbare korporasies
- 4 = Privaatsektor

DENDROGRAM 7

MATE WAARIN KENNIS VAN SAMELEWINGSTRUKTUUR IN HUIDIGE BEROEP GEBRUIK WORD

1 = min/niks
2 = baie/taamlik
3 = nie van toepassing

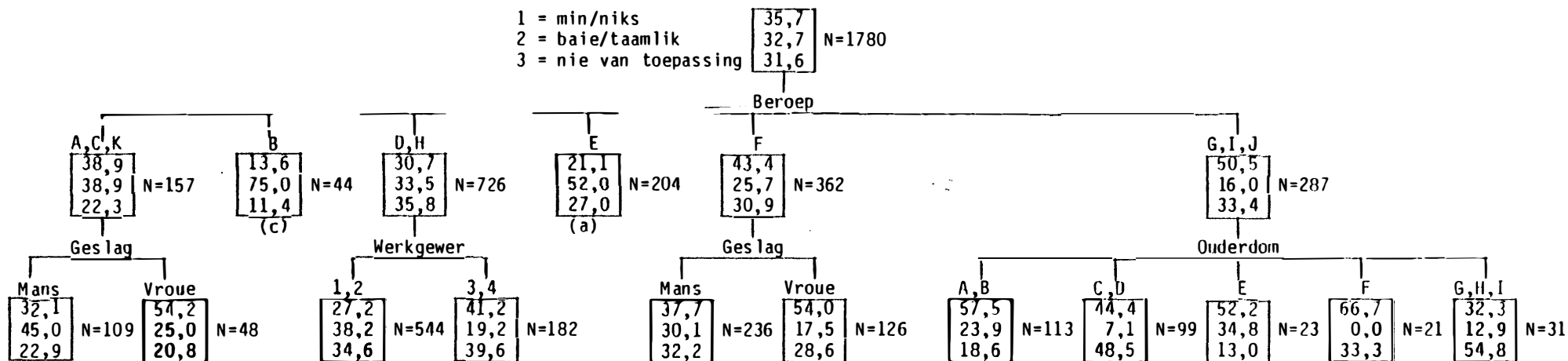

(a) = Voorspelling is nie beduidend
(c) = N te klein vir verdere verdeling

Beroepe

- A = Sosioloog
- B = Dosent in Sosiologie
- C = Ander dosent
- D = Onderwysberoep
- E = Godsdienster
- F = Ander Geesteswetenskaplik
- G = Ander professioneel en Semi-professioneel
- H = Bestuur en Administrasie
- I = Dienswerker
- J = Klerklike werker
- K = Ander

Ouderdom

- A = 20-24
- B = 25-29
- C = 30-34
- D = 35-39
- E = 40-44
- F = 45-49
- G = 50-54
- H = 55-59
- I = 60-64
- J = 65+

Huidige werkgewer

- 1 = Eie diens
- 2 = Openbare sektor
- 3 = Openbare korporasies
- 4 = Privaatsektor

Geslag

- 1 = Mans
- 2 = Vroue

DENDROGRAM 8

MATE WAARIN KENNIS VAN GROEPSDINAMIKA IN HUIDIGE BEROEP GEBRUIK WORD

1 = min/niks
 2 = baie/taamlik
 3 = nie van toepassing

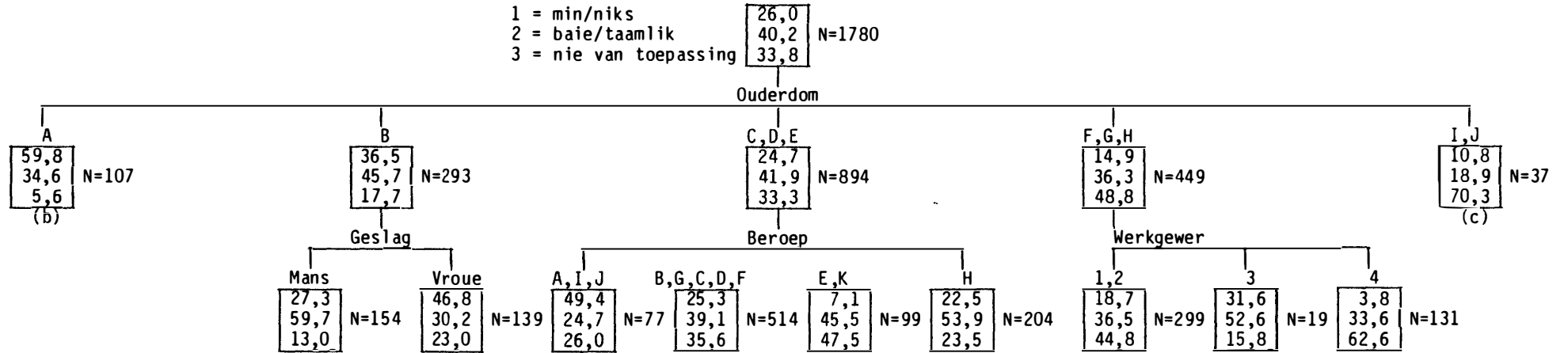

(a) = Geen voorspelling is moontlik
 (c) = N te klein vir verdere verdeling

Beroepe

- A = Sosioloog
- B = Dosent in Sosiologie
- C = Ander dosent
- D = Onderwysberoep
- E = Godsdiensberoep
- F = Ander Geesteswetenskaplik
- G = Ander professioneel en Semi-professioneel
- H = Bestuur en Administrasie
- I = Dienswerker
- J = Klerklike werker
- K = Ander

Ouderdom

- A = 20-24
- B = 25-29
- C = 30-34
- D = 35-39
- E = 40-44
- F = 45-49
- G = 50-54
- H = 55-59
- I = 60-64
- J = 65+

Huidige werkgewer

- 1 = Eie diens
- 2 = Openbare sektor
- 3 = Openbare korporasies
- 4 = Privaatsektor

DENDROGRAM 9

MATE WAARIN KENNIS VAN SOSIALE DEMOGRAFIE IN HUIDIGE BEROEP GEBRUIK WORD

1 = min/niks
2 = taamlik/baie
3 = nie van toepassing

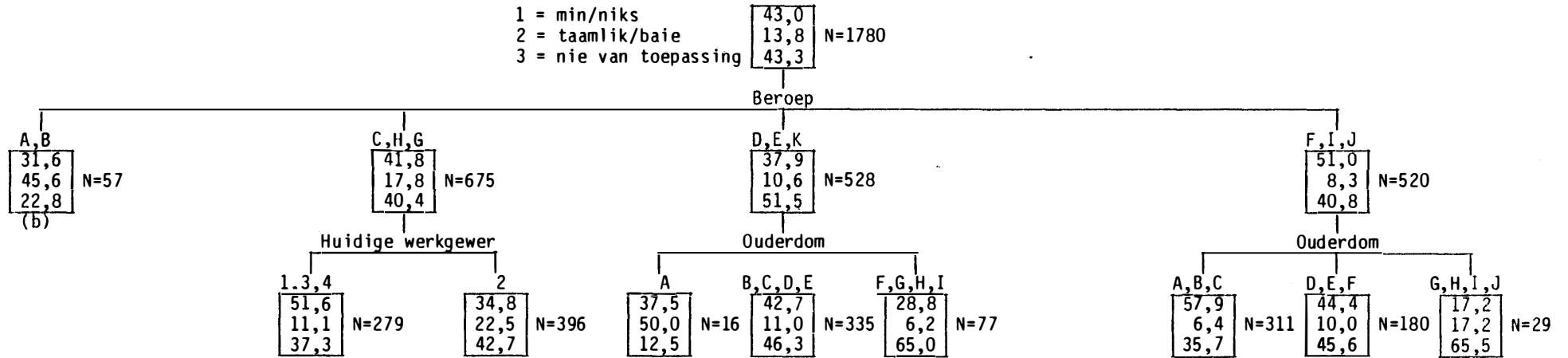

(b) = Geen voorspelling is moontlik

Beroepe

- A = Sosioloog
- B = Dosent in Sosiologie
- C = Ander dosent
- D = Onderwysberoep
- E = Godsdiensberoep
- F = Ander Geesteswetenskaplik
- G = Ander professioneel en Semi-professioneel
- H = Bestuur en Administrasie
- I = Dienswerker
- J = Klerklike werker
- K = Ander

Ouderdom

- A = 20-24
- B = 25-29
- C = 30-34
- D = 35-39
- E = 40-44
- F = 45-49
- G = 50-54
- H = 55-59
- I = 60-64
- J = 65+

Huidige werkgewer

- 1 = Eie diens
- 2 = Openbare sektor
- 3 = Openbare korporasies
- 4 = Privaatsektor

DENDROGRAM 10

MATE WAARIN KENNIS VAN SOSIALE SIELKUNDE IN HUIDIGE BEROEP GEBRUIK WORD

1 = min/niks
 2 = baie/taamlik
 3 = nie van toepassing

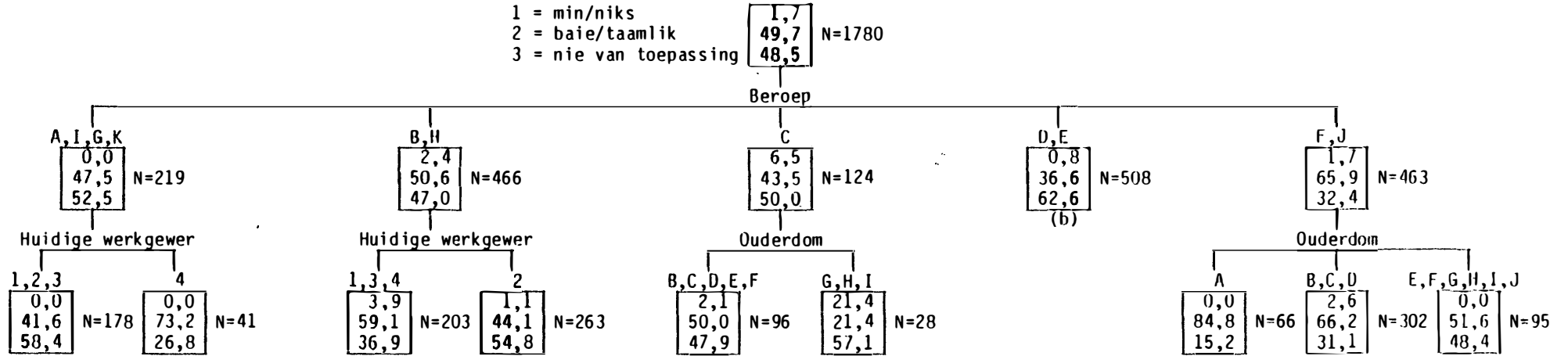

(b) Geen voorspelling is moontlik

Beroepe

- A = Sosioloog
- B = Dosent in Sosiologie
- C = Ander dosent
- D = Onderwysberoep
- E = Godsdiensberoep
- F = Ander Geesteswetenskaplik
- G = Ander professioneel en Semi-professioneel
- H = Bestuur en Administrasie
- I = Dienswerker
- J = Klerklike werker
- K = Ander

Ouderdom

- A = 20-24
- B = 25-29
- C = 30-34
- D = 35-39
- E = 40-44
- F = 45-49
- G = 50-54
- H = 55-59
- I = 60-64
- J = 65+

Huidige werkgewer

- 1 = Eie diens
- 2 = Openbare sektor
- 3 = Openbare korporasies
- 4 = Privaatsektor

DENDROGRAM 11

MATE WAARIN KENNIS VAN RASSE-/ETNIESE SOSIOLOGIE IN HUIDIGE BEROEP GEBRUIK WORD

1 = min/niks
 2 = baie/taamlik
 3 = nie van toepassing

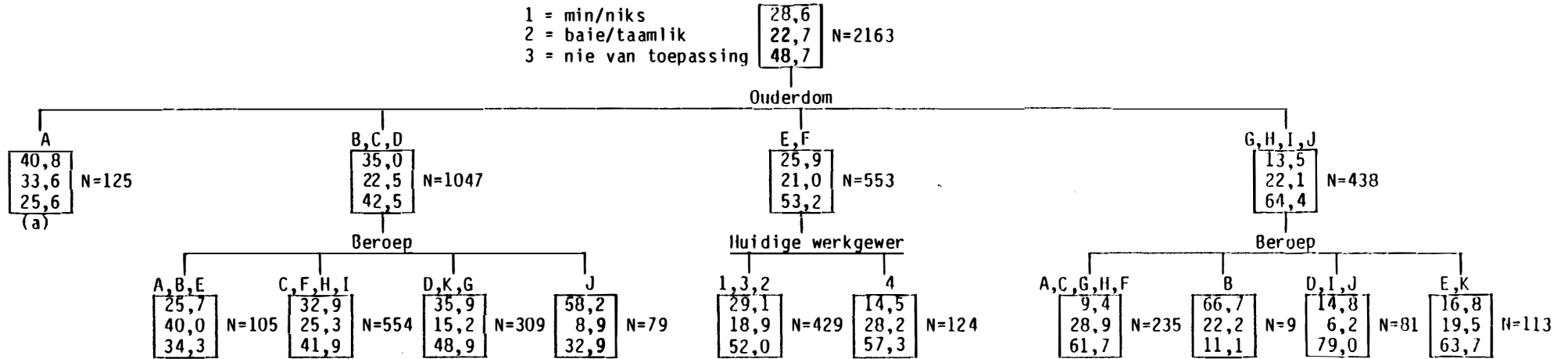

(a) = Voorspelling is nie beduidend

Beroepe

- A = Sosioloog
- B = Dosent in Sosiologie
- C = Ander dosent
- D = Onderwysberoep
- E = Godsdienster
- F = Ander Geesteswetenskaplik
- G = Ander professioneel en Semi-professioneel
- H = Bestuur en Administrasie
- I = Dienswerker
- J = Klerklike werker
- K = Ander

Ouderdom

- A = 20-24
- B = 25-29
- C = 30-34
- D = 35-39
- E = 40-44
- F = 45-49
- G = 50-54
- H = 55-59
- I = 60-64
- J = 65+

Huidige werkgewer

- 1 = Eie diens
- 2 = Openbare sektor
- 3 = Openbare korporasies
- 4 = Privaatsektor

DENDROGRAM 12

MATE WAARIN KENNIS VAN BEDRYF /ORGANISASIE/INDUSTRIËLE SOSIOLOGIE IN HUIDIGE BEROEP GEBRUIK WORD

1 = min/niks
 2 = taamluk/baie
 3 = nie van toepassing

29,4
22,6
48,0

N=1780

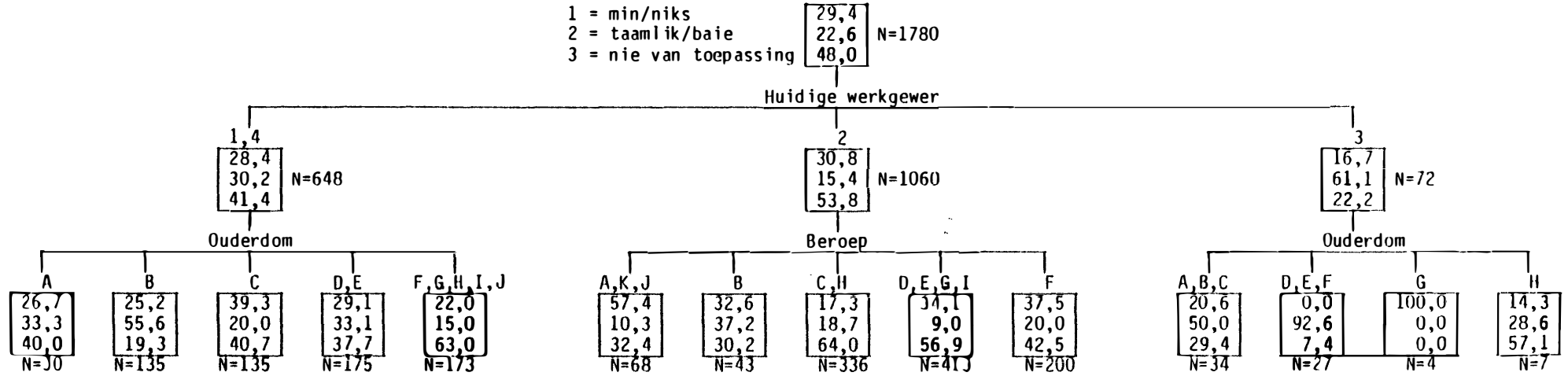

Beroepe

- A = Sosioloog
- B = Dosent in Sosiologie
- C = Ander dosent
- D = Onderwysberoep
- E = Godsdienster
- F = Ander Geesteswetenskaplik
- G = Ander professioneel en Semi-professioneel
- H = Bestuur en Administrasie
- I = Dienswerker
- J = Klerklike werker
- K = Ander

Ouderdom

- A = 20-24
- B = 25-29
- C = 30-34
- D = 35-39
- E = 40-44
- F = 45-49
- G = 50-54
- H = 55-59
- I = 60-64
- J = 65+

Huidige werkgewer

- 1 = Eie diens
- 2 = Openbare sektor
- 3 = Openbare korporasies
- 4 = Privaatsektor

die verband dien. Ouderdom figureer weer sterk in die CHAID-ontledings. In hierdie geval is daar drie redelik algemene kenmerke in die ontledings op te merk:

(a) Daar is geen duidelike verband tussen ouderdom en die gebruik van die opleiding nie.

(b) Die jongste ouderdomsgroep is meer geneig om te sê dat hulle hul opleiding maar min gebruik.

(c) Daar is 'n neiging by die ouer respondente om te sê dat hulle nie opleiding in 'n sekere studierigting ontvang het nie. Laasgenoemde neiging toon dat die universiteite hul leerplanne aanpas en meer rigtings inbou. Die algemene neigings ten opsigte van geslag en werkgewer wat in die vorige dendrogramme opgemerk is, is ook by hierdie ses rigtings merkbaar. (Tussen 50 en 70 % het opleiding ontvang - sien fig. 7.) By bedryfsosiologie is werkgewer die vernaamste verklarende veranderlike en dit is veral die werkers by staatskorporasies, wat aangedui het dat hulle hul opleiding redelik baie gebruik (61 %). Die staatskorporasies is belangrike produksie-eenhede en dit sal nie die eerste keer wees dat hierdie korporasies aan die voerpunt met innoverende gebruike is nie, wat ook al die rede daarvoor mag wees. Daar was stemme in die verlede uit die privaatsektor wat wou aanvoer dat hierdie bereidheid tot vernuwing spruit uit 'n houding dat wins nie veel saak maak nie. Wat ook al die rede mag wees, kan die moontlikheid nie uitgesluit word nie dat hierdie syfer 'n aanduiding is dat bedryfsosiologie in die toekoms 'n belangrike en ook baie bruikbare rigting in die sosiologie gaan word. Dit is in hierdie verband interessant om daarop te let dat hierdie rigting in die sosiologie baie met ander vakgebiede oorvleuel. In die verband kan veral die sielkunde en bedryfseconomie genoem word. Baie van die navorsingsmetodes van die bedryfsosiologie word ook met die sosiale sielkunde gedeel, wat ondersteuning gee aan die standpunt dat die enkeldisipline in sy suiwer vorm miskien min werklike toepassing in werkverband het.

Vir die rigtings waarin minder as 50 % van die ondersoekgroep opleiding ontvang het, is ook CHAID-ontledings gedoen. Daar word egter nie

daaroor in die verslag gerapporteer nie aangesien basies niks nuuts uit die ontledings na vore kom nie. Ontledings kan egter aan belangstellendes voorsien word.

4 SLOT

Hierdie verslag handel oor navorsing wat gedoen is oor die werksituasie van 'n groep gegradueerdes wat sosiologie as 'n hoofvak vir hul B.-graad geneem het, of wat oor 'n nagraadse kwalifikasie in die sosiologie beskik.

Die studie is onderneem omdat sosiologie een van die populêrste studierigtings in die geesteswetenskappe is en die Staat dus baie duisende rande bestee aan die opleiding van persone in hierdie rigting. Die vraag ontstaan hoe hierdie opleiding in werkverband gebruik word en waar dit neerslag vind. Die navorsing is dus beskrywend van 'n sekere situasie soos dit ten tyde van die ondersoek gegeld het.

Die vernaamste bevindinge van die ondersoek is die volgende:

(a) Slegs 12 van die 2918 persone in die ondersoekgroep het 'n beroep aangegee waarin die woord sosioloog voorkom.

(b) In vergelyking met die getal persone wat sosiologie tot op B.-graadvlak geneem het, is die persentasie persone wat oor nagraadse kwalifikasies beskik maar klein (6,8 %).

(c) Van die persone in die ondersoekgroep wat verder studeer, volg slegs 11 % 'n sosiologierigting.

(d) In die meeste van die rigtings waarin opleiding ontvang is, het die meerderheid van die respondente gesê dat hulle die opleiding maar min in werkverband gebruik.

(e) Met die uitsondering van die sosioloë en dosente in sosiologie, beskou die beoefenaars van al die ander beroepe kennis van 'n ander vakgebied as die sosiologie as van meerdere belang. Daar moet egter onthou word dat maatskaplike werkers nie by die ondersoek betrek is nie.

Met die uitsondering van maatskaplike werk het sosiologie klaarblyklik in die breë arbeidsveld nie 'n besonder hoë toepassingswaarde nie. Anders gestel: die geleentheid om sosiologiese opleiding direk in die werksituasie te gebruik is aan die skraal kant. Te oordeel na die rigtings wat in figuur 7 aangedui is en wat in oorleg met akademiëci opgestel is, dui die baie spesifieke benamings wat aangetref word soos sportsosiologie, onderwys-sosiologie, ensovoorts, op pogings van die kant van die akademiëci om die relevansie van die opleiding in sosiologie vir werksituasies te verhoog. Hierdie pogings is in baie gevalle, indien gebruik as kriterium geneem word, nie heeltemal suksesvol nie. Dit is interessant dat van die rigtings wat redelik algemeen aangebied word, (meer as 50 % van die ondersoekgroep het opleiding in die rigtings ontvang) dit by sosiale sielkunde is waar 'n verstommende 97 % gesê het dat hulle hul opleiding in werkverband gebruik. Dit is dus nie noodwendig die gespesialiseerder rigtings wat die meeste gebruik word nie. Hierdie persentasie vertel ook heelwat oor die kwessie van die interpretasie van "gebruik" as sodanig. Opleiding in baie beroepe, veral die tegnies georiënteerde beroepe, is gemik op die bemeestering van wat in die verslag standaardbedryfsprosedures genoem word. Hierdie prosedures, alhoewel dit op 'n besonder hoë vlak met 'n besondere mate van vaardigheid uitgevoer kan word, is voorskrifmatig. Dit vertel met ander woorde vir die student HOE dinge gedoen word. Die suksesvolle uitslag van die werk hang in sulke gevalle baie af van die nakoming van die voorskrif.

Die sosiologie, soos ook ander rigtings in die geesteswetenskappe, bied min opleiding in bedryfsprosedures. Dit sou ook nutteloos wees om 'n klemverskuiwing te probeer bewerkstellig. Die sosiologie as vak bied kennis van verskynsels in die samelewing aan maar nie die prosedures waarvolgens hierdie verskynsels noodwendig gemanipuleer kan word nie.

Vir die student wat die sosiologie as studierigting kies, is daar dus nie veel geleentheid om sy sosiologiese kennis direk in werkverband toe te pas nie. Daarmee word allermens beweer dat die sosiologie geen waarde vir die persoon as werker het nie. Die vak se waarde lê daarin dat dit die mens 'n beter begrip van homself en die kulturele wêreld om

hom gee. Dié begrip is een van die kenmerke van werklike volwasse-
heid, wat ook in die beroepswêreld weerklank moet vind in terme van
doeltreffender funksionering.

Hierdie faset plaas 'n besonder groot verantwoordelikheid op en stel
besondere eise aan die dosente in die vak.

Opsommend dus: Die sosiologie, soos ander geesteswetenskaplike vakke,
moet nie in die eerste plek as 'n beroepspesifieke vak gesien word nie,
maar as 'n belangrike ondersteunende dissipline met 'n wye toepassings-
veld.

Raad vir Geesteswetenskaplike Navorsing

Human Sciences Research Council

Privaatsak X41
0001 Pretoria
Suid-Afrika
Telegramme "RAGEN"
Teleks 3-0893

Private Bag X41
0001 Pretoria
South Africa
Telegrams "RAGEN"
Telex 3-0893

Instituut vir Mannekragnavorsing
Institute for Manpower Research

Navrae: P.A. Strydom
Enquiries: P.C. Smit

Telefoon (012)483944 Bylyn x 268
Telephone (012)483944 Extension x 266

Lêer N/2/2
File



RGN-HSRC

English questionnaire available on request. Please supply name, address and record number.

Geagte Heer/Dame

MANNEKRAGSTUDIE VAN GEGRADUEERDES IN DIE SOSIOLOGIE

Die hoëvlakmannekrag van 'n land speel 'n belangrike rol in ontwikkeling op die ekonomiese, politieke en maatskaplike terreine van die volkshuishouding. Die Instituut vir Mannekragnavorsing van die RGN is daarom reeds etlike jare besig met navorsing oor hoëvlakmannekrag. Vir dié doel word die Nasionale Register van Natuur- en Geesteswetenskaplikes, waarop u naam ook verskyn, in stand gehou.

Hierdie ondersoek vorm deel van die RGN se navorsingsprogram oor hoëvlakmannekrag en die doel is om inligting te verkry oor die beroepsmoontlikhede en die arbeidsituasie van persone met opleiding in sosiologie.

Hierdie vraelys word gestuur aan 'n geselekteerde groep persone wie se name op die Nasionale Register verskyn en wat oor minstens Bedryfs-sosiologie III of Sosiologie III of hoër kwalifikasies beskik. Persone met kwalifikasies in Maatskaplike Werk word nie in die ondersoek betrek nie.

U word vriendelik versoek om die vraelys in te vul, selfs al gebruik u nie u opleiding in sosiologie in u huidige werk nie, of al staan u buite die arbeidsmag.

Die inligting wat verstrekkend word, sal as streng vertroulik behandel word en slegs vir navorsingsdoeleindes gebruik word. Vir u gerief is 'n terugsendingskoefert ingesluit.

U samewerking met hierdie belangrike aangeleentheid word op prys gestel.

Die uwe

P.C. Smit
PRESIDENT

VRAELYS

VERTROULIK
SLEGS VIR NAVORSINGSGEBRUIK

Kantoorgebruik
Kaart 1

BEANTWOORD DIE VRAE SOVER MOONTLIK DEUR SLEGS 'N REGMERKIE (✓) IN DIE TOEPASLIKE BLOKKIE TE MAAK

1 Is u tans besig met enige formele NAGRAADSE STUDIE? Ja 1 Nee 2

1-4			
<input type="checkbox"/>			
			5

Indien JA, voltooi (a), (b) en (c):

- (a) Graad/diploma
- | | |
|--------------------------|---|
| <input type="checkbox"/> | 1 |
| <input type="checkbox"/> | 2 |
| <input type="checkbox"/> | 3 |
| <input type="checkbox"/> | 4 |
| <input type="checkbox"/> | 5 |
- Hons.-graad
Meestersgraad
Doktorsgraad
Nagraadse diploma
Ander, spesifiseer:
.....

<input type="checkbox"/>			
			6

- (b) Studierigting
Sosiologie - vermeld spesialisering:
- Ander studierigting, spesifiseer:

<input type="checkbox"/>	<input type="checkbox"/>
	7-8

(c) In watter mate beïnvloed ELK van die volgende u om verder te studeer?

- Om huidige werk beter te kan verrig
- Vir bevordering binne organisasie
- Om 'n betrekking elders te kan bekom
- 'n Spesifieke belangstelling

Glad nie	Min					Baie
	1	2	3	4	5	
<input type="checkbox"/>	<input type="checkbox"/>	<input type="checkbox"/>	<input type="checkbox"/>	<input type="checkbox"/>	<input type="checkbox"/>	<input type="checkbox"/>
<input type="checkbox"/>	<input type="checkbox"/>	<input type="checkbox"/>	<input type="checkbox"/>	<input type="checkbox"/>	<input type="checkbox"/>	<input type="checkbox"/>
<input type="checkbox"/>	<input type="checkbox"/>	<input type="checkbox"/>	<input type="checkbox"/>	<input type="checkbox"/>	<input type="checkbox"/>	<input type="checkbox"/>
<input type="checkbox"/>	<input type="checkbox"/>	<input type="checkbox"/>	<input type="checkbox"/>	<input type="checkbox"/>	<input type="checkbox"/>	<input type="checkbox"/>

<input type="checkbox"/>			
<input type="checkbox"/>			9
<input type="checkbox"/>			10
<input type="checkbox"/>			11
<input type="checkbox"/>			12

2 BEROEP

2.1 WAT IS U HUIDIGE (1 JUNIE 1980) BEROEP?

- (a) Voltydse student (beoefen nie 'n beroep nie) 01
- (b) Voltydse huisvrou (beoefen geen ander beroep nie) 02
- (c) Uitdiensgetredene of pensioenaris (beoefen geen voltydse of deelydse beroep nie) 03
- (d) (i) Ander - spesifiseer. Gee asseblief 'n funksionele beroepsomskrywing en ook u rang, ongeag u opleiding of kwalifikasies. Dui ook aan of die beroep voltyds of deelydse beoefen word. Voorbeelde van beroepsomskrywings: 'Senior lektor in sosiologie' 'Hoofbedryfsosioloog' en NIE 'Vakkundige' of 'Staatsampenaar' nie.

(ii) Beroep:

.....

.....

<input type="checkbox"/>	<input type="checkbox"/>	<input type="checkbox"/>	<input type="checkbox"/>
			13-15

(iii) Voltyds 1 Deelydse 2

<input type="checkbox"/>			
			16

2.2 Hoe lank is u in die pos wat u tans beklee? Jare Maande

<input type="checkbox"/>	<input type="checkbox"/>	<input type="checkbox"/>	<input type="checkbox"/>
			17-19

2.3 Indien u 'n professor, lektor of onderwyser is, dui aan in watter vak u hoofsaaklik onderrig gee:

..... Nvt. 1

.....

<input type="checkbox"/>	<input type="checkbox"/>
	20-21

3 Bo en behalwe die beroep wat u in vraag 2.1 verstrek het, doen u enige ander bykomende werk, ook vrywillige dienste en na-uurse werk, waarin u opleiding in die sosiologie gebruik word?

Ja 1 Nee 2

<input type="checkbox"/>			
			22

Indien JA:

(a) Meld getal ure per week wat u gemiddeld hieraan bestee:
uur per week

<input type="checkbox"/>	<input type="checkbox"/>	<input type="checkbox"/>	<input type="checkbox"/>
			23-24

3	(b) Aard van werk, spesifiseer volledig		Kantoorgebruik
		
		
	<input type="checkbox"/>	25-26
	(c) Ontvang u enige finansiële vergoeding hiervoor? Ja <input type="checkbox"/> 1 Nee <input type="checkbox"/> 2	<input type="checkbox"/>	27
4	SOSIOLOGIESE VERENIGINGS		
4.1	SASOV		
	(a) Is u tans lid van die Suid-Afrikaanse Sosiologiese Vereniging (SASOV)?		
		Ja <input type="checkbox"/> 1 Nee <input type="checkbox"/> 2	
	(b) Indien "JA", verstrek die vernaamste voordele wat lidmaatskap vir u inhoud:		
	<input type="checkbox"/>	28
	<input type="checkbox"/>	29-30
		
	Indien "NEE", hoekom is u nie lid nie?		
	<input type="checkbox"/>	31-32
		
	(c) Indien u wel lid van SASOV is, spesifiseer die tipe lidmaatskap:		
	Volle lid	<input type="checkbox"/> 1	
	Assosiaatlid	<input type="checkbox"/> 2	
	Studentelid	<input type="checkbox"/> 3	
4.2	ASSA		
	(a) Is u tans lid van die "Association for Sociology in Southern Africa" (Assosiasie vir Sosiologie in Suidelike Afrika) (ASSA)?		
		Ja <input type="checkbox"/> 1 Nee <input type="checkbox"/> 2	
	(b) Indien "JA", verstrek die vernaamste voordele wat lidmaatskap vir u inhoud:		
	<input type="checkbox"/>	34
	<input type="checkbox"/>	35-36
		
	Indien "NEE", hoekom is u nie lid nie?		
	<input type="checkbox"/>	37-38
		
	(c) Indien u wel lid van ASSA is, spesifiseer die tipe lidmaatskap:		
	Volle lid (fellowship) ..	<input type="checkbox"/> 1	
	Assosiaatlid	<input type="checkbox"/> 2	
	Studentelid	<input type="checkbox"/> 3	
4.3	ANDER		
	(a) Is u tans lid van enige ANDER sosiologiese vereniging as die bogenoemde twee?		
		Ja <input type="checkbox"/> 1 Nee <input type="checkbox"/> 2	
	(b) Indien "JA", skryf asseblief die naam van die vereniging voluit.		
	<input type="checkbox"/>	40
	<input type="checkbox"/>	41-42

INDIEN U WERKLOOS IS OF VRYWILLIG BUITE DIE ARBEIDSMARK STAAN, DIT WIL Sê INDIEN U 1, 2 OF 3 IN VRAAG 3.1 GEMERK HET, IGNOREER DIE RES VAN DIE VRAE. STUUR ASSEBLIEF DIE VRAELYS IN DIE BYGAANDE KOEVERT TERUG. U DEELNAME AAN HIERDIE ONDERSOEK IS BAIE BELANGRIK. BAIE DANKIE VIR U SAMEWERKING.

AFDELING B

5 WERKGEWER

Kantoorgebruik

WATTER EEN VAN DIE VOLGENDE STELLINGS IS OP U VAN TOEPASSING?

Lees asseblief eers al die stellings voordat u merk.

Ek werk vir myself in my eie besigheid of praktyk (hieronder word ingesluit (i) vennote van professionele ondernemings en (ii) besturende direkteure wat meer as 50% van 'n maatskappy se aandele besit)

01

Ek is 'n werknemer van die staat of 'n provinsiale administrasie, of 'n selfregerende gebied

02

Ek is 'n werknemer van 'n plaaslike owerheid (bv. stads- of dorpsrade, streekowerhede)

03

Ek is 'n werknemer van 'n semi-staats, staatsbeheerde of staats-ondersteunde organisasie (bv. beheerrade, universiteite, RGN, WNNR)

04

Ek is 'n werknemer van 'n openbare korporasie (bv. YSKOR, SASOL, EVKOM)

05

My werkgewer is 'n lid van die private sektor (bv. privaاتفirmas, organisasies, ondernemings)

06

'n Kombinasie van bogenoemde (Spesifiseer kodenommers van stellings, bv. voltyds dosent plus eie praktyk: Kodenommers 01 en 04) ..

43-44

6 JAARLIKSE INKOMSTE (1 JUNIE 1980)

6.1 Werknemers

(a) Verstrek asseblief u bruto jaarlikse inkomste voor enige aftrekkings soos op 1 Junie 1980. Oortydverdienste, bonusse, toelaes en ander byvoordele soos behuisingsubsidie, reistoelaag, ens. word uitgesluit.

Bruto salaris: R per jaar

45-49

(b) Kontantbonusse (voor belasting) bv. Kersfees-, vakansie-, diensbonus: R per jaar

50-53

(c) Oortyd: R per jaar

54-57

Onderrig in deeltydse hoedanigheid: R per jaar

58-61

Konsultasie en raadgewing: R per jaar

62-65

6.2 Persone in EIE PRAKTYK of BESIGHEID of in VENNOOTSKAP

(a) Netto inkomste uit die direkte beoefening van u beroep (voor belasting): R per jaar

66-70

(b) Inkomste verdien deur na-uurse verbandhoudende gesalarieerde werk: R per jaar

71-74

6.3 TOTALE INKOMSTE

(6.1 + 6.2) R per jaar

M 1 2 5 1
76-80

Kaart 2

1-4

7.1 Is u van mening dat u universiteitsopleiding in sosiologie 'n VEREISTE was vir u aanstelling in u HUIDIGE pos?

5-9

Ja [1] Nee [2] Gedeeltelik [3] Weet nie [4]

10

7.2 Indien NEE, op grond waarvan dink u is u dan in u huidige pos aangestel? (Slegs VERNAAMSTE rede.)

.....
.....
.....
.....

11-12

8 Dui op die volgende skaal aan hoe belangrik ELK van die volgende aspekte vir die uitvoering van u HUIDIGE WERK is.

1. KENNIS van die sosiologie
2. KENNIS van ander vakgebied(e) as die sosiologie
3. INSIG in my werk
4. GEMOTIVEERDHEID vir my werk
5. GOEIE MENSEVERHOUDINGS in werkverband
6. Vermoë om deeglik te BEPLAN
7. Vermoë om VINNIG te werk
8. NOUKEURIGHEID waarmee werk gedoen word
9. ANDER aspek: Vermeld en beskryf asseblief
-
-
-

Glad nie	Min					Baie
	0	1	2	3	4	
0	1	2	3	4	5	
0	1	2	3	4	5	
0	1	2	3	4	5	
0	1	2	3	4	5	
0	1	2	3	4	5	
0	1	2	3	4	5	
0	1	2	3	4	5	
0	1	2	3	4	5	
0	1	2	3	4	5	
0	1	2	3	4	5	
0	1	2	3	4	5	
0	1	2	3	4	5	
0	1	2	3	4	5	
0	1	2	3	4	5	

Kantoorgebruik	
	13
	14
	15
	16
	17
	18
	19
	20
	21
	22
	23
	24
	25-26
	27-28
	29
	30
	31
	32
	33
	34
	35
	36
	37
	38
	39

9 Beantwoord die vraag in hierdie afdeling deur net 'n regmerk (✓) in die toepaslike blokkie te maak.

Indien u aan 'n vriend of 'n kennis moet sê hoe tevrede u met u huidige betrekking is, hoe sou u dit stel? (Kies die EEN antwoord wat u gevoel die beste weerspieël.)

1. Ek is volkome tevrede met my werk en stel in geen ander betrekking belang nie
2. Hoewel enkele kleinighede my pla, is ek oor die algemeen redelik tevrede
3. Heelwat dinge pla my, maar dit wat my tevrede maak weeg nogtans effens swaarder
4. Die dinge wat my ontevrede maak, weeg effens swaarder as dit waarmee ek tevrede is
5. Hoewel daar enkele dinge is waarmee ek tevrede is, is ek oor die algemeen taamliek ontevrede
6. Ek meen dat ek in enige ander betrekking waarvoor ek kwalifiseer, meer tevrede sal kan wees

10.1 Waarvan hou u die MINSTE in u huidige pos?

.....

.....

.....

10.2 Waarvan hou u die MEESTE in u huidige pos?

.....

.....

.....

11 Dui by ELKEEN van die volgende aspekte aan in watter mate ELK 'n oorweging was waarom u besluit het om die SOSIOLOGIE as hoofvak vir die B.-graad te neem:

1. Belangstelling in die sosiologie
2. Toepassingsmoontlikhede in werkverband
3. Vir beter begrip van menseverhoudings
4. Was 'n goeie aanvullende vak vir my ander hoofvak
5. Was verpligtend as hoofvak in my kursus
6. Die algemene vormende waarde van die sosiologie
7. Die sosiologie was vir my interessant
8. Die sosiologie was 'n maklike stopvak
9. Ander rede: Vermeld volledig
-
-
-

Glad nie	Min					Baie
	0	1	2	3	4	
0	1	2	3	4	5	
0	1	2	3	4	5	
0	1	2	3	4	5	
0	1	2	3	4	5	
0	1	2	3	4	5	
0	1	2	3	4	5	
0	1	2	3	4	5	
0	1	2	3	4	5	
0	1	2	3	4	5	
0	1	2	3	4	5	
0	1	2	3	4	5	
0	1	2	3	4	5	
0	1	2	3	4	5	
0	1	2	3	4	5	

12.1 Verstrek die toepaslike inligting deur middel van 'n regmerk (✓) ten opsigte van ELKEEN van die spesialiseringstings in die sosiologie soos aangedui in Blokke A, B en C van die volgende tabel. **AL DRIE** blokke moet asseblief gemerk word.

Blok A dui die hoogste vlak waarin u opleiding in ELKE spesialiseringsting ontvang het, aan. Indien u 'n bepaalde spesialiseringsting slegs op eerste- of tweedejaarsvlak geneem het, merk u nogtans by E₂-graad.

Blok B dui aan hoedanig u opleiding in elke spesialiseringsting in u huidige beroep gebruik word.

Blok C merk die ruimte wat die evaluering van u sosiologiekursus wat in blok A aangedui is, die beste weerspieël, ongeag of u dit in u huidige beroep gebruik of nie.

Kantoorgebruik

M	1	2	5	2
---	---	---	---	---

76-80

Kaart 3

--	--	--	--	--

1-4

Sosiologiese spesialiseringsting/kursusse	BLOK A Hoogste vlak van opleiding					BLOK B Mate waarin formele opleiding in sosiologie in u huidige beroep gebruik word					BLOK C Hoe evalueer u die sosiologiese kursus wat u gevolg het?									
	Graad					Baie	Taamluk	Min	Niks	Nvt (geen ontvang)	Goed	Gemiddeld	Swak	Weet nie	Nvt (geen ontvang)					
	B. -	hons. -	M. -	D. -	Nvt (geen ontvang)											4	3	2	1	0
01 Algemene sosiologiese teorie																				5-7
02 Sosiologiese navorsingsmetodologie																				8-10
03 Bedryfs/Organisasie/Industriële sosiologie																				11-13
04 Sosiopatologie/Afwykende gedrag																				14-16
05 Sosiale demografie																				17-19
06 Samelewingstruktuur																				20-22
07 Groepsdinamika																				23-25
08 Beplannings sosiologie																				26-28
09 Sosiale stratifikasie																				29-31
10 Gesins sosiologie																				32-34
11 Onderwys sosiologie																				35-37
12 Massakommunikasie/Mediasosiologie																				38-40
13 Sport- en vryetydsbestedings sosiologie																				41-43
14 Rasse-/Etniese sosiologie																				44-46
15 Godsdienst sosiologie																				47-49
16 Politieke sosiologie																				50-52
17 Militêre sosiologie																				53-55
18 Stads sosiologie																				56-58
19 Mediese/Geneeskundige sosiologie																				59-61
20 Kennis sosiologie																				62-64
21 Sosiale sielkunde																				65-67
22 Regs sosiologie																				68-70
23 Landelike sosiologie																				71-73

(Tabel vervolg)

M	1	2	5	3
---	---	---	---	---

76-80

Sosiologiese spesialisierungsrigting/ kursusse	BLOK A					BLOK B					BLOK C					Kantoorgebruik Kaart 4 <input type="checkbox"/> <input type="checkbox"/> <input type="checkbox"/> <input type="checkbox"/> 1-4	
	Hoogste vlak van opleiding					Mate waarin formele opleiding in sosiologie in u huidige beroep gebruik word					Hoe evalueer u die sosiologiese kursus wat u gevolg het?						
	Graad					Baie	Taamlik	Min	Niks	Nvt (geen ontvang)	Goed	Gemiddeld	Swak	Weet nie	Nvt (geen ontvang)		
B.	Hons.	M.	D.	Nvt (geen ontvang)	4											3	2
24 Ontwikkelingsosiologie																<input type="checkbox"/> <input type="checkbox"/> <input type="checkbox"/> <input type="checkbox"/>	5-7
25 Sosiologie van die kunste																<input type="checkbox"/> <input type="checkbox"/> <input type="checkbox"/> <input type="checkbox"/>	8-10
26 Ander, spesifiseer asseblief																<input type="checkbox"/> <input type="checkbox"/> <input type="checkbox"/> <input type="checkbox"/>	11-13
.....																<input type="checkbox"/> <input type="checkbox"/> <input type="checkbox"/> <input type="checkbox"/>	14-16
.....																<input type="checkbox"/> <input type="checkbox"/> <input type="checkbox"/> <input type="checkbox"/>	17-19
.....																<input type="checkbox"/> <input type="checkbox"/> <input type="checkbox"/> <input type="checkbox"/>	20-22
.....																<input type="checkbox"/> <input type="checkbox"/> <input type="checkbox"/> <input type="checkbox"/>	23-25

12.2 Indien u by vraag 12.1 in blok C teenoor enige van die spesialisierungsrigtings aangedui het dat u universiteitsopleiding SWAK was, skryf die kodenommer(s) van die spesialisierungsrigting(s) in die onderstaande tabel in en motiveer u beswering:

<u>Kodenommer</u>	<u>Motivering</u>	<input type="checkbox"/> <input type="checkbox"/> <input type="checkbox"/> <input type="checkbox"/>
.....	<input type="checkbox"/> <input type="checkbox"/> <input type="checkbox"/> <input type="checkbox"/>
.....	<input type="checkbox"/> <input type="checkbox"/> <input type="checkbox"/> <input type="checkbox"/>
.....	<input type="checkbox"/> <input type="checkbox"/> <input type="checkbox"/> <input type="checkbox"/>

INDIEN U IN VRAAG 12.1 (BLOK B) AANGEDUI HET DAT U SOSIOLOGIEKENNIS TEN OPSIGTE VAN EEN OF MEER VAN DIE SPESIALISIERINGSRIGTINGS "TAAMLIK" OF "BAIE" IN U HUIDIGE BEROEP GEBRUIK WORD, MOET AFDELING C VAN DIE VRAELYS OOK INGEVUL WORD.

INDIEN U EGTER NIE EEN OF MEER VAN DIE SOSIOLOGIESE SPESIALISIERINGSRIGTINGS "TAAMLIK" OF "BAIE" IN U HUIDIGE BEROEP GEBRUIK NIE, HOEF U NIE DIE RES VAN DIE VRAELYS IN TE VUL NIE. DANKIE VIR U SAMEWERKING.

AFDELING C

VERNAAMSTE SOSIOLOGIESE SPESIALISIERINGSRIGTING

13.1 Kies uit die sosiologiese spesialisierungsrigtings waarteenoor u in vraag 12.1 (Blok B) aangedui het dat u kennis TAAMLIK of BAIE gebruik word, die EEN rigting wat in u HUIDIGE WERK die MEESTE gebruik word. Skryf die naam van die betrokke rigting wat u kies in die ruimte hieronder:

38-39

13.2 Dui aan in watter mate ELK van die volgende aspekte bygedra het tot die verwerving van die nodige kennis in die spesialisierungsrigting wat u in vraag 13.1 aangedui het:

- Lees en selfstudie
- Werkervaring
- Formele opleiding aan 'n universiteit
- Ander (spesifiseer)
-
-
-

Geen of Nvt	Min	Taamlik	Baie
0	1	2	3
0	1	2	3
0	1	2	3
0	1	2	3
0	1	2	3
0	1	2	3

40
 41
 42
 43
 44
 45

14.1 WERKPLEK/AFDELING WAAR WERKSAAM

Merk die EEN kategorie uit die volgende wat u werkplek of die afdeling waarin u werk, DIE BESTE beskryf:

Kantoorgebruik

1. Akademiese personeel verbonde aan 'n universiteit of kollege
2. Navorsingsinstituut verbonde aan universiteit
3. Navorsingsorganisasie nie verbonde aan universiteit nie, bv. RGN, NIPN, ens.
4. Bestuur en bedryfsleiding, spesifiseer:
-
5. Administrasie: Personeel, spesifiseer:
-
6. Ander administrasie (personeel uitgesluit), spesifiseer:
-
7. Skakelafdeling, spesifiseer:
-
8. Bemerkings- en meningsopnames, spesifiseer:.....
-
9. Godsdienstige en ander kerklike/teologiese beroepe
10. Vryetydsbestedingsafdeling bv. van SA Weermag
11. Inburgering van Suid-Afrikaanse dienspligtiges
12. Beplanningsafdeling, ook outonome beplanning en gemeenskaps-ontwikkeling, spesifiseer:
-
13. Geneeskundige dienste, spesifiseer soort en afdeling
-
14. Onderwys- of ander opleidingsinrigting, ook korrektiewe inrigting, bv. rehabilitasie-inrigting, spesifiseer soort:
-
15. Welsyns-, liefdadigheids- of ander soortgelyke diensorganisasie, spesifiseer soort:
-
16. Adviesklyniek en ander raadgewende werk, spesifiseer:
-
17. Ander: Spesifiseer naam, soort en afdeling
-
-
-
-

01
02
03
04
05
06
07
08
09
10
11
12
13
14
15
16
17
46-49

14.2 Indien u kodenommers 02 of 03 in vraag 14.1 gemerk het, meld SOORT navorsing wat u HOOFSAAKLIK doen:

- Probleemgerigte, praktiese of toegepaste
- Suiwer teoretiese
- Kombinasie van bogenoemde (1 en 2 saam)

1
2
3

50

15 Toon aan watter persentasie van u normale werktyd deur ELK van die volgende aspekte in beslag geneem word:

1. Onderwys/onderrig
2. Navorsing
3. Bestuur/leiding
4. Diens
5. Ander, spesifiseer:
-
-

Persentasie werktyd (%)	
TOTAAL	100%

	51-52
	53-54
	55-56
	57-58
	59-60
	61-62
	63-64

16.1 Dink u dat die WAARDE en die MERIETE van die vak sosiologie in die BEROEPS-
WÊRELD deur werkgewers besef word?

Ja 1 Nee 2 Weet nie 3

Kantoorgebruik
 65

16.2 Motiveer u antwoord deur slegs die VERNAAMSTE rede te verstrek:

.....
.....
.....
.....
.....

66-67

17.1 Meen u dat die HUIDIGE UNIVERSITEITSOPLEIDING in sosiologie in die algemeen ge-
spoke voldoen aan die eise van die beroepswêreld van vandag?

Ja 1 Nee 2 Weet nie 3

68

17.2 Motiveer u antwoord deur slegs die VERNAAMSTE rede te verstrek:

.....
.....
.....
.....
.....

69-70

18.1 Is u van mening dat daar 'n PROFESSIONELE BEROEPSRAAD vir sosioloë in die RSA
behoort te wees?

Ja 1 Nee 2 Weet nie 3

71

18.2 Motiveer u antwoord deur slegs die VERNAAMSTE rede te verstrek:

.....
.....
.....
.....
.....

72-73

18.3 Indien 'n beroepsraad vir sosioloë in die lewe geroep word, sal u by so 'n raad
registreer?

Ja 1 Nee 2 Onseker 3

74

N 1 2 5 4

76-80

DANKIE VIR U SAMEWERKING

RGN-PUBLIKASIELYS

'n Volledige lys van RGN-publikasies of 'n lys van publikasies van 'n besondere instituut van die RGN kan van die Publikasiebestuurder verkry word.

RAAD VIR GEESTESWETENSKAPLIKE NAVORSING HUMAN SCIENCES RESEARCH COUNCIL

President	Dr. J.G. Garbers	President
Adjunk-presidente	Dr. P. Smit, Dr. J.D. Venter	Deputy Presidents
Vise-presidente	Dr. H.C. Marais, Prof. D.J. Stoker	Vice-Presidents
Hoofdirekteur: Administrasie	Mnr. J.G.G. Gräbe	Chief Director: Administration
Skakelhoof	Dr. M.J. Bekker	Chief PRO

Funksies van die RGN

Die RGN onderneem, bevorder, ondersteun en koördineer navorsing op die gebied van die geesteswetenskappe, bepaal navorsingsprioriteite, versprei die resultate van geesteswetenskaplike navorsing, bevorder en evalueer die implementering van die resultate van navorsing, stimuleer die opleiding van navorsers, stel die volle spektrum van dissiplines in die geesteswetenskappe ten diens van die inwoners van die RSA en bevorder die wetenskap in die breë.

Institute

Instituut vir Geskiedenisnavorsing (IGN)
Instituut vir Kommunikasienavorsing (IKOMM)
Instituut vir Mannekragnavorsing (IMAN)
Instituut vir Navorsingsontwikkeling (INO)
Instituut vir Opvoedkundige Navorsing (ION)
Instituut vir Psigologiese en Edumetriese Navorsing (IPEN)
Instituut vir Sosiologiese en Demografiese Navorsing (ISODEM)
Instituut vir Statistiese Navorsing (ISN)
Instituut vir Taal- en Kunstenavorsing (INTAK)
Buro vir Ondersteunende Navorsingsdienste (BOND)
Administrasie

Hoofkantoor

Privaatsak X41, Pretoria 0001
Republiek van Suid-Afrika
Telegramme RAGEN
Tel. (012) 28-3944
Teleks 3-0893

Streekkantore

Wes-Kaap, Privaatsak 40, Parow 7500
Tel. (021) 92-1026

Natal, Posbus 508, Durban 4000
Tel. (031) 31-6926

Functions of the HSRC

The HSRC undertakes, promotes, supports and co-ordinates research in the field of the human sciences. It also determines research priorities, disseminates the findings of human sciences research, promotes and evaluates the implementation of research findings, stimulates the training of researchers, places the full spectrum of human sciences disciplines at the service of the inhabitants of the RSA and promotes science in general.

Institutes

Institute for Communication Research (ICOMM)
Institute for Educational Research (IER)
Institute for Historical Research (IHR)
Institute for Manpower Research (IMAN)
Institute for Psychological and Edumetric Research (IPER)
Institute for Research Development (IRD)
Institute for Research into Language and the Arts (IRLA)
Institute for Sociological and Demographic Research (ISODEM)
Institute for Statistical Research (ISR)
Bureau for Research Support Services (BRSS)
Administration

Head office

Private Bag X41, Pretoria 0001
Republic of South Africa
Telegrams RAGEN
Tel. (012) 28-3944
Telex 3-0893

Regional offices

Western Cape, Private Bag 40, Parow 7500
Tel. (021) 92-1026

Natal, P.O. Box 508, Durban 4000
Tel. (031) 31-6926

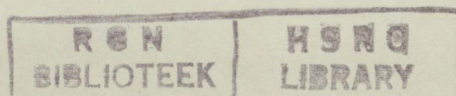

ISBN 0 7969 0123 6