



074061



SENTRUM VIR BIBLIOTEEK- EN
INLIGTINGSDIENSTE
CENTRE FOR LIBRARY AND
INFORMATION SERVICES

VERVALDATUM/DATE DUE

--	--	--	--

0 0 0 1 8 0 3 9 6 4



**Die invloed van televisie
op enkele naskoolse
aktiwiteite van standerd
10-leerlinge**

RGN BIBLIOTEK HSRC
LIBRARY

1900 -06- -6

STANDKODE 001 3072068 HSRC Komm N 166	REGISTERNOMMER 074061	
BESTELNOMMER R/O		

Navorsingsbevinding KOMM N-166

Die invloed van televisie op enkele naskoolse aktiwiteite van standerd 10-leerlinge

Mimi Heyneke

Mimi Heyneke, B.A. (Hons.)

**Instituut vir Kommunikasienavorsing
Uitvoerende direkteur: Dr. P.C.J. Jordaan**

ISBN 0 7969 0601 7

© Raad vir Geesteswetenskaplike Navorsing 1987

**Gedruk en uitgegee deur die RGN
Pretoriusstraat 134,
Pretoria**

ABSTRACT/EKSERP

xi/xii

1.	INLEIDING EN DOEL	1
2.	METODE VAN ONDERSOEK	4
2.1	AGTERGROND	4
2.2	VRAELYS	5
2.2.1	Biografiëse vraelys	5
2.2.2	Televisie vraelys	5
2.2.3	Tydbenuttingsvraelys	6
2.3	ONDERSOEKGROEPE	8
2.3.1	Samestelling van die steekproewe vir die breë tendensstudie	8
2.3.2	Samestelling van die steekproef vir die vergelyking- en effekstudie	8
2.4	VERWERKING EN AANBIEDING VAN DIE GEGEWENS	9
2.4.1	Breë tendensstudie	9
2.4.2	Vergelykingstudie	10
2.4.3	Effekstudie	11
3.	RESULTATE	12
3.1	BREË TENDENSSTUDIE	12
3.1.1	Inleiding	12
3.1.2	Deelname aan naskoolse aktiwiteite	12
3.1.3	Gemiddelde tyd per week aan naskoolse aktiwiteite bestee	14
3.2	VERGELYKINGSTUDIE	15
3.2.1	Inleiding	15
3.2.2	Sportaktiwiteite	15
3.2.3	Kulturele verenigings	17
3.2.4	Private lesse	18
3.2.5	Stokperdjies	18
3.2.6	Ooreenstemmingsanalises	20
3.3	EFFEKSTUDIE	21
3.3.1	Inleiding	21
3.3.2	Sportaktiwiteite	22
3.3.3	Kulturele verenigings	22
3.3.4	Private lesse	23
3.3.5	Stokperdjies	23
3.3.6	Huiswerk	24

INHOUDSOPGAWE (vervolg)**BLADSY**

4.	SAMEVATTING EN SLOT	25
4.1	DOEL	25
4.2	METODE	25
4.3	BEVINDINGE	26
4.3.1	Sportaktiwiteite	26
4.3.2	Kulturele verenigings	27
4.3.3	Private lesse	27
4.3.4	Stokperdjies	28
4.3.5	Huiswerk	29
4.4	SLOT	29
	BRONNELYS	31
	BYLAE A	33

TABEL

1	SAMESTELLING VAN DIE STEEKPROEWE STANDERD TIEN-LEERLINGE VIR DIE BREË TENDENSSTUDIE	34
2	SAMESTELLING VAN DIE STEEKPROEF STANDERD TIEN-LEERLINGE VIR DIE EFEEKSTUDIE	35
3	TENDENSSTUDIE: DEELNAME VAN STANDERD TIEN-LEERLINGE AAN RUGBY, MET BETROUBAARHEIDSINTERVALLE VOLGENS JAAR, GESLAG EN TAAL	36
4	TENDENSSTUDIE: DEELNAME VAN STANDERD TIEN-LEERLINGE AAN SOKKER, MET BETROUBAARHEIDSINTERVALLE VOLGENS JAAR, GESLAG EN TAAL	37
5	TENDENSSTUDIE: DEELNAME VAN STANDERD TIEN-LEERLINGE AAN ATLETIEK, MET BETROUBAARHEIDSINTERVALLE VOLGENS JAAR, GESLAG EN TAAL	38
6	TENDENSSTUDIE: DEELNAME VAN STANDERD TIEN-LEERLINGE AAN TENNIS, MET BETROUBAARHEIDSINTERVALLE VOLGENS JAAR, GESLAG EN TAAL	39
7	TENDENSSTUDIE: DEELNAME VAN STANDERD TIEN-LEERLINGE AAN KRIEKET, MET BETROUBAARHEIDSINTERVALLE VOLGENS JAAR, GESLAG EN TAAL	40
8	TENDENSSTUDIE: DEELNAME VAN STANDERD TIEN-LEERLINGE AAN SWEM, MET BETROUBAARHEIDSINTERVALLE VOLGENS JAAR, GESLAG EN TAAL	41
9	TENDENSSTUDIE: DEELNAME VAN STANDERD TIEN-LEERLINGE AAN BOKS, MET BETROUBAARHEIDSINTERVALLE VOLGENS JAAR, GESLAG EN TAAL	42
10	TENDENSSTUDIE: DEELNAME VAN STANDERD TIEN-LEERLINGE AAN NETBAL, MET BETROUBAARHEIDSINTERVALLE VOLGENS JAAR, GESLAG EN TAAL	43
11	TENDENSSTUDIE: DEELNAME VAN STANDERD TIEN-LEERLINGE AAN HOKKIE, MET BETROUBAARHEIDSINTERVALLE VOLGENS JAAR, GESLAG EN TAAL	44
12	TENDENSSTUDIE: DEELNAME VAN STANDERD TIEN-LEERLINGE AAN GIMNASTIEK, MET BETROUBAARHEIDSINTERVALLE VOLGENS JAAR, GESLAG EN TAAL	45
13	TENDENSSTUDIE: DEELNAME VAN STANDERD TIEN-LEERLINGE AAN DIE AKTIWITEITE VAN DIE VOORTREKKERS, MET BETROUBAARHEIDSINTERVALLE VOLGENS JAAR, GESLAG EN TAAL	46
14	TENDENSSTUDIE: DEELNAME VAN STANDERD TIEN-LEERLINGE AAN DIE AKTIWITEITE VAN LANDSDIENS, MET BETROUBAARHEIDSINTERVALLE VOLGENS JAAR, GESLAG EN TAAL	47

TABEL

15	TENDENSSTUDIE: DEELNAME VAN STANDERD TIEN-LEERLINGE AAN DIE AKTIWITEITE VAN DIE PADVINDERS ("BOY SCOUTS"), MET BETROUBAARHEIDSINTERVALLE VOLGENS JAAR, GESLAG EN TAAL	48
16	TENDENSSTUDIE: DEELNAME VAN STANDERD TIEN-LEERLINGE AAN DIE AKTIWITEITE VAN DIE PADVINDERS ("GIRL GUIDES"), MET BETROUBAARHEIDSINTERVALLE VOLGENS JAAR, GESLAG EN TAAL	49
17	TENDENSSTUDIE: DEELNAME VAN STANDERD TIEN-LEERLINGE AAN VOLKSPELE, MET BETROUBAARHEIDSINTERVALLE VOLGENS JAAR, GESLAG EN TAAL	50
18	TENDENSSTUDIE: DEELNAME VAN STANDERD TIEN-LEERLINGE AAN DIE AKTIWITEITE VAN KERKJEUGVERENIGINGS, MET BETROUBAARHEIDSINTERVALLE VOLGENS JAAR, GESLAG EN TAAL	51
19	TENDENSSTUDIE: BYWONING VAN PRIVATE LESSE DEUR STANDERD TIEN-LEERLINGE, MET BETROUBAARHEIDSINTERVALLE VOLGENS JAAR, GESLAG EN TAAL	52
20	TENDENSSTUDIE: VERSAMELING VAN ARTIKELS DEUR STANDERD TIEN-LEERLINGE, MET BETROUBAARHEIDSINTERVALLE VOLGENS JAAR, GESLAG EN TAAL	53
21	TENDENSSTUDIE: DIE BOU VAN MODELLE DEUR STANDERD TIEN-LEERLINGE, MET BETROUBAARHEIDSINTERVALLE VOLGENS JAAR, GESLAG EN TAAL	54
22	TENDENSSTUDIE: DIE AANHOU VAN TROETELDIERE DEUR STANDERD TIEN-LEERLINGE, MET BETROUBAARHEIDSINTERVALLE VOLGENS JAAR, GESLAG EN TAAL	55
23	TENDENSSTUDIE: DIE DOEN VAN HANDWERK DEUR STANDERD TIEN-LEERLINGE, MET BETROUBAARHEIDSINTERVALLE VOLGENS JAAR, GESLAG EN TAAL	56
24	TENDENSSTUDIE: DIE BEOEFENING VAN FOTOGRAFIE DEUR STANDERD TIEN-LEERLINGE, MET BETROUBAARHEIDSINTERVALLE VOLGENS JAAR, GESLAG EN TAAL	57
25	TENDENSSTUDIE: DIE BEOEFENING VAN KUNS DEUR STANDERD TIEN-LEERLINGE, MET BETROUBAARHEIDSINTERVALLE VOLGENS JAAR, GESLAG EN TAAL	58
26	TENDENSSTUDIE: DIE VOER VAN KORRESPONDENSIE MET PENVRIENDE DEUR STANDERD TIEN-LEERLINGE, MET BETROUBAARHEIDSINTERVALLE VOLGENS JAAR, GESLAG EN TAAL	59
27	TENDENSSTUDIE: TUINWERK EN DIE KWEK VAN PLANTE DEUR STANDERD TIEN-LEERLINGE, MET BETROUBAARHEIDSINTERVALLE VOLGENS JAAR, GESLAG EN TAAL	60

TABEL

28	TENDENSSTUDIE: DIE WERK MET GEREEDSKAP DEUR STANDERD TIEN-LEERLINGE, MET BETROUBAARHEIDSINTERVALLE VOLGENS JAAR, GESLAG EN TAAL	61
29	TENDENSSTUDIE: GEMIDDELDE GETAL URE PER WEEK BESTEE AAN SPORTAKTIWITEITE, MET BETROUBAARHEIDSINTERVALLE VOLGENS JAAR, GESLAG EN TAAL	62
30	TENDENSSTUDIE: GEMIDDELDE GETAL URE PER WEEK BESTEE AAN KULTURELE VERENIGINGS, MET BETROUBAARHEIDSINTERVALLE VOLGENS JAAR, GESLAG EN TAAL	63
31	TENDENSSTUDIE: GEMIDDELDE GETAL URE PER WEEK BESTEE AAN PRIVATE LESSE, MET BETROUBAARHEIDSINTERVALLE VOLGENS JAAR, GESLAG EN TAAL	64
32	TENDENSSTUDIE: GEMIDDELDE GETAL URE PER WEEK BESTEE AAN STOKPERDJIES, MET BETROUBAARHEIDSINTERVALLE VOLGENS JAAR, GESLAG EN TAAL	65
33	TENDENSSTUDIE: GEMIDDELDE GETAL URE PER WEEK (MAANDAG TOT DONDERDAG) BESTEE AAN HUISWERK, MET BETROUBAARHEIDSINTERVALLE VOLGENS JAAR, GESLAG EN TAAL	66
34	TENDENSSTUDIE: GEMIDDELDE GETAL URE PER NAWEEK (VRYDAG TOT SONDAG) BESTEE AAN HUISWERK, MET BETROUBAARHEIDSINTERVALLE VOLGENS JAAR, GESLAG EN TAAL	67
35	VERGELYKINGSTUDIE: DEELNAME AAN SPORTAKTIWITEITE IN STANDERD SES EN TIEN VOLGENS GESLAG EN TAAL, LEERLINGE VERDEEL IN LIGTE, MATIGE EN STRAWWE TELEVISIEKYKERS	68
36	VERGELYKINGSTUDIE: DEELNAME AAN KULTURELE VERENIGINGS IN STANDERD SES EN TIEN VOLGENS GESLAG EN TAAL, LEERLINGE VERDEEL IN LIGTE, MATIGE EN STRAWWE TELEVISIEKYKERS	70
37	VERGELYKINGSTUDIE: BYWONING VAN PRIVATE LESSE IN STANDERD SES EN TIEN VOLGENS GESLAG EN TAAL, LEERLINGE VERDEEL IN LIGTE, MATIGE EN STRAWWE TELEVISIEKYKERS	71
38	VERGELYKINGSTUDIE: DEELNAME AAN STOKPERDJIES IN STANDERD SES EN TIEN VOLGENS GESLAG EN TAAL, LEERLINGE VERDEEL IN LIGTE, MATIGE EN STRAWWE TELEVISIEKYKERS	72
39	EFFEKSTUDIE: MEERVOUDIGE REGRESSIE-ONTLEDING MET TYD PER WEEK IN STANDERD TIEN BESTEE AAN SPORTAKTIWITEITE AS AFHANKLIKE VERANDERLIKE	74
40	EFFEKSTUDIE: MEERVOUDIGE REGRESSIE-ONTLEDING MET TYD PER WEEK IN STANDERD TIEN BESTEE AAN KULTURELE AKTIWITEITE AS AFHANKLIKE VERANDERLIKE	74

TABEL

41	EFFEKSTUDIE: MEERVOUDIGE REGRESSIE-ONTLEDING MET TYD PER WEEK IN STANDERD TIEN BESTEE AAN PRIVATE LESSE AS AFHANKLIKE VERANDERLIKE	74
42	EFFEKSTUDIE: MEERVOUDIGE REGRESSIE-ONTLEDING MET TYD PER WEEK IN STANDERD TIEN BESTEE AAN STOKPERDJIES AS AFHANKLIKE VERANDERLIKE	75
43	EFFEKSTUDIE: MEERVOUDIGE REGRESSIE-ONTLEDING MET TYD PER WEEK IN STANDERD TIEN BESTEE AAN HUISWERK AS AFHANKLIKE VERANDERLIKE	75

LYS VAN FIGURE

FIGURE	BLADSY
1.1 PERSENTASIE AFRIKAANSSPREKENDE SEUNS WAT AAN ATLETIEK DEELNEEM VOLGENS LIGTE, MATIGE EN STRAWWE TELEVISIEKYK	76
1.2 PERSENTASIE AFRIKAANSSPREKENDE MEISIES WAT AAN ATLETIEK DEELNEEM VOLGENS LIGTE, MATIGE EN STRAWWE TELEVISIEKYK	77
1.3 PERSENTASIE ENGELSSPREKENDE SEUNS WAT AAN ATLETIEK DEELNEEM VOLGENS LIGTE, MATIGE EN STRAWWE TELEVISIEKYK	78
1.4 PERSENTASIE ENGELSSPREKENDE MEISIES WAT AAN ATLETIEK DEELNEEM VOLGENS LIGTE, MATIGE EN STRAWWE TELEVISIEKYK	78
2.1 PERSENTASIE AFRIKAANSSPREKENDE SEUNS WAT AAN RUGBY DEELNEEM VOLGENS LIGTE, MATIGE EN STRAWWE TELEVISIEKYK	79
2.2 PERSENTASIE ENGELSSPREKENDE SEUNS WAT AAN RUGBY DEELNEEM VOLGENS LIGTE, MATIGE EN STRAWWE TELEVISIEKYK	79
3.1 PERSENTASIE AFRIKAANSSPREKENDE MEISIES WAT AAN NETBAL DEELNEEM VOLGENS LIGTE, MATIGE EN STRAWWE TELEVISIEKYK	80
3.2 PERSENTASIE ENGELSSPREKENDE MEISIES WAT AAN NETBAL DEELNEEM VOLGENS LIGTE, MATIGE EN STRAWWE TELEVISIEKYK	80
4.1 PERSENTASIE AFRIKAANSSPREKENDE SEUNS WAT AAN DIE AKTIWITEITE VAN KERKLIKE VERENIGINGS DEELNEEM VOLGENS LIGTE, MATIGE EN STRAWWE TELEVISIEKYK	81
4.2 PERSENTASIE AFRIKAANSSPREKENDE MEISIES WAT AAN DIE AKTIWITEITE VAN KERKLIKE VERENIGINGS DEELNEEM VOLGENS LIGTE, MATIGE EN STRAWWE TELEVISIEKYK	81
4.3 PERSENTASIE ENGELSSPREKENDE SEUNS WAT AAN DIE AKTIWITEITE VAN KERKLIKE VERENIGINGS DEELNEEM VOLGENS LIGTE, MATIGE EN STRAWWE TELEVISIEKYK	82
4.4 PERSENTASIE ENGELSSPREKENDE MEISIES WAT AAN DIE AKTIWITEITE VAN KERKLIKE VERENIGINGS DEELNEEM VOLGENS LIGTE, MATIGE EN STRAWWE TELEVISIEKYK	82
5.1 PERSENTASIE AFRIKAANSSPREKENDE SEUNS WAT AAN DIE AKTIWITEITE VAN DIE VOORTREKKERS DEELNEEM VOLGENS LIGTE, MATIGE EN STRAWWE TELEVISIEKYK	83
5.2 PERSENTASIE AFRIKAANSSPREKENDE MEISIES WAT AAN DIE AKTIWITEITE VAN DIE VOORTREKKERS DEELNEEM VOLGENS LIGTE, MATIGE EN STRAWWE TELEVISIEKYK	83

LYS VAN FIGURE (vervolg)

FIGURE	BLADSY
6	PERSENTASIE ENGELSSPREKENDE SEUNS WAT AAN DIE AKTIWITEITE VAN DIE PADVINDERS ("BOY SCOUTS") DEELNEEM VOLGENS LIGTE, MATIGE EN STRAWWE TELEVISIEKYK 84
7	PERSENTASIE ENGELSSPREKENDE MEISIES WAT AAN DIE AKTIWITEITE VAN DIE PADVINDERS ("GIRLS GUIDES") DEELNEEM VOLGENS LIGTE, MATIGE EN STRAWWE TELEVISIEKYK 84
8.1	PERSENTASIE AFRIKAANSSPREKENDE SEUNS WAT PRIVATE LESSE BYWOON VOLGENS LIGTE, MATIGE EN STRAWWE TELEVISIEKYK 85
8.2	PERSENTASIE AFRIKAANSSPREKENDE MEISIES WAT PRIVATE LESSE BYWOON VOLGENS LIGTE, MATIGE EN STRAWWE TELEVISIEKYK 85
8.3	PERSENTASIE ENGELSSPREKENDE SEUNS WAT PRIVATE LESSE BYWOON VOLGENS LIGTE, MATIGE EN STRAWWE TELEVISIEKYK 86
8.4	PERSENTASIE ENGELSSPREKENDE MEISIES WAT PRIVATE LESSE BYWOON VOLGENS LIGTE, MATIGE EN STRAWWE TELEVISIEKYK 86
9.1	PERSENTASIE AFRIKAANSSPREKENDE SEUNS WAT TROETELDIERE AANHOU VOLGENS LIGTE, MATIGE EN STRAWWE TELEVISIEKYK 87
9.2	PERSENTASIE AFRIKAANSSPREKENDE MEISIES WAT TROETELDIERE AANHOU VOLGENS LIGTE, MATIGE EN STRAWWE TELEVISIEKYK 87
9.3	PERSENTASIE ENGELSSPREKENDE SEUNS WAT TROETELDIERE AANHOU VOLGENS LIGTE, MATIGE EN STRAWWE TELEVISIEKYK 88
9.4	PERSENTASIE ENGELSSPREKENDE MEISIES WAT TROETELDIERE AANHOU VOLGENS LIGTE, MATIGE EN STRAWWE TELEVISIEKYK 88
10.1	PERSENTASIE AFRIKAANSSPREKENDE SEUNS WAT FOTOGRAFIE BEOEFEN VOLGENS LIGTE, MATIGE EN STRAWWE TELEVISIEKYK 89
10.2	PERSENTASIE AFRIKAANSSPREKENDE MEISIES WAT FOTOGRAFIE BEOEFEN VOLGENS LIGTE, MATIGE EN STRAWWE TELEVISIEKYK 89
10.3	PERSENTASIE ENGELSSPREKENDE SEUNS WAT FOTOGRAFIE BEOEFEN VOLGENS LIGTE, MATIGE EN STRAWWE TELEVISIEKYK 90
10.4	PERSENTASIE ENGELSSPREKENDE MEISIES WAT FOTOGRAFIE BEOEFEN VOLGENS LIGTE, MATIGE EN STRAWWE TELEVISIEKYK 90
11.1	OOREENSTEMMINGSANALISE TEN OPSIGTE VAN SPORTAKTIWITEITE 91
11.2	OOREENSTEMMINGSANALISE TEN OPSIGTE VAN KULTURELE AKTIWITEITE EN PRIVATE LESSE 92
11.3	OOREENSTEMMINGSANALISE TEN OPSIGTE VAN STOKPERDJIES 93

ABSTRACT

A countrywide survey involving approximately 14 000 Standard 10 pupils firstly examined changes in pupils' extramural activities over a period of eight years. During 1975 and 1981 reduced participation in sports activities and hobbies was observed. The decreased participation in 1975 can be attributed to the fact that television was a novelty. During 1974 to 1981 participation in the activities of cultural associations remained relatively unchanged, where as for the same period there was a slight increase in the number of pupils taking private lessons.

A direct comparison of the time spent by a number of light, moderate and heavy television viewers revealed certain differences that could possibly be ascribed to the effect of television. A regression analysis however indicated that television viewing had had no marked effect on the length of time pupils spent on extramural activities.

EKSERP

In 'n landwye opname waarby ongeveer 14 000 standerd 10-leerlinge betrek is, is eerstens ondersoek ingestel na tendensveranderinge wat hierdie leerlinge se deelname aan naskoolse aktiwiteite betref oor 'n tydperk van agt jaar. In 1975 en 1981 het by die meeste van die sportaktiwiteite en stokperdjies 'n afname in deelname voorgekom. Die afname in 1975 kan moontlik aan die nuutheidseffek van televisie toegeskryf word. Deelname aan die aktiwiteite van kulturele verenigings het relatief konstant gebly in die tydperk 1974 tot 1981, terwyl 'n toename voorgekom het in die getal leerlinge wat aan private lesse deelgeneem het.

In 'n direkte vergelyking wat getref is tussen die getal ligte, matige en strawwe televisiekykers blyk dat wat die getal deelnemers betref, enkele verskille binne hierdie kykergroepe voorgekom het, wat moontlik aan die effek van televisie toegeskryf kan word. 'n Regressie-ontleding egter het aangedui dat televisiekyk geen merkbare invloed gehad het op die hoeveelheid tyd wat leerlinge aan naskoolse aktiwiteite bestee het nie.

1. INLEIDING EN DOEL

Op aanbeveling van die Kommissie van Onderzoek insake Aangeleenthede betreffende Televisie, onderneem die Instituut vir Kommunikasie-navorsing van die RGN in samewerking met die SAUK en die vier onderwysdepartemente, 'n omvattende ondersoek om die invloed van televisie op die skoolgaande jeug te bestudeer. Gegewens van standerds 3- tot 10-leerlinge is jaarliks vanaf 1974 tot 1981 in provinsiale skole ingesamel. Die gegewens maak dit moontlik om die invloed van televisie op 'n wye verskeidenheid van aspekte, onder andere naskoolse* tydbenutting van skoolgaande kinders, te ondersoek.

In die verslag van die National Institute for Mental Health (1982:76) word die stelling gemaak dat televisie definitief die manier verander het waarop Amerikaners hul vrye tyd bestee. Naas slaap en werk word die meeste tyd aan televisiekyk bestee. Hierdie verknogtheid aan televisie varieër in die verskillende segmente van die samelewing (ouderdom, geslag en sosio-ekonomiese status). Om tyd in te ruim om na televisie te kyk moet daar noodwendig minder tyd aan die ander aktiwiteite afgestaan word. "The increase in total time spent with the mass media brought about by television, thus inevitably means some diminution elsewhere" (Comstock et al., 1978:156).

Verskeie skrywers is dit eens dat televisie die blootstelling aan ander massamedia in verskeie opsigte beïnvloed - veral wat die benutting van rolprente, tydskrifte, strokiesprenttydskrifte, boeke en die radio betref. Afgesien van die feit dat minder tyd aan die ander media bestee word, het die totale tyd wat aan die massamedia bestee word, toegeneem. Comstock et al. (1978:156) meen dat hierdie toename hoofsaaklik aan televisiekyk toegeskryf kan word.

Veelvolkige tydbenuttingstudies wat deur UNESCO uitgevoer is (vgl. die studie soos deur Robinson in Comstock et al. (1978:154) beskryf), dui daarop dat televisie

* Naskoolse aktiwiteite sluit alle aktiwiteite in wat buite skoolure beoefen word.

- a. die tyd wat aan die massamedia bestee word gemiddeld net 'n uur per dag VERMEERDER, hoofsaaklik as gevolg van die tyd wat aan televisie bestee word.
- b. slaapyd gemiddeld met 13 minute per dag VERMINDER en
- c. die hoeveelheid tyd wat aan verskeie aktiwiteite bestee word, byvoorbeeld sosiale byeenkomste, radioluister, lees, gesels, fliëk, godsdiens en huishoudelike take, VERMINDER.

Volgens 'n Nielsen-opname (November 1983) het die adolessente (12- tot 17-jarige) seuns en meisies in die VSA gemiddeld onderskeidelik 25,17 en 24,16 uur per week televisie gekyk. In die VSA neem televisiekyk die meeste vrye tyd van jong kinders en volwassenes in beslag. Adolessente as 'n groep kyk ook relatief baie televisie, maar televisiekyk neem nie heeltemal soveel van hulle vrye tyd in beslag soos by die ander ouderdomsgroepe nie (Comstock et al., 1978:151). Die rede hiervoor kan hoofsaaklik toegeskryf word aan portuurgroep-gebondenheid wat gedurende adolessensie sterk na vore tree.

Uit bogenoemde literatuur is dit duidelik dat die lang ure wat kinders aan televisiekyk bestee, waarskynlik 'n invloed op hul ander tydbenuttingsaktiwiteite kan hê. Dié invloed is egter nie altyd eenduidig nie. Lyle en Hoffman (NIMH-verslag, 1982:21) het navorsing in die VSA gedoen op kinders in die sesde (standerd 4) en tiende graad (standerd 8). Bogenoemde navorsers het bevind dat om meer televisie te kyk as wat die gemiddelde televisiegebruik vir die graad is, nie noodwendig korreleer met 'n lae deelname aan naskoolse aktiwiteite, organisasies, stokperdjies, kreatiewe aktiwiteite, naskoolse take of werk nie. Kinders wat strawwe televisiekykers en lesers was, was ook aktief met betrekking tot ander naskoolse aktiwiteite.

'n Verdere aspek wat uit die literatuur na vore kom, is die invloed van televisie op die georganiseerde en die ongeorganiseerde aktiwiteite van kinders. Himmelweit, Oppenheim en Vince (1958) het gedurende hulle pionierstudie in Engeland bevind dat duidelik gedefinieerde aktiwiteite, byvoorbeeld sport, minder beïnvloed is as minder georganiseerde aktiwiteite soos stap, fietsry en om by vriende te kuier. Ten opsigte

van die sosiale aktiwiteite was die duidelik gedefinieerde aktiwiteite die minste beïnvloed. Furu (1962) het in Japan bevind dat televisie slegs in 'n geringe mate die tyd wat afgestaan word aan spel, sport en ander groepaktiwiteite beïnvloed het.

Dit is bekend dat televisiekyk in die RSA, soos in die res van die wêreld, een van die gewildste tydverdrywe by die skoolgaande jeug is, soos duidelik blyk uit die gemiddelde getal ure wat die kinders aan televisiekyk bestee. In 1979 byvoorbeeld, het standerd 6- tot 10-leerlinge onderskeidelik 20,32; 18,52; 16,13; 14,66 en 14,06 uur per week televisie gekyk (Pitout, 1984:25).

Benewens die beskrywende navorsing van Pieterse et al. (1967) en Strijdom (1971) is min omvattende ondersoeke na die vryetydbesteding van die Suid-Afrikaanse jeug onderneem. De Beer (1983a en 1983b) het in 'n studie van die RGN na die tydbenuttingspatrone van standerd 5- en 8-leerlinge in 1979 bevind dat die gemiddelde getal ure wat die leerlinge per week aan verskillende naskoolse aktiwiteite afstaan, soos volg is:

	Standerd 5		Standerd 8	
	Afr.	Eng.	Afr.	Eng.
Sportbeoefening	3,7	4,3	3,8	4,1
Stokperdjies	3,3	3,5	3,2	3,6
Radioluister	10,9	13,3	15,4	19,3
Huiswerk	12,3	9,5	16,1	10,5
Televisiekyk	22,7	24,0	17,0	16,0

Daar is tot dusver nog nie in die RSA ondersoek ingestel na die invloed van televisie op naskoolse aktiwiteite van standerd tien-leerlinge nie. Gesien in die lig daarvan dat standerd tien-leerlinge in die laaste studiejaar op skool is, en weens die toenemende eise wat die akademiese skoolwerk aan hulle stel, is 'n studie in hierdie verband van groot belang.

In die onderhawige ondersoek na die invloed van televisie is slegs op enkele naskoolse aktiwiteite van standerd 10-leerlinge gelet. Die aktiwiteite wat by die ondersoek betrek is, sluit die volgende in:

sportaktiwiteite, huiswerk, kulturele verenigings, stokperdjies en private lesse (musiek, ballet ens.).

Die doel met die studie was die volgende:

- 1.1 Om te bepaal of daar oor die tydperk van 1974 tot 1981 enige tendensveranderinge plaasgevind het in deelname en tyd wat bestee word aan die betrokke naskoolse aktiwiteite van standerd 10-leerlinge (breë tendensstudie).
- 1.2 Om 'n vergelyking te tref tussen die ligte, matige en strawwe kykers se deelname aan hierdie naskoolse aktiwiteite (vergelystudie).
- 1.3 Om ondersoek in te stel of televisiekyk in 1978 (twee jaar na die instelling van televisie) 'n invloed gehad het op die tyd wat standerd 10-leerlinge aan die genoemde naskoolse aktiwiteite bestee het (effekstudie).

As nulhipotese (H_0) vir die effekstudie word gestel:

Televisie het 'n invloed op die naskoolse aktiwiteite van standerd 10-leerlinge.

As alternatiewe hipotese (H_a) vir die effekstudie word gestel:

Televisie het nie 'n invloed op die naskoolse aktiwiteite van standerd 10-leerlinge nie.

2. METODE VAN ONDERSOEK

2.1 AGTERGROND

Vanaf 1974 tot 1981 het die Instituut vir Kommunikasienavorsing in samewerking met die vier provinsiale onderwysdepartemente en die SAUK 'n omvattende ondersoek na die invloed van televisie op skoolgaande kinders in standerds 3 tot 10 geloods. 'n Wye verskeidenheid aspekte is oor die loop van agt jaar met behulp van vraelyste en gestandaardiseerde toetse ondersoek. 'n Steekproef standerd 3-leerlinge en 'n

steekproef standerd 6-leerlinge wat by die eerste opname in 1974 ingesluit was, is jaarliks opgevolg tot hulle standerd 10 bereik het (opvolgleerlinge, kyk bylae A). Naas bogenoemde opvolggroepe (dit wil sê die standerd 3- en die standerd 6-opvolggroepe) is daar ook jaarliks ongeveer 1 500 kontroleleerlinge in elke standerd getoets. Slegs die gegewens van die standerd 6-opvolgleerlinge is in hierdie ondersoek vir die vergelyking- en effekstudie gebruik. Gegewens van die kontroleleerlinge is vir die tendensstudie gebruik waar algemene tendense ten opsigte van naskoolse aktiwiteite van die standerd 10-leerlinge ondersoek is.

2.2 VRAELYSTE

Die vraelyste wat tersaaklik was by die ondersoek was die Biografiese vraelys, die Televisievraelys en die Tydbenuttingsvraelys.

2.2.1 Biografiese vraelys

Hierdie vraelys is deur die Instituut vir Kommunikasienavorsing opgestel met die doel om biografiese en ander belangrike agtergrondgegewens van die leerlinge in te win.

Uit hierdie vraelys is die volgende vrae vir die doel van die ondersoek gebruik:

Vraag 9: Merk in watter standerd jy is (st. 6; st. 7; st. 8; st. 9; st. 10.)

Vraag 11: In watter taal ontvang jy onderrig in die skool? (Afrikaans; Engels.)

Vraag 13: Ek is 'n seun/meisie.

2.2.2 Televisievraelys

Hierdie vraelys is deur die Instituut vir Kommunikasienavorsing opgestel om veral inligting in te win oor die leerlinge se televisiekykpatrone.

Die volgende vrae is in dié ondersoek benut:

Vraag 7: Hoeveel uur per dag kyk jy gewoonlik televisie (Maandae tot Donderdae gedurende skoolkwartale)? (Kyk nooit nie; minder as een uur; een uur en meer, maar minder as twee uur; twee uur en meer, maar minder as drie uur; drie uur en meer, maar minder as vier uur; vier uur en meer maar minder as vyf uur; vyf uur en meer.)

Vraag 8: Hoeveel uur kyk jy gewoonlik oor naweke televisie (Vrydae tot Sondag gedurende skoolkwartale)? (Kyk nooit nie; minder as een uur; een uur en meer, maar minder as twee uur; twee uur en meer, maar minder as drie uur; drie uur en meer, maar minder as vier uur; vier uur en meer, maar minder as vyf uur; vyf uur en meer, maar minder as ses uur; ses uur en meer, maar minder as sewe uur, sewe uur en meer.)

2.2.3 Tydbenuttingsvraelys

Hierdie vraelys is deur die Instituut vir Kommunikasie-navorsing opgestel om meer te wete te kom oor die tydbenuttingsaktiwiteite van leerlinge.

In hierdie ondersoek is van die volgende vrae gebruik gemaak:

Vraag 5: Hoeveel tyd bestee jy gewoonlik per dag aan jou huiswerk (skoolwerk)? (Ek doen nie huiswerk nie; minder as 'n halfuur; 'n halfuur en meer, maar minder as een uur; een uur en meer, maar minder as twee uur; twee uur en meer, maar minder as drie uur; drie uur en meer, maar minder as vier uur; vier uur en meer.)

Vraag 6: Hoeveel tyd bestee jy gewoonlik oor naweke aan jou huiswerk (skoolwerk)? (Ek doen nie huiswerk nie; minder as 'n halfuur; 'n halfuur en meer, maar minder as een uur; een uur en meer, maar minder as twee uur; twee uur en meer, maar minder as drie uur; drie uur en meer, maar minder as vier uur; vier uur en meer.)

Vraag 19: Neem jy gewoonlik deel aan die volgende sportaktiwiteite?

(rugby; sokker; atletiek; tennis; krieket; swem; boks; netbal; hokkie; gimnastiek.)

Vraag 20: Hoeveel uur per week bestee jy gewoonlik aan hierdie sport-aktiwiteite? (Neem glad nie deel nie; minder as twee uur; twee uur en meer, maar minder as drie uur; drie uur en meer, maar minder as vier uur; vier uur en meer, maar minder as vyf uur; vyf uur en meer, maar minder as ses uur; ses uur en meer, maar minder as sewe uur; sewe uur en meer.)

Vraag 22: Neem jy gewoonlik deel aan die volgende aktiwiteite? (Voor-trekkers; Landsdiens; Boy Scouts; Girl Guides; Orkes; Volkspeler; Kerklike Jeugverenigings.)

Vraag 23: Hoeveel uur per week bestee jy gewoonlik aan hierdie aktiwiteite? (Neem glad nie deel nie; minder as twee uur; twee uur en meer, maar minder as drie uur; drie uur en meer, maar minder as vier uur; vier uur en meer, maar minder as vyf uur; vyf uur en meer.)

Vraag 24: Ontvang jy enige lesse na skool (nie ekstra skoolwerk nie), bv. musiek, ballet, ens.? (Ja; nee.)

Vraag 25: Hoeveel uur per week bestee jy gewoonlik aan hierdie lesse? (Neem nie lesse na skool nie; minder as een uur; een uur en meer, maar minder as twee uur; twee uur en meer, maar minder as drie uur; drie uur en meer.)

Vraag 26: Watter een van die stokperdjies in die ondergenoemde lys beoefen jy gereeld? (Versameling van artikels bv. seëls; bou van modelle bv. vliegtuie en skepe; aanhou van troeteldiere; handwerk bv. naaldwerk, houtwerk, leerwerk ens.; fotografie (neem en ontwikkeling van foto's); kuns bv. skilder, beeldhouwerk, modelleerwerk, ens.; korrespondensie met penvriende (briewe skryf aan maats); tuinwerk en kweek van plante; met gereedskap werk.)

Vraag 28: Hoeveel uur per week bestee jy gewoonlik aan jou stokperdjies? (Het geen stokperdjie nie; weet nie; een uur en meer, maar minder as twee uur; twee uur en meer, maar minder as drie uur; drie uur en meer, maar minder as vier uur; vier uur en meer, maar minder as vyf uur; vyf uur en meer, maar minder as ses uur; ses uur en meer, maar minder as sewe uur; sewe uur en meer.)

2.3 ONDERSOEGGROEPE

Die gegewens wat in die ondersoek gebruik is, is sedert 1974 onder Blanke leerlinge in standerds 3 tot 10 ingesamel. Die opnames is op 'n landwye grondslag van stapel gestuur in die provinsiale skole van die RSA. 'n Gestratifiseerde steekproef is getrek op grond van getalle wat in 1973 deur die onderwysdepartemente van die vier provinsies beskikbaar gestel is. Die stratifikasieveranderlikes van die steekproewe is taal (taalmedium waarin onderrig ontvang is), geslag, streek (stedelike/nie-stedelike ligging van die skole) en provinsie waarin die skool geleë is.

2.3.1 Samestelling van die steekproewe vir die breë tendensstudie

Die steekproewe vir die breë tendensstudie word vir beide Afrikaanssprekende en Engelssprekende leerlinge in tabel 1 gerapporteer.

2.3.2 Samestelling van die steekproef vir die vergelyking- en effekstudie

Die ondersoekgroep vir die vergelyking- en effekstudie bestaan uit leerlinge wat in 1974 in standerd 6 was. Dieselfde groep leerlinge is opgevolg en weer in 1978 getoets toe hulle in standerd 10 was. Die samestelling van die steekproef wat in sowel die vergelyking - as die effekstudie betrek is, word in tabel 2 weergegee.

Ten einde 'n vergelyking te tref tussen televisiekykergroepe en die effek van televisie te bestudeer, is al die leerlinge wat in die 1978 opname betrek is verdeel volgens televisiekyktye in ligte, matige en strawwe kykers.

Die ligtekykergroep het leerlinge ingesluit wat minder as 7 uur per week televisie gekyk het, sowel as die nie-kykers. Wat die matige kykergroep betref, is leerlinge ingesluit wat 7 uur en meer televisie gekyk het tot net minder as 21 uur per week. Die strawwe kykergroep het bestaan uit leerlinge wat 21 uur per week en meer televisie gekyk het.

2.4 VERWERKING EN AANBIEDING VAN GEGEWENS

2.4.1 Breë tendensstudie

Die breë tendensstudie is onderneem om eerstens ondersoek in te stel na die persentasie deelname aan sekere naskoolse aktiwiteite en tweedens of die gemiddelde getal ure per week wat aan hierdie aktiwiteite bestee is oor die tydperk van 1974 tot 1981 verander het.

Aangesien die verhouding leerlinge ten opsigte van die stratifikasieveranderlikes in die gestratifiseerde steekproef soos in tabel 1 gerapporteer is nie presies ooreenstem met die betrokke verhoudings in 1973 nie, is die steekproewe nie sonder meer vergelykbaar met die verhoudings in 1973* nie. Daar is egter vir dié feit gekompenseer deur die weging van die steekproefgemiddeldes en -persentasies. Ten einde die weging uit te voer, is die verhouding respondente in 1973 in subpopulasie i deur w_i aangedui en die ooreenstemmende gemiddelde deur x_i . 'n Geweegde gemiddelde is soos volg bereken: $w_i = w_1 x_1 + w_2 x_2 \dots w_n x_n$. Geweegde persentasies is op 'n soortgelyke wyse bereken.

Die geweegde gemiddeldes en persentasies word in tabelle 3 tot 34 gerapporteer, verdeel volgens jaar van opname, taal en geslag. Die 95 % betroubaarheidsintervalle** is ook bereken. Die boonste en onderste grense van die intervale ("ja"-response) word ook gerapporteer.

Ten opsigte van die totale persentasie deelname aan sekere naskoolse aktiwiteite (taal en geslag as verdelers is nie hier in ag geneem nie) is verdere verwerkings toegepas om statisties betekenisvolle toenames en afnames in deelname van jaar tot jaar af te lei. Twee agtereen-

* Die steekproewe is gestratifiseer volgens die 1973-gegewens van die leerlinge in standerd 3 tot 10 wat van die vier provinsiale onderwysdepartemente ontvang is.

** 'n Betroubaarheidsinterval van 95 % impliseer dat 95 uit elke 100 sodanige intervale korrekte stellings is.

volgende proporsies p_1 en p_2 verskil statisties betekenisvol indien

$$|\hat{p}_1 - \hat{p}_2| > 1,96 \text{ geskatte variansie } (p_1 - p_2) = c \cdot \sqrt{\frac{1 + n_1}{n_2}} *$$

2.4.2 Vergelykingstudie

Die doel met die vergelykingstudie was om die ligte, matige en strawwe kykers se persentasie deelname aan naskoolse aktiwiteite oor die jare 1974 en 1978, toe hulle onderskeidelik in standerd 6 en 10 was, te vergelyk. Daar is beskrywend te werk gegaan om die persentasie deelname in elke televisiekyksgroep (ligte, matige en strawwe kykers) in beide standerd 6 en 10 aan naskoolse aktiwiteite te ontleed.

Uit die beskikbare inligting (soos vervat in tabelle 35 tot 38) sou dit moontlik wees om vir deelname aan elke naskoolse aktiwiteit (sport, kultuur, private lesse en stokperdjies) 'n gebeurlikheidstabel op te stel. Die selinskrywings is egter nie onderling uitsluitend nie aangesien dieselfde leerlinge wat in 1974 in standerd 6 was, weer in die ondersoek betrek is gedurende 1978, toe hulle in standerd 10 was. 'n Loglineêre benadering vir die ontleding van gebeurlikheidstabelle kon as gevolg hiervan nie toegepas word nie, derhalwe word die vergelykingstudie slegs op 'n eksploratiewe (d.w.s. beskrywende) wyse aangebied.

Verder is die tegniek van ooreenstemmingsanalise** vir hierdie doel aangewend. Dit is 'n tegniek vir die gelyktydige voorstelling van die rye en kolomme van 'n tweerigting-klassifikasietabel. Die toepassing van die tegniek vereis nie dat die kategorieë van die ry- of kolomveranderlike onderling uitsluitend moet wees nie.

* n_1 = aantal leerlinge in 'n bepaalde jaar.
 n_2 = aantal leerlinge in die daaropvolgende jaar.
 \hat{p}_1 = geskatte verhouding in 'n bepaalde jaar.
 \hat{p}_2 = geskatte verhouding in die daaropvolgende jaar.
 c = 'n konstante waarde.

** Vir 'n volledige uiteensetting van ooreenstemmingsanalise raadpleeg Du Toit, S.H.C., Steyn, A.G.W., Stumpf, R.H. 1984. Statistiese grafika. Pretoria: RGN (p. 92-101).

2.4.3 Effekstudie

'n Meervoudige regressie-ontleding is uitgevoer ten einde die invloed van televisie op die tyd aan naskoolse aktiwiteite bestee, te ondersoek. In 'n regressie-ontleding word gepoog om die verband of verwantskap tussen 'n afhanklike veranderlike en 'n stel verklarende veranderlikes met behulp van 'n wiskundige model te beskryf. Die regressiekoëffisiënt wat in só 'n model voorkom, meet die partiële invloede van die verklarende veranderlikes op die afhanklike veranderlike, met ander woorde, 'n koëffisiënt dui die invloed van 'n spesifieke verklarende veranderlike aan, indien die ander verklarende veranderlikes konstant gehou word. Kategorieëse veranderlikes is as skynveranderlikes in die regressieformule ingevoer. In dié geval word nie, soos gewoonlik, net een regressiekoëffisiënt vir die kategorieëse veranderlike verkry nie, maar een koëffisiënt per kategorie van die veranderlike. Die bepaaldheidskoëffisiënt (R^2) dui dié deel van die variasie in die afhanklike veranderlike aan wat deur die stel verklarende veranderlikes in 'n lineêre model verklaar word.

Ten einde vas te stel of daar enige verskille bestaan oor die verloop van 'n tydperk tussen 'n aantal groepe televisiekykers, ten opsigte van 'n bepaalde afhanklike veranderlike, kan daar ook van regressie-ontleding gebruik gemaak word. Dit kan byvoorbeeld van belang wees om vas te stel of verskille bestaan tussen drie televisiekykgroepe ten opsigte van tyd per week aan sportaktiwiteite bestee. Die hoeveelheid tyd per week aan sportaktiwiteite bestee aan die begin van die tydperk - in hierdie geval voor die instelling van televisie (die voortelling) word vergelyk met die hoeveelheid tyd per week aan sportaktiwiteite bestee aan die einde van die tydperk (die natelling) - in hierdie geval nadat 'n sekere tyd verloop het na die instelling van televisie. Die afhanklike veranderlike in die regressie-ontleding is as die natelling beskou en die onafhanklike veranderlikes het die voortelling, die drie groepe televisiekykers* (ligte, matige en strawwe kykers) as skynveranderlikes

* Die drie groepe televisiekykers is in paragraaf 2.3.2. gedefinieër.

en enige ander veranderlikes wat van belang kan wees ingesluit. Die doel daarvan is om die voortelling as onafhanklike veranderlike in te voer om die effek van enige voortelling-verskille ten opsigte van tyd per week aan naskoolse aktiwiteite bestee, uit te skakel, met ander woorde die respondente word ten opsigte van voortellings gelykgestel. Deur die regressiekoëffisiënte vir die groepe te interpreteer kan die moontlike invloed van televisie bestudeer word.

3. RESULTATE

3.1 BREË TENDENSSTUDIE

3.1.1 Inleiding

Die breë tendensstudie is onderneem om ondersoek in te stel of daar enige verandering oor die tydperk van 1974 tot 1981 plaasgevind het by die standerd 10-leerlinge ten opsigte van eerstens deelname aan die betrokke naskoolse aktiwiteite, met ander woorde hoeveel leerlinge oor die tydperk aan die onderskeie aktiwiteite deelgeneem het, en tweedens hoeveel tyd per week aan hierdie aktiwiteite bestee is.

Die persentasie deelname aan die onderskeie aktiwiteite en gemiddelde tyd per week daaraan bestee van ongeveer 8 000 standerd 10-leerlinge is ondersoek om sekere tendense oor hierdie tydperk van agt jaar te identifiseer.

3.1.2 Deelname aan naskoolse aktiwiteite

Die gemiddelde persentasie deelname aan die naskoolse aktiwiteite word volgens taal en geslag vir die betrokke jare gerapporteer in tabelle 3 tot 28. Die 95 % betroubaarheidsintervalle word telkens vir elke persentasie deelname verskaf. Die statisties betekenisvolle stygings en dalings van jaar tot jaar word ook in die tabelle aangedui.

(1) Deelname aan sportaktiwiteite (tabelle 3 tot 12)

Deelname van standerd 10-leerlinge aan die volgende sportaktiwiteite is nagegaan: swem, hokkie, gimnastiek, atletiek, tennis, rugby, sokker,

krieket, boks en netbal. Indien gelet word op die deelname van die leerlinge aan hierdie aktiwiteite oor die agt jaar lyk dit asof die deelname in 1974 nie veel van die deelname in 1981 verskil nie, alhoewel toenames en afnames (in sommige gevalle statisties betekenisvol) in die tydperk voorgekom het. Sportaktiwiteite waar daar wel 'n groot verskil opgemerk is oor hierdie tydperk is krieket en gimnastiek. Na verhouding het minder van die leerlinge aan dié twee sportaktiwiteite deelgeneem in 1981 as wat die geval in 1974 was. By feitlik al die sportsoorte het daar afnames voorgekom in die aantal leerlinge wat in 1975 en 1981 daaraan deelgeneem het. Die grootste toenames het in 1977 en 1979 voorgekom. Die afnames wat in 1975 voorgekom het, hou waarskynlik verband met die nuutheidseffek van televisie aangesien televisietoetsuitsendings toe 'n aanvang geneem het.

- (2) Deelname aan die aktiwiteite van kulturele verenigings (tabelle 13 tot 18)

Ten opsigte van deelname aan die aktiwiteite van kulturele verenigings het relatief min verandering van 1974 tot 1981 voorgekom. Die meeste statisties betekenisvolle afnames en toenames in deelname het by Landsdiens voorgekom. In 1978 het 'n statisties betekenisvolle afname in deelname aan die aktiwiteite van die Voortrekkers voorgekom, in 1979 by die van kerkjeugverenigings en in 1981 by Volkspeler. In vergelyking met 1974 het daar in 1981 na verhouding minder kinders aan Volkspeler deelgeneem. Deelname aan die aktiwiteite van kerkjeugverenigings het egter in 1981 'n statisties betekenisvolle toename in deelname getoon.

- (3) Bywoning van private lesse (tabel 19)

Alhoewel 'n statisties betekenisvolle afname in 1978 en toenames in die bywoning van private lesse in sowel 1977 as 1979 voorgekom het, kom dit voor of bywoning oor die langer termyn (1974 tot 1981) toegeneem het.

- (4) Stokperdjiebeoefening (tabelle 20 tot 28)

Oor die algemeen het daar tussen 1974 en 1981 nie groot veranderinge voorgekom wat stokperdjiebeoefening betref nie, behalwe in die geval van handwerk (byvoorbeeld naaldwerk, houtwerk, leerwerk, ens.) waar 'n

redelik konstante afname in deelname in die betrokke tydperk waargeneem is. Enkele statisties betekenisvolle toenames en afnames in deelname oor die tydperk is opgemerk ten opsigte van die bou van modelle, die versameling van artikels, fotografie, tuinwerk en om met gereedskap te werk. Die meeste afnames in deelname aan stokperdjiebeoefening het in 1975 voorgekom (almal was nie statisties betekenisvol nie) terwyl die meeste toenames in deelname in 1979 opgemerk is. Die afnames in deelname wat gedurende 1975 plaasgevind het, die jaar toe toetsuitsendings 'n aanvang geneem het, kan ook moontlik aan televisie se nuutheidseffek toegeskryf word.

3.1.3 Gemiddelde tyd per week aan naskoolse aktiwiteite bestee

Die resultate in verband met die gemiddelde tyd per week bestee aan naskoolse aktiwiteite, naamlik sport, kultuur, private lesse, stokperdjies en huiswerk, word in tabelle 29 tot 34 gerapporteer.

Oor die algemeen het geringe skommeling voorgekom oor die agt jaar tydperk van 1974 tot 1981 in die gemiddelde hoeveelheid tyd wat aan naskoolse aktiwiteite bestee is. Dit blyk tog dat wat die tyd betref wat aan kulturele aktiwiteite, stokperdjiebeoefening en huiswerk in die week (Maandag tot Donderdag) bestee is, 'n relatief geringe afname in tydsbesteding sigbaar is oor die tydperk. By die tyd wat aan huiswerk oor die naweek (Vrydag tot Sondag) bestee is, het 'n effens groter afname voorgekom. In teenstelling hiermee het die tyd wat aan private lesse bestee is, toegeneem in die tydperk. Die tyd wat per week aan sportaktiwiteite bestee is het relatief konstant gebly.

Wat geslag betref het die seuns oor die algemeen meer tyd per week aan sportaktiwiteite bestee as die meisies. Ten opsigte van die bywoning van private lesse, was die situasie omgekeerd - meisies het meer tyd per week hieraan bestee as seuns.

Die opvallendste verskil tussen Afrikaanssprekende en Engelssprekende leerlinge het ten opsigte van huiswerk doen oor die naweek (Vrydag tot Sondag) voorgekom. In 1974 (voor die instelling van televisie) het die Afrikaanssprekende leerlinge langer tyd as die Engelssprekende leerlinge aan huiswerk oor die naweek bestee. In 1981 (na die instelling

van televisie) het sowel die Afrikaanssprekende as die Engelssprekende leerlinge dieselfde hoeveelheid tyd aan huiswerk oor die naweek bestee. Wat die Afrikaanssprekende leerlinge betref is hierdie hoeveelheid tyd minder as dit wat in 1974 aan huiswerk bestee is.

3.2 VERGELYKINGSTUDIE

3.2.1 Inleiding

Die studie is uitgevoer ten einde 'n vergelyking te tref tussen die ligte, matige en strawwe televisiekykers se deelname aan naskoolse aktiwiteite.

Die ondersoekgroep wat vir die vergelykingstudie betrek is, het bestaan uit dieselfde leerlinge wat in 1974 (voor die instelling van televisie) in standerd 6 en in 1978 (na die instelling van televisie) in standerd 10 was. Die leerlinge wat in 1978 by die opname betrek was, is op grond van televisiekyktye in ligte, matige en strawwe televisiekykers verdeel. Met behulp van identiteitsnommers is die leerlinge wat aan die 1974-ondersoek deelgeneem het, geïdentifiseer en is potensiële ligte, matige en strawwe kykers genoem.

Daar is verder gelet op verskille wat voorgekom het tussen die ligte, matige en strawwe kykers, na die instelling van televisie, toe hulle in standerd 10 was. Indien hierdie verskille nie in standerd 6, voor die instelling van televisie by die potensiële ligte, matige en strawwe kykers voorgekom het nie, kan die verskille moontlik aan die effek van televisie toegeskryf word. So ook kan verskille wat voor die instelling van televisie in standerd 6 tussen die potensiële ligte, matige en strawwe kykers voorgekom het, en nie na die instelling van televisie aanwesig was nie, ook moontlik aan die effek van televisie toegeskryf word. Verskille in die orde grootte van 10 % en hoër is in ag geneem.

3.2.2 Sportaktiwiteite

Die resultate van die deelname aan sportaktiwiteite volgens televisiekykergroepe word in tabel 35 gerapporteer. Grafiese voorstellings van deelname aan atletiek, rugby en netbal kom volgens taal- en geslags-

groeperinge voor in figure 1.1 tot 3.2.

In 'n vergelyking tussen die ligte, matige en strawwe televisiekykers se deelname in 1978, twee jaar na die amptelike instelling daarvan het slegs enkele verskille tussen die onderskeie kykergroepe in standerd 10 voorgekom. Die verskille wat wel voorgekom het, het met enkele uitsonderings na, by die ligte kykers voorgekom. Na verhouding het minder van die ligte kykers onder die Afrikaanssprekende seuns en Engelssprekende meisies as die matige en strawwe kykers aan tennis deelgeneem. Verder het na verhouding ook minder ligte kykers by sowel die Engelsprekende as die Afrikaanssprekende seuns aan krieket deelgeneem. Wat die Engelssprekende meisies betref, het na verhouding meer ligte kykers as matige en strawwe kykers aan netbal deelgeneem. By hokkie het die Afrikaanssprekende meisies wat strawwe kykers was na verhouding minder as die ander kykers daaraan deelgeneem. Voor die instelling van televisie het geen verskille tussen die groepe voorgekom nie. Die verskille kan daarom moontlik aan televisie se invloed toegeskryf word.

'n Vergelyking is ook tussen die potensiële ligte, matige en strawwe kykers getref. Die belangrikste verskille wat hier uitgewys kan word, het telkens by die Engelssprekende seuns voorgekom, waar na verhouding minder van die potensiële strawwe kykers as die ligte en matige kykers aan swem, gimnastiek, tennis en rugby deelgeneem het. Na die instelling van televisie het hierdie verskille nie meer voorgekom nie, wat moontlik aan die invloed van televisie toegeskryf kan word.

Hoewel daar by die meeste sportsoorte gevind is dat daar na verhouding heelwat minder leerlinge in standerd 10 daaraan deelgeneem het as wat die geval in standerd 6 was, het daar egter by sowel Afrikaanssprekende as Engelssprekende leerlinge gevalle voorgekom waar daar na verhouding meer van die leerlinge aan sommige sportsoorte in standerd 10 deelgeneem het. By die Afrikaanssprekende leerlinge het na verhouding meer leerlinge in standerd 10 aan hokkie (meisies ligte, matige en strawwe kykers); atletiek (seuns ligte en matige kykers) en tennis (seuns matige en strawwe kykers) deelgeneem. Ten opsigte van die Engelssprekende leerlinge het slegs by die seuns 'n toename in die getal deelnemers by hokkie (matige kykers); gimnastiek (strawwe kykers) en tennis (strawwe kykers) voorgekom.

3.2.3 Kulturele verenigings

Die resultate in verband met kulturele verenigings wat deelname aan die aktiwiteite van kerkjeugverenigings, Voortrekkers, Landsdiens, Volkspelle en die Padvinderbeweging ("Boy Scouts" en "Girl Guides") insluit, is in tabel 36 gerapporteer. Die persentasie deelname aan die aktiwiteite van kerkjeugverenigings, Voortrekkers en die Padvinders ("Boy Scouts" en die "Girl Guides") word grafies voorgestel in figure 4.1 tot 7.

Waar bykans al die leerlinge aan kerkjeugverenigings se aktiwiteite deelgeneem het, het slegs Afrikaanssprekende leerlinge aan die aktiwiteite van Voortrekkers, Landsdiens en Volkspelle deelgeneem, terwyl slegs Engelssprekende leerlinge aan die aktiwiteite van die Padvinderbeweging deelgeneem het.

Uit 'n vergelyking tussen die ligte, matige en strawwe kykers se deelname in 1978, dit wil sê na die instelling van televisie blyk dat daar na verhouding meer van die Engelssprekende seuns wat strawwe kykers was as die ligte en matige kykers aan kerkjeugverenigings se aktiwiteite deelgeneem het. Aangesien die verskil nie voor die instelling van televisie voorgekom het nie, kan die afleiding gemaak word dat televisie moontlik 'n rol kon gespeel het.

In 'n vergelyking tussen potensiële ligte, matige en strawwe kykers blyk dat by die Engelssprekende meisies na verhouding minder potensiële strawwe as ligte en matige kykers aan kerkjeugverenigings se aktiwiteite deelgeneem het. Hierdie verskil het egter na die instelling van televisie nie meer voorgekom nie, wat heelwaarskynlik aan televisie se invloed toegeskryf kan word.

Oor die algemeen het daar na verhouding minder leerlinge aan kulturele verenigings se aktiwiteite deelgeneem toe hulle in standerd 10 was, as wat dit die geval in standerd 6 was. Ten opsigte van kerkjeugverenigings en Landsdiens in 'n mindere mate, het daar na verhouding meer leerlinge in standerd 10 daaraan deelgeneem. Die Afrikaanssprekende seuns wat matige kykers en meisies wat ligte, matige en strawwe kykers was asook die Engelssprekende meisies wat strawwe kykers was, het meer in standerd 10 aan kerkjeugverenigings se aktiwiteite deelgeneem. Wat die aktiwiteite van Landsdiens betref, het die Afrikaanssprekende mei-

sies wat matige kykers was meer in standerd 10 daaraan deelgeneem.

3.2.4 Private lesse

Die resultate word in tabel 37 gerapporteer en grafies voorgestel in figure 8.1 tot 8.4.

In 'n vergelyking tussen die ligte, matige en strawwe televisiekykers aan private lesse, twee jaar na die amptelike instelling van televisie, is gevind dat na verhouding meer van die Engelssprekende seuns wat ligte kykers was daaraan deelgeneem het as die ander kykergroepe. Hierdie verskil wat nie voor die instelling van televisie voorgekom het nie, is moontlik aan die invloed van televisie toe te skryf.

In 'n vergelyking tussen die potensiële kykergroepe is gevind dat daar na verhouding meer van die Engelssprekende meisies wat potensiële ligte kykers was, as die matige en strawwe kykers private lesse bygewoon het. Na die instelling van televisie was daar nie verskille teenwoordig by die onderskeie televisiekykergroepe nie. Televisie kon dus in hierdie verband ook 'n rol gespeel het.

Met die uitsondering van die Engelssprekende seuns wat ligte kykers was, het daar na verhouding minder van die leerlinge toe hulle in standerd 10 was, as wat dit die geval in standerd 6 was, private lesse bygewoon.

3.2.5 Stokperdjies

Die resultate word in tabel 38 gerapporteer. Die stokperdjies ten opsigte waarvan die beoefening ondersoek is, sluit die bou van modelle, die aanhou van troeteldiere, handwerk, fotografie, kunsbeoefening, korrespondensie met penvriende, tuinwerk en die kweek van plante, met gereedskap werk en die versameling van artikels in. Grafiese voorstellings van die persentasie leerlinge wat troeteldiere aanhou en fotografie beoefen kom in figure 9.1 tot 10.4 voor. Met die uitsondering van die bou van modelle en om met gereedskap te werk, wat slegs deur die seuns beoefen is, het beide taal- en geslagsgroepe aan die ander stokperdjies deelgeneem.

In 'n vergelyking tussen die ligte, matige en strawwe televisiekykers

is enkele verskille opgemerk wat moontlik op die effek van televisie kan dui. Die belangrikste verskille het by die aanhou van troeteldiere en kunsbeoefening voorgekom. Wat die aanhou van troeteldiere betref, het na verhouding minder van die Afrikaanssprekende seuns wat ligte kykers was en meer van die Engelssprekende meisies wat matige kykers was, as die ander kykergroepe, deelgeneem. By kunsbeoefening het na verhouding minder van die Engelssprekende seuns wat matige kykers was en meisies wat ligte kykers was aan die betrokke aktiwiteit deelgeneem. Verdere verskille het voorgekom by korrespondensie met pen-vriende waar na verhouding minder van die Engelssprekende seuns wat strawwe kykers was, en om met gereedskap te werk, waaraan na verhouding meer van die Afrikaanssprekende seuns wat ligte kykers was, deelgeneem het as die ander kykers wat deelgeneem het. In al die bogenoemde gevalle het geen verskille tussen die kykergroepe voor die instelling van televisie voorgekom nie.

'n Vergelyking is ook voor die instelling van televisie getref tussen die potensiële ligte, matige en strawwe kykers. Die belangrikste verskille wat hier voorgekom het, was ten opsigte van tuinwerk waar na verhouding minder van die Engelssprekende seuns en meisies wat potensiële ligte kykers was as die ander groepe daaraan deelgeneem het, en by versameling van artikels, waar na verhouding minder van die Afrikaanssprekende meisies wat potensiële strawwe kykers was en meer van die Engelssprekende meisies wat potensiële matige kykers was, as die ander potensiële kykers daaraan deelgeneem het. Verdere verskille het ook voorgekom by die bou van modelle waar na verhouding minder van die Engelssprekende seuns wat potensiële strawwe kykers was as die potensiële ligte en matige kykers deelgeneem het. By fotografie het weer meer van die seuns wat potensiële ligte kykers was as die potensiële matige en strawwe kykers dit beoefen. Televisie kon moontlik by die beoefening van hierdie stokperdjies 'n invloed uitgeoefen het, omdat geen verskille by die kykergroepe na die instelling van televisie voorgekom het nie.

Oor die algemeen het minder van die leerlinge toe hulle in standerd 10 was stokperdjies beoefen as toe hulle in standerd 6 was. Enkele uitsonderings het egter voorgekom by fotografie (Afrikaanssprekende seuns, ligte en matige kykers, Engelssprekende seuns, matige en strawwe kykers en meisies wat ligte kykers was) korrespondensie met penvriende (feitlik

al die groepe); om met gereedskap te werk (Afrikaanssprekende seuns wat ligte kykers was, Engelssprekende seuns wat ligte en matige kykers was) en kunsbeoefening (slegs Engelssprekende meisies wat ligte kykers was).

3.2.6 Ooreenstemmingsanalises

Ten einde 'n globale oorsig te verkry is deelname aan sportaktiwiteite, kulturele verenigings (private lesse ingesluit) en stokperdjies grafies voorgestel aan die hand van ooreenstemmingsanalises wat daarop uitgevoer is.

- (1) Ooreenstemmingsanalise ten opsigte van deelname aan sportaktiwiteite (figuur 11.1)

Die variasie wat verklaar word in die analise is 86,82 %. Wat ligte, matige en strawwe televisiekykers betref, rangskik die onderskeie taal- en geslagsgroepe naby mekaar. Die sportsoorte waaraan slegs sekere taal- of geslagsgroepe deelneem is dienooreenkomstig gerangskik. Oor die algemeen het slegs 'n geringe afname in deelname aan die onderskeie sportsoorte vanaf standerd 6 na standerd 10 voorgekom. Die sportsoorte waar deelname die meeste van standerd 6 na standerd 10 verander het, is boks, sokker, gimnastiek en atletiek.

- (2) Ooreenstemmingsanalise ten opsigte van deelname aan kulturele verenigings en private lesse (figuur 11.2).

Aangesien 'n ooreenstemmingsanalise nie slegs op een aktiwiteit uitgevoer kan word nie, is private lesse vir doeleindes van die ooreenstemmingsanalise saam met deelname aan kulturele verenigings ontleed. Die analise word grafies in grafiek 11.2 voorgestel. In die ooreenstemmingsanalise is 52,44 % van die variasie verklaar. Die Engelssprekende seuns (ligte, matige en strawwe kykers) verskil die meeste van die ander taal- en geslagsgroepe. Die kulturele verenigings wat taal- en geslagsgebonde was het naby mekaar gerangskik. Verder blyk dat 'n geringe afname in deelname van standerd 6 na standerd 10 voorgekom het wat kulturele verenigings betref. Ten opsigte van private lesse was daar ook oor die algemeen 'n afname in deelname van standerd 6 na

standerd 10 te bespeur.

- (3) Ooreenstemmingsanalise ten opsigte van deelname aan stokperdjies (figuur 11.3).

Ten opsigte van die ooreenstemmingsanalise by stokperdjies wat in grafiek 11.3 voorgestel word, word 88,66 % van die variasie verklaar. Wat die meisies betref, het die ligte en die strawwe kykers bymekaar gerangskik, terwyl die matige kykers ietwat van die ander groepe verskil het. Die seuns (ligte, matige en strawwe kykers) het van mekaar verskil, veral die Engelssprekende seuns (ligte kykers). Oor die algemeen het groter verskille in deelname van standerd 6 na standerd 10 voorgekom wat stokperdjies betref as deelname aan sport, kulturele verenigings en private lesse.

3.3 EFFEKSTUDIE

3.3.1 Inleiding

Ten einde vas te stel of televisiekyk 'n invloed gehad het op die tyd per week wat die standerd 10-leerlinge aan enkele naskoolse aktiwiteite bestee het, is meervoudige regressie-ontledings met behulp van die BMDPIR-rekenaarprogram uitgevoer. Die afhanklike veranderlike was telkens die natelling of tyd wat per week in standerd 10 aan die betrokke naskoolse aktiwiteit bestee is (na die instelling van televisie). Naas die voortelling of tyd wat per week in standerd 6 aan die aktiwiteit bestee is (voor die instelling van televisie) is die volgende veranderlikes ook as verklarende veranderlikes ingevoer:

- televisiekykergroepe, verdeel volgens kykure in ligte, matige en strawwe kykers (kyk par. 2.4.2 vir indeling van televisiekykergroepe);
- taal, verdeel volgens Afrikaanssprekende en Engelssprekende leerlinge;
- geslag, verdeel volgens seuns en meisies en
- skoolprestasie, verdeel volgens hoë, middel en lae skoolprestasie.

By uitsondering van die totale tyd wat aan die naskoolse aktiwiteite in standerd 6 bestee is, was al die ander voorspellers kategorieë van aard en dus in die regressiemodel deur middel van skynveranderlikes inge-

voer. Verdere verklarende veranderlikes wat van belang kan wees by 'n spesifieke aktiwiteit is ook in ag geneem. By die bespreking van die aktiwiteit sal na dié verklarende veranderlikes verwys word.

3.3.2 Sportaktiwiteite (tyd per week in standerd 10 daaraan bestee)

Behalwe die reeds genoemde voorspellers (kyk par. 3.2.3) wat ten opsigte van sportaktiwiteite in ag geneem is, is die volgende voorspellers (verklarende veranderlikes) ook hier in ag geneem:

- gesondheidstoestand in standerds 6 en 10 (goed, redelik of swak);
- woonplek in standerds 6 en 10 (plaas/hoewe of stad/dorp) en
- sosialiteit in standerds 6 en 10 (of respondent verkies om alleen of saam met vriende te wees).

Tabel 39 dui die regressiekoëffisiënte van die verklarende veranderlike televisiekykgroep en ander statisties betekenisvolle veranderlikes aan. Koëffisiënte of veranderlikes is as betekenisvol beskou indien 'n oorskrydingswaarskynlikheid van kleiner of gelyk aan 0,01 verkry is.

Uit bogenoemde regressiemodel is 'n bepaaldheidskoëffisiënt van $R^2 = 0,2063$ verkry. Dus word 20,63 % van die variasie in die tyd per week wat in standerd 10 aan sportaktiwiteite bestee is deur die stel voorspellers verklaar.

Uit tabel 39 blyk dat televisiekyk nie 'n statisties betekenisvolle invloed gehad het op sportaktiwiteite nie (tyd per week in standerd 10 daaraan bestee).

3.3.3 Kulturele verenigings (tyd per week in standerd 10 daaraan bestee)

Afgesien van taal, geslag, skoolprestasie en tyd per week in standerd 6 aan kulturele aktiwiteite bestee, is die volgende verklarende veranderlikes ook in ag geneem:

- gesondheidstoestand in standerds 6 en 10 (goed, redelik of swak);
- woonplek in standerds 6 en 10 (plaas/hoewe of stad/dorp);
- sosialiteit in standerds 6 en 10 (of respondent verkies om alleen of

saam met vriende te wees) en

- hoeveel goeie vriende die respondent in standerds 6 en 10 gehad het (een vriend en minder of meer as een vriend).

Hierdie regressie-ontleding het 'n bepaaldheidskoëffisiënt van 0,1153 opgelewer wat beteken dat 11,53 % van die variasie verklaar kon word. Daar is dus nog ander faktore, buiten die wat in hierdie ondersoek betrek is, wat voorspellers was vir deelname aan kulturele verenigings (tyd per week in standerd 10 daaraan bestee). In tabel 40 word die regressiekoëffisiënte vir die televisiekykgroepe sowel as die statisties betekenisvolle voorspellers gerapporteer.

Televisiekyk het nie 'n statisties betekenisvolle invloed gehad op die tyd per week (in standerd 10) wat aan kulturele aktiwiteite bestee is nie.

3.3.4 Private lesse (tyd per week in standerd 10 daaraan bestee).

Die bepaaldheidskoëffisiënt vir hierdie regressie-ontleding was 0,0984 wat beteken dat net 9,84 % van die variasie verklaar kon word. Die genoemde faktore in par. 3.2.3 is in die regressie-ontleding ingesluit asook die volgende faktore:

- gezondheidstoestand in standerds 6 en 10 (goed, redelik of swak);
- woonplek in standerds 6 en 10 (plaas/hoewe of stad/dorp).

In tabel 41 word die resultate ten opsigte van televisiekykgroepe en ander statisties betekenisvolle voorspellers gerapporteer.

Dit blyk dat televisiekyk geen invloed gehad het op die tyd wat standerd 10-leerlinge aan private lesse bestee het nie.

3.3.5 Stokperdjies (tyd per week in standerd 10 daaraan bestee)

Hierdie regressie-ontleding het 'n bepaaldheidskoëffisiënt van 0,0442 opgelewer wat beteken dat feitlik geen variasie (4,42 %) deur die betrokke voorspellers verklaar is nie. Buiten televisiekyk, taal, geslag en skoolprestasie is die volgende faktore ook as verklarende verander-

likes gebruik:

- gesondheidstoestand in standerds 6 en 10 (goed, redelik of swak);
- woonplek in standerds 6 en 10 (plaas/hoewe of stad/dorp) en
- sosialiteit in standerds 6 en 10 (of respondent verkies om alleen of saam met vriende te wees).

Televisiekyk het geen statisties betekenisvolle invloed gehad op die tyd wat in standerd 10 aan stokperdjies bestee is nie. Geslag was die enigste verklarende veranderlike wat statisties betekenisvol was, met 'n oorskrydingswaarskynlikheid kleiner as 0,05. (Tabel 42.)

3.3.6 Huiswerk (tyd per week in standerd 10 daaraan bestee)

Die stel voorspellers wat in hierdie regressie-ontleding ingesluit is, het 29,62 % van die variasie in die tyd wat per week in standerd 10 aan huiswerk bestee is, verklaar. Die hoeveelheid variasie wat verklaar word is hoër as vir enige ander naskoolse aktiwiteit.

Afgesien van die bogenoemde verklarende veranderlikes is die volgende veranderlikes ook ingesluit:

- plek waar huiswerk ongesteurd gedoen kan word in standerds 6 en 10 (ja of nee);
- genoeg tyd om huiswerk te doen in standerds 6 en 10 (ja of nee);
- of die leerlinge dit moeilik vind om aandag in die klas te gee in standerds 6 en 10 (meeste van die tyd, af en toe of omtrent nooit) en
- hoe dikwels kom vriende kuier in standerds 6 en 10 (baie, af en toe of nooit (sosiaal)).

Wat die tyd betref wat aan huiswerk per week bestee is in standerd 10, het televisiekyk geen statisties betekenisvolle rol gespeel nie. In die verband kan genoem word dat alhoewel die resultate nie gerapporteer word nie, huiswerk verder ontleed is in huiswerk gedurende weksdae (Maandag tot Donderdag) en huiswerk gedurende naweke (Vrydag tot Sondag). Die regressie-ontledings het ook aangetoon dat televisiekyk geen statisties betekenisvolle rol gespeel het in hierdie geval nie. (Tabel 43.)

4. SAMEVATTING EN SLOT

4.1 DOEL

Die doel met hierdie ondersoek wat op standerd 10-leerlinge uitgevoer is, was eerstens om tendense te bepaal oor die tydperk 1974 tot 1981 ten opsigte van deelname aan en tyd per week bestee aan enkele naskoolse aktiwiteite (breë tendensstudie); tweedens om 'n vergelyking te tref tussen die ligte, matige en strawwe kykers se deelname aan naskoolse aktiwiteite en laastens om twee jaar na die instelling van televisie die invloed daarvan vas te stel op die ure per week wat aan hierdie naskoolse aktiwiteite bestee is.

4.2 METODE

Wat die metode van ondersoek ten opsigte van die breë tendensstudie betref, is die gemiddelde persentasie deelname van die standerd 10-leerlinge aan sportaktiwiteite, kulturele verenigingslewe, bywoning van private lesse en stokperdjiebeoefening bereken sodat dit onderling vergelyk kon word oor die jare 1974 tot 1981. Die gemiddelde tyd wat per week aan bogenoemde aktiwiteite bestee is, asook die tyd wat gedurende die week (Maandag tot Donderdag) en gedurende naweke (Vrydag tot Sondag) aan huiswerk afgestaan is, is ook oor dieselfde tydperk vergelyk. Die 95 % betroubaarheidsintervalle is telkens vir die persentasies en gemiddeldes bereken. Ten opsigte van die totale persentasie deelname aan naskoolse aktiwiteite is verdere verwerkings toegepas om statisties betekenisvolle toenames en afnames in deelname van jaar tot jaar af te lei.

Die leerlinge wat betrek is vir die vergelykingstudie was in 1974 (voor die instelling van televisie) in standerd 6 en in 1978 (na die instelling van televisie) in standerd 10. Op grond van televisiekyktye is die leerlinge in ligte (7 uur en minder), matige (7 uur tot net minder as 21 uur per week) en strawwe (21 uur per week en meer) kykers verdeel. Met behulp van identiteitsnommers is dieselfde leerlinge wat aan die 1974-ondersoek deelgeneem het, geïdentifiseer en is potensiële ligte, matige en strawwe kykers genoem.

Ten einde die effekstudie uit te voer is die leerlinge op dieselfde wyse as by die vergelykingstudie verdeel. In die gedeelte van die ondersoek is gepoog om die effek van televisie vas te stel deur middel van meervoudige regressie-ontledings.

4.3 BEVINDINGE

4.3.1 Sportaktiwiteite

Die tyd wat standerd 10-leerlinge per week aan sportaktiwiteite afgestaan het, het van 1974 tot 1981 geringe skommeling getoon. Seuns het oor die algemeen meer tyd per week aan sportaktiwiteite bestee as die meisies. Hoewel die tyd wat per week aan sport afgestaan is relatief konstant gebly het, het daar tog enkele verskuiwings voorgekom met betrekking tot die aantal leerlinge wat oor die tydperk aan die onderskeie sportaktiwiteite deelgeneem het. Veral die persentasie deelname aan krieket en gimnastiek, het byvoorbeeld oor die tydperk 1974 tot 1981 afgeneem. Afnames in deelname het veral in 1975 en 1981 by feitlik al die sportaktiwiteite voorgekom. Die afnames in 1975, die jaar toe televisie-uitsendings 'n aanvang geneem het kan moontlik aan die nuttheidseffek van televisie toegeskryf word.

Soos blyk uit die regressie-ontleding het televisie, gedurende 1978, dit wil sê twee jaar na die amptelike instelling daarvan in 1976, geen statisties betekenisvolle invloed gehad op die gemiddelde tyd wat standerd 10-leerlinge per week aan sportaktiwiteite bestee het nie. 'n Vergelyking wat tussen die getal ligte, matige en strawwe kykers getref is, bring egter enkele verskille aan die lig met betrekking tot die aantal leerlinge wat aan die onderskeie sportaktiwiteite deelgeneem het, wat moontlik op die effek van televisie dui. So byvoorbeeld is daar

- * 'n negatiewe effek waargeneem met betrekking tot die aantal ligte kykers wat aan tennis (Afrikaanssprekende seuns en Engelssprekende meisies) en krieket (seuns) deelgeneem het.
- * 'n positiewe effek opgemerk met betrekking tot die aantal strawwe kykers (Engelssprekende seuns) wat aan swem, gimnastiek, tennis en rugby deelgeneem het.

* ook 'n positiewe effek gevind met betrekking tot die aantal ligte kykers (Engelssprekende meisies) wat aan netbal deelgeneem het.

Voorts blyk dat by die meeste sportsoorte, met die uitsondering van hokkie, atletiek en tennis, na verhouding heelwat minder leerlinge in standerd 10 aan sport deelgeneem het as wat die geval in standerd 6 was - die laasgenoemde is waarskynlik 'n gewone verskynsel wat nie noodwendig met televisie verband hou nie.

4.3.2 Kulturele verenigings

Die deelname van standerd 10-leerlinge aan die aktiwiteite van kulturele verenigings het ten spyte van enkele skommeling oor die tydperk 1974 tot 1981 relatief konstant gebly. Deelname aan die aktiwiteite van Landsdiens en Volkspedele het egter van 1974 tot 1981 afgeneem. Hoewel die aantal persone wat aan kulturele verenigings deelgeneem het oor die tydperk relatief konstant gebly het, het die gemiddelde aantal ure per week wat hieraan bestee is, effens afgeneem. Na verhouding het minder van die leerlinge aan die aktiwiteite van kulturele verenigings deelgeneem toe hulle in standerd 10 was as toe hulle in standerd 6 was. Wat veral kerkjeugverenigings en in 'n mindere mate Landsdiens betref, het daar na verhouding meer van die leerlinge aan die aktiwiteite hiervan deelgeneem toe hulle in standerd 10 was. Hierdie toename in deelname in standerd 10 het hoofsaaklik by die Afrikaanssprekende meisies voorgekom.

Uit die regressie-ontledings blyk dat televisie nie 'n invloed gehad het op die tyd wat standerd 10-leerlinge aan kulturele verenigings bestee het nie. Uit 'n verdere vergelyking tussen die getal ligte, matige en strawwe kykers blyk dat televisie moontlik 'n positiewe effek gehad het op die aantal strawwe kykers (Engelssprekendes) wat aan kerklike verenigings se aktiwiteite deelgeneem het.

4.3.3 Private lesse

Dit wil voorkom of daar van 1974 tot 1981 'n toename voorgekom het in die getal leerlinge wat private lesse ontvang het. Selfs die tyd wat per week aan private lesse bestee is, het ook oor die tydperk toegeneem. Meisies het oor die algemeen meer tyd as die seuns aan die by-

woning van private lesse afgestaan. Na verhouding het minder van die leerlinge private lesse ontvang toe hulle in standerd 10 was as toe hulle in standerd 6 was. 'n Uitsondering het egter by die Engelssprekende seuns voorgekom - daar het by die ligte kykers 'n toename in standerd 10 voorgekom.

Soos blyk uit die regressie-ontledings het televisie, nie 'n invloed gehad op die gemiddelde tyd wat standerd 10-leerlinge per week aan private lesse bestee het nie. 'n Vergelyking tussen die getal ligte, matige en strawwe televisiekykers bring egter aan die lig dat televisie moontlik 'n positiewe effek gehad het op die aantal Engelssprekende seuns (ligte kykers) asook 'n negatiewe effek op die aantal Engelssprekende meisies (ligte kykers) wat private lesse ontvang het.

4.3.4 Stokperdjiebeoefening

Uit die tendensstudie wat die deelname van standerd 10-leerlinge aan stokperdjies van 1974 tot 1981 gemonitor het, blyk dat daar veral dalings in 1975 en stygings in 1979 voorgekom het in die getal leerlinge wat stokperdjies beoefen het. Die tyd wat aan stokperdjies bestee is, het van 1974 tot 1981 afgeneem. Oor die algemeen het daar ook na verhouding minder van die leerlinge aan stokperdjies deelgeneem in standerd 10 as toe hulle in standerd 6 was. Enkele uitsonderings, waar 'n groter getal standerd 10-leerlinge in sekere televisiekykergroepe aan stokperdjies deelgeneem het as wat in standerd 6 die geval was, het voorgekom veral ten opsigte van korrespondensie met penvriende, fotografie, om met gereedskap te werk (slegs die seuns) en in 'n mindere mate kunsbeoefening.

Uit die regressie-ontleding blyk dat televisie in 1978, twee jaar na die instelling daarvan, nie 'n invloed gehad het op die gemiddelde tyd wat standerd 10-leerlinge per week aan stokperdjies bestee het nie. In 'n vergelyking wat tussen die getal ligte, matige en strawwe televisiekykers getref is, is enkele verskille opgemerk wat moontlik op die effek van televisie dui.

* 'n Positiewe effek is waargeneem met betrekking tot die aantal ligte kykers (Engelssprekendes) wat tuinwerk gedoen het.

- * 'n Negatiewe effek het voorgekom met betrekking tot die aantal matige kykers (Engelssprekende seuns) en ligte kykers (Engelssprekende meisies) wat kuns beoefen het.
- * 'n Negatiewe effek is gevind met betrekking tot die aantal ligte kykers (Afrikaanssprekende seuns) en 'n positiewe effek by die matige kykers (Engelssprekende meisies) wat troeteldiere aangehou het.
- * 'n Negatiewe effek is gevind met betrekking tot die aantal matige kykers (Engelssprekende meisies) en 'n positiewe effek by die strawwe kykers (Afrikaanssprekende meisies) wat artikels versamel het.

4.3.5 Huiswerk

Uit die tendensstudie blyk dat 'n relatief geringe afname gedurende die tydperk 1974 tot 1981 voorgekom het in die tyd wat aan huiswerk bestee in die week. In teenstelling hiermee het 'n effens groter afname voorgekom by die tyd wat aan huiswerk bestee oor die naweek in dieselfde tydperk. Wat tyd aan huiswerk bestee oor die naweek betref, het die Afrikaanssprekende leerlinge aanvanklik in 1974 meer tyd daaraan bestee as die Engelssprekende leerlinge. In 1981 het beide taalgroepe ongeveer dieselfde tyd aan huiswerk oor die naweek bestee. Die meisies van beide taalgroepe het oor die algemeen meer tyd aan huiswerk bestee as die seuns.

Uit die regressie-ontleding blyk egter dat televisie nie 'n invloed gehad het op die tyd wat standerd 10-leerlinge aan huiswerk, in sowel die week as oor die naweek, bestee het nie.

4.4 SLOT

Dit blyk duidelik uit hierdie ondersoek dat televisie twee jaar na die amptelike instelling daarvan geen statisties betekenisvolle invloed gehad het op die gemiddelde tyd wat standerd 10-leerlinge per week aan die betrokke naskoolse aktiwiteite bestee het nie. In 'n vergelyking van die getal ligte, matige en strawwe televisiekykers blyk dat wat die getal deelnemers betref, tog enkele verskille binne hierdie kykergroepe voorgekom het wat moontlik aan die effek van televisie toegeskryf kan word.

Om die prentjie van die invloed van televisie op die tydbenutting van leerlinge volledig te sien, is dit nodig om hier melding te maak dat die massamedia gebruik van die leerlinge nie in hierdie ondersoek bestudeer is nie. Uit die literatuur blyk dat ten opsigte van massamedia 'n verplasingseffek van televisie aan die orde van die dag is. Media soos die radio, boeke en bioskoopwoning word deur televisie geraak omdat televisie die funksies van hierdie media waarskynlik beter vervul. (Himmelweit et al., 1958:364; Comstock et al., 1978:154, 162, 163 en Cramond, 1976:283).

Nadat sy 'n studie gemaak het van navorsing wat in verskeie lande uitgevoer is, is Cramond (1976:283) van mening dat televisie geen drastiese effek op die aktiwiteite van kinders het nie. Verder meen sy dat die effek wat wel voorkom gewoonlik van korte duur is. Verskuivings kom dikwels met die instelling van televisie voor en kan as 'n nutheids-effek beskou word. Comstock et al. (1978:154) ondersteun ook hierdie siening. "In sum television reduces involvement in other activities when it is a novelty and there is a possibly lasting decrease in involvement in more frequently engaged-in activities."

Die verandering in die getal deelnemers aan sportaktiwiteite en stokperdjies wat in 1975 voorgekom het, dit wil sê die jaar toe televisie toetsuitsendings 'n aanvang geneem het kan heelwaarskynlik aan die nutheids-effek van televisie toegeskryf word.

'n Moontlike verklaring vir hierdie relatief geringe effek kan wees dat die aktiwiteite wat ondersoek is hoofsaaklik in die middag beoefen word en dat televisie-uitsendings tydens die ondersoek nog nie in die middag plaasgevind het nie. Voorts moet in gedagte gehou word dat televisiekyk nie 'n passiewe aangeneemtheid is nie. Pitman (1984, 1985) het byvoorbeeld bevind dat die grootste persentasie kykers nie passief televisie kyk nie, maar dit met die een of ander aktiwiteit kombineer.

BRONNELYS

APPLETON, I. (ed.). 1974. Leisure research and policy. Edinburgh: Scottish Academic Press.

COMSTOCK, G. et al. 1978. Television and human behavior. New York: Columbia University Press.

CRAMOND, J. 1976. Introduction of television effects upon children's daily lives. In: BROWN, R. Children and television. London: Collier Macmillan.

DE BEER, J.J. 1983a. Die vryetydsbestedingspatrone van Afrikaanssprekende standerd vyf- en agt-leerlinge. Pretoria: RGN. (ongepubliseerde verslag).

DE BEER, J.J. 1983b. Leisure activities of English-speaking Standard 5 and Standard 8 pupils. Pretoria: HSRC. (unpublished research finding).

DE VILLIERS, G.M. 1979. Die invloed van televisie op enkele sportaktiwiteite van standerd agt-leerlinge. Pretoria: RGN.

DE VILLIERS, G.M., THIELE, G.A. 1980. Die korttermyninvloed van televisie op die stokperdjiebeoefening van Afrikaanssprekende standerd agt-dagskoliere en hul deelname aan die aktiwiteite van enkele verenigings. Pretoria: RGN.

DU TOIT, S.H.C., STEYN, A.G.W., STUMPF, R.H. 1984. Statistiese Grafika. Pretoria: RGN.

HIMMELWEIT, H.T., OPPENHEIM, A.N., VINCE, P. 1958. Television and the child. London: Oxford University Press.

KRAUS, R. 1971. Recreation and leisure in modern society. New York: Appelton-Century-Crofts.

NATIONAL INSTITUTE OF MENTAL HEALTH (NIMH). 1982. Television and behavior: Ten years of scientific progress and implications for the eighties. Volume 1: Summary report. DHHS publication No. (ADM) 82-1195. Washington, D.C.: U.S. Government Printing Office.

PIETERSE, J.E. (ed.). 1967. Jeug en vrye tyd. Deel 111. (Verslag van jeugondersoek.) Johannesburg: Voortrekkerpers.

PITOUT, M. 1984. Televisiekykpatrone van die skoolgaande jeug: sekondêre skoolleerlinge. Pretoria: RGN.

PITOUT, M. 1985. Televisiekykpatrone van standerd 3- tot 5-leerlinge. Pretoria: RGN.

ROBERTS, K. 1970. Leisure. London: Longman.

ROBINSON, J.P. 1972. Television's impact on everyday life: some cross national evidence. In: RUBINSTEIN, E.A., COMSTOCK, G.A., MURRAY, J.P. (eds.). Television and social behavior: reports and papers. Volume IV. Television in day-to-day life: patterns of use. Washington D.C.: Government Printing Office.

STEYN, A.G.W., SMIT, C.F., DU TOIT, S.H.C. 1980. Moderne statistiek vir die praktyk. Pretoria: Van Schaik.

VAN VUUREN, D.P., DE VILLIERS, G.M. 1977. Die eerste televisiekykers: 'n vergelykende studie. Pretoria: RGN.

ZSALAI, A. 1972. The use of time. The Hague: Mouton.

BYLAE A

TOETSPROGRAM WAT VIR OPVOLG- EN KONTROLEGROEPE GEBRUIK IS (1974-1981)

Jaar	Standerd 3	Standerd 4	Standerd 5	Standerd 6	Standerd 7	Standerd 8	Standerd 9	Standerd 10	Subtotale	Totale
1974	7 500	1 500	1 500	5 000	1 500	1 500	1 500	1 500	21 500	21 500
1975	1 500	6 525	1 500	1 500	3 750	1 500	1 500	1 500	10 275	22 275
1976	-	-	5 700	-	-	2 850	-	-	8 550	11 550
			1 500			1 500			3 000	
1977	1 500	1 500	1 500	5 000	1 500	1 500	1 875	1 500	6 875	18 875
				1 500					12 000	
1978	-	-	-	-	3 750	-	-	1 500	5 250	8 250
					1 500			1 500	3 000	
1979	1 500	1 500	1 500	1 500	1 500	2 850	1 500	1 500	2 850	14 850
						1 500			12 000	
1980	-	-	-	-	-	-	1 875	-	1 875	3 375
							1 500		1 500	
1981	-	-	-	-	-	-	-	1 500	1 500	3 000
								1 500	1 500	
TOTAAL										103 675

TABEL 1

SAMESTELLING VAN DIE STEEKPROEWE STANDERD TIEN-LEERLINGE VIR DIE BREÛ TENDENSSTUDIE

Jaar	Geslag	Afrikaanssprekend		Engelssprekend		Totaal	
		N	%	N	%	N	%
1974	Seuns	417	50,18	228	51,01	645	50,47
	Meisies	414	49,82	219	48,99	633	49,53
	TOTAAL	831	100,00	447	100,00	1 278	100,00
1975*	Seuns	462	51,68	240	50,85	702	51,39
	Meisies	432	48,32	232	49,15	664	48,61
	TOTAAL	894	100,00	472	100,00	1 366	100,00
1977	Seuns	348	46,59	192	45,71	540	46,27
	Meisies	399	53,41	228	54,29	627	53,73
	TOTAAL	747	100,00	420	100,00	1 167	100,00
1978	Seuns	410	50,93	228	49,46	638	50,39
	Meisies	395	49,07	233	50,54	628	49,61
	TOTAAL	805	100,00	461	100,00	1 266	100,00
1979*	Seuns	466	50,32	230	51,00	696	50,54
	Meisies	460	49,68	221	49,00	681	49,46
	TOTAAL	926	100,00	451	100,00	1 377	100,00
1981	Seuns	439	50,34	241	51,94	680	50,90
	Meisies	433	49,66	223	48,06	656	49,10
	TOTAAL	872	100,00	464	100,00	1 336	100,00

* Geen gegewens is vir 1976 en 1980 beskikbaar nie.

TABEL 2

SAMESTELLING VAN DIE STEEKPROEF STANDERD TIEN-LEERLINGE VIR DIE VERGELYKING- EN EFFEKSTUDIE

Jaar	Geslag	Afrikaanssprekend		Engelssprekend		Totaal	
		N	%	N	%	N	%
1974 (St. 6)	Seuns	1 467	48,43	667	49,33	2 134	48,71
	Meisies	1 562	51,57	685	50,67	2 247	51,29
	TOTAAL	3 029	100,00	1 352	100,00	4 381	100,00
1978* (St. 10)	Seuns	697	47,16	228	49,40	925	46,23
	Meisies	781	52,84	295	50,60	1 076	53,73
	TOTAAL	1 478	100,00	523	100,00	2 001	99,96

* Dieselfde leerlinge wat in 1974 in Standaard 6 was, is in 1978 toe hulle in standaard 10 was, opgevolg.

TABEL 3

TENDENSSTUDIE : DEELNAME VAN STANDERD TIEN-LEERLINGE AAN RUGBY, MET BETROUBAARHEIDSINTERVALLE VOLGENS JAAR, GESLAG EN TAAL

Respons	1974					1975					1977				
	Seuns		Meisies		Totaal	Seuns		Meisies		Totaal	Seuns		Meisies		Totaal
	Afr.	Eng.	Afr.	Eng.		Afr.	Eng.	Afr.	Eng.		Afr.	Eng.	Afr.	Eng.	
Ja (%)	67	52	-	-	62	70	49	-	-	60	72	65	-	-	70+
Nee (%)	33	48	-	-	38	30	51	-	-	40	28	35	-	-	30
TOTAAL (%)	100	100	-	-	100	100	100	-	-	100	100	100	-	-	100
N	417	228	-	-	645	462	240	-	-	702	410	228	-	-	638
Onderste grens	63	46	-	-	58	66	43	-	-	56	68	59	-	-	66
Boonste grens	72	59	-	-	66	74	55	-	-	64	76	71	-	-	74

Respons	1978					1979					1981				
	Seuns		Meisies		Totaal	Seuns		Meisies		Totaal	Seuns		Meisies		Totaal
	Afr.	Eng.	Afr.	Eng.		Afr.	Eng.	Afr.	Eng.		Afr.	Eng.	Afr.	Eng.	
Ja (%)	73	59	-	-	68	73	48	-	-	64	67	55	-	-	62
Nee (%)	27	41	-	-	32	27	52	-	-	36	33	45	-	-	36
TOTAAL (%)	100	100	-	-	100	100	100	-	-	100	100	100	-	-	98*
N	410	228	-	-	638	466	230	-	-	696	439	241	-	-	680
Onderste grens	68	52	-	-	64	69	42	-	-	60	62	49	-	-	58
Boonste grens	77	65	-	-	72	77	55	-	-	68	71	61	-	-	66

* Weens benadering kom die persentasies in hierdie verslag nie altyd op 100 te staan nie.

** Betroubaarheidsintervalle is slegs vir "ja"-response bereken.

+ Statisties betekenisvolle styging vanaf vorige opname ($p < 0,05$)

TABEL 4

TENDENSSTUDIE, : DEELNAME VAN STANDERD TIEN-LEERLINGE AAN SOKKER, MET BETROUBAARHEIDINTERVALLE VOLGENS JAAR, GESLAG EN TAAL

Respons	1974					1975					1977				
	Seuns		Meisies		Totaal	Seuns		Meisies		Totaal	Seuns		Meisies		Totaal
	Afr.	Eng.	Afr.	Eng.		Afr.	Eng.	Afr.	Eng.		Afr.	Eng.	Afr.	Eng.	
Ja (%)	14	48	-	-	25	17	43	-	-	25	17	49	-	-	28
Nee (%)	86	52	-	-	75	83	57	-	-	75	83	51	-	-	72
TOTAAL (%)	100	100	-	-	100	100	100	-	-	100	100	100	-	-	100
N	417	228	-	-	645	462	240	-	-	702	410	228	-	-	638
Onderste grens	10	41	-	-	22	13	37	-	-	22	13	43	-	-	25
Boonste grens	17	54	-	-	28	20	50	-	-	28	20	56	-	-	31

Respons	1978					1979					1981				
	Seuns		Meisies		Totaal	Seuns		Meisies		Totaal	Seuns		Meisies		Totaal
	Afr.	Eng.	Afr.	Eng.		Afr.	Eng.	Afr.	Eng.		Afr.	Eng.	Afr.	Eng.	
Ja (%)	20	47	-	-	29	21	44	-	-	28	13	45	-	-	24
Nee (%)	80	53	-	-	70	79	56	-	-	72	87	55	-	-	76
TOTAAL (%)	100	100	-	-	99	100	100	-	-	100	100	100	-	-	100
N	410	228	-	-	638	466	230	-	-	696	439	241	-	-	680
Onderste grens	16	41	-	-	25	17	38	-	-	25	10	39	-	-	21
Boonste grens	24	54	-	-	33	25	50	-	-	31	17	51	-	-	27

TABEL 5

TENDENSSTUDIE: DEELNAME VAN STANDERD TIEN-LEERLINGE AAN ATLETIEK, MET BETROUBAARHEIDSINTERVALLE VOLGENS JAAR, GESLAG EN TAAL

Respons	1974					1975					1977				
	Seuns		Meisies		Totaal	Seuns		Meisies		Totaal	Seuns		Meisies		Totaal
	Afr.	Eng.	Afr.	Eng.		Afr.	Eng.	Afr.	Eng.		Afr.	Eng.	Afr.	Eng.	
Ja (%)	66	62	44	30	52	67	41	48	19	47-	73	43	40	22	48
Nee (%)	34	38	56	70	48	33	59	52	81	50	27	57	60	78	52
TOTAAL (%)	100	100	100	100	100	100	100	100	100	97	100	100	100	100	100
N	417	228	414	219	1 278	462	240	432	232	1 366	410	228	395	233	1 266
Onderste grens	62	56	39	24	49	63	35	44	14	44	69	36	35	16	45
Boonste grens	71	68	49	36	55	71	47	53	24	50	78	49	45	27	51

Respons	1978					1979					1981				
	Seuns		Meisies		Totaal	Seuns		Meisies		Totaal	Seuns		Meisies		Totaal
	Afr.	Eng.	Afr.	Eng.		Afr.	Eng.	Afr.	Eng.		Afr.	Eng.	Afr.	Eng.	
Ja (%)	73	58	52	31	56+	74	52	51	38	57	67	50	53	34	54
Nee (%)	27	42	48	69	42	26	48	49	62	43	33	50	47	66	46
TOTAAL (%)	100	100	100	100	98	100	100	100	100	100	100	100	100	100	100
N	410	228	395	233	1 266	466	230	460	221	1 377	439	241	433	223	1 336
Onderste grens	69	51	47	25	53	70	45	47	31	54	63	44	48	28	51
Boonste grens	78	64	57	37	59	78	58	56	44	60	72	57	57	40	37

+ Statisties betekenisvolle styging vanaf vorige opname ($p < 0,05$)- Statisties betekenisvolle daling vanaf vorige opname ($p < 0,05$)

TABEL 6

TENDENSSTUDIE : DEELNAME VAN STANDERD TIEN-LEERLINGE AAN TENNIS, MET BETROUWBAARHEIDSINTERVALLE VOLGENS JAAR, GESLAG EN TAAL

Respons	1974					1975					1977				
	Seuns		Meisies		Totaal	Seuns		Meisies		Totaal	Seuns		Meisies		Totaal
	Afr.	Eng.	Afr.	Eng.		Afr.	Eng.	Afr.	Eng.		Afr.	Eng.	Afr.	Eng.	
Ja (%)	38	37	50	44	42	37	38	45	46	40	48	47	47	56	49+
Nee (%)	62	63	50	56	57	63	62	55	54	57	52	53	53	44	51
TOTAAL (%)	100	100	100	100	99	100	100	100	100	97	100	100	100	100	100
N	417	228	414	219	1 278	462	240	432	232	1 366	410	228	395	233	1 266
Onderste grens	33	31	46	37	39	33	32	41	40	37	43	40	42	50	46
Boonste grens	42	43	55	51	45	42	44	50	53	43	53	53	52	63	52

Respons	1978					1979					1981				
	Seuns		Meisies		Totaal	Seuns		Meisies		Totaal	Seuns		Meisies		Totaal
	Afr.	Eng.	Afr.	Eng.		Afr.	Eng.	Afr.	Eng.		Afr.	Eng.	Afr.	Eng.	
Ja (%)	40	45	52	46	45-	47	46	55	47	49	37	48	52	42	44-
Nee (%)	60	55	48	54	53	53	54	45	53	51	63	52	48	58	55
TOTAAL (%)	100	100	100	100	98	100	100	100	100	100	100	100	100	100	99
N	410	228	395	233	1 266	466	230	460	221	1 377	439	241	433	223	1 336
Onderste grens	35	39	47	39	42	42	39	50	41	46	32	42	47	35	41
Boonste grens	44	51	57	52	48	51	52	59	54	52	41	54	57	48	47

+ Statisties betekenisvolle styging vanaf vorige opname ($p < 0,05$)- Statisties betekenisvolle daling vanaf vorige opname ($p < 0,05$)

TABEL 7

TENDENSSTUDIE : DEELNAME VAN STANDERD TIEN-LEERLINGE AAN KRIEKET, MET BETROUBAARHEIDSINTERVALLE VOLGENS JAAR, GESLAG EN TAAL

Respons	1974					1975					1977				
	Seuns		Meisies		Totaal	Seuns		Meisies		Totaal	Seuns		Meisies		Totaal
	Afr.	Eng.	Afr.	Eng.		Afr.	Eng.	Afr.	Eng.		Afr.	Eng.	Afr.	Eng.	
Ja (%)	37	38	-	-	38	27	31	-	-	28-	35	39	-	-	36+
Nee (%)	63	62	-	-	62	73	69	-	-	72	65	61	-	-	64
TOTAAL (%)	100	100	-	-	100	100	100	-	-	100	100	100	-	-	100
N	417	228	-	-	645	462	240	-	-	702	410	228	-	-	638
Onderste grens	32	32	-	-	34	23	25	-	-	25	30	33	-	-	32
Boonste grens	42	44	-	-	42	31	36	-	-	31	39	45	-	-	40

Respons	1978					1979					1981				
	Seuns		Meisies		Totaal	Seuns		Meisies		Totaal	Seuns		Meisies		Totaal
	Afr.	Eng.	Afr.	Eng.		Afr.	Eng.	Afr.	Eng.		Afr.	Eng.	Afr.	Eng.	
Ja (%)	30	29	-	-	30-	35	35	-	-	34	20	30	-	-	22-
Nee (%)	70	71	-	-	70	65	65	-	-	66	80	70	-	-	78
TOTAAL (%)	100	100	-	-	100	100	100	-	-	100	100	100	-	-	100
N	410	228	-	-	638	466	230	-	-	696	439	241	-	-	680
Onderste grens	26	23	-	-	26	31	29	-	-	30	16	24	-	-	19
Boonste grens	34	35	-	-	34	39	42	-	-	38	24	35	-	-	25

+ Statisties betekenisvolle styging vanaf vorige opname ($p < 0,05$)- Statisties betekenisvolle daling vanaf vorige opname ($p < 0,05$)

TABEL 8

TENDENSSTUDIE : DEELNAME VAN STANDERD TIEN-LEERLINGE AAN SWEM, MET BETROUBAARHEIDINTERVALLE VOLGENS JAAR, GESLAG EN TAAL

Respons	1974					1975					1977				
	Seuns		Meisies		Totaal	Seuns		Meisies		Totaal	Seuns		Meisies		Totaal
	Afr.	Eng.	Afr.	Eng.		Afr.	Eng.	Afr.	Eng.		Afr.	Eng.	Afr.	Eng.	
Ja (%)	58	63	65	64	62	52	58	59	64	57	56	57	57	65	58
Nee (%)	42	37	35	36	38	48	42	41	36	43	44	43	43	35	42
TOTAAL (%)	100	100	100	100	100	100	100	100	100	100	100	100	100	100	100
N	417	228	414	219	1 278	462	240	432	232	1 366	410	228	395	233	1 266
Onderste grens	53	56	60	57	59	47	52	54	58	54	51	51	52	59	55
Boonste grens	63	69	70	70	65	56	64	63	70	60	61	64	62	71	61

Respons	1978					1979					1981				
	Seuns		Meisies		Totaal	Seuns		Meisies		Totaal	Seuns		Meisies		Totaal
	Afr.	Eng.	Afr.	Eng.		Afr.	Eng.	Afr.	Eng.		Afr.	Eng.	Afr.	Eng.	
Ja (%)	49	58	56	61	54	55	57	61	60	58	47	59	58	69	56
Nee (%)	51	42	44	39	44	45	43	39	40	42	53	41	42	31	43
TOTAAL (%)	100	100	100	100	98	100	100	100	100	100	100	100	100	100	99
N	410	228	395	233	1 266	466	230	460	221	1 377	439	241	433	223	1 336
Onderste grens	45	51	51	55	51	51	51	57	53	55	42	53	53	63	53
Boonste grens	55	64	61	68	57	59	64	66	66	61	52	65	62	75	59

- Statisties betekenisvolle daling vanaf vorige opname ($p < 0,05$)

TABEL 9

TENDENSSTUDIE: DEELNAME VAN STANDERD TIEN-LEERLINGE AAN BOKS, MET BETROUBAARHEIDINTERVALLE VOLGENS JAAR, GESLAG EN TAAL

Respons	1974					1975					1977				
	Seuns		Meisies		Totaal	Seuns		Meisies		Totaal	Seuns		Meisies		Totaal
	Afr.	Eng.	Afr.	Eng.		Afr.	Eng.	Afr.	Eng.		Afr.	Eng.	Afr.	Eng.	
Ja (%)	9	3	-	-	6	6	3	-	-	4	7	7	-	-	7+
Nee (%)	91	97	-	-	94	94	97	-	-	94	93	93	-	-	93
TOTAAL (%)	100	100	-	-	100	100	100	-	-	98	100	100	-	-	100
N	417	228	-	-	645	462	240	-	-	702	410	228	-	-	638
Onderste grens	6	1	-	-	4	4	1	-	-	3	5	4	-	-	5
Boonste grens	11	5	-	-	8	8	5	-	-	5	10	10	-	-	9

Respons	1978					1979					1981				
	Seuns		Meisies		Totaal	Seuns		Meisies		Totaal	Seuns		Meisies		Totaal
	Afr.	Eng.	Afr.	Eng.		Afr.	Eng.	Afr.	Eng.		Afr.	Eng.	Afr.	Eng.	
Ja (%)	8	4	-	-	7	6	3	-	-	5-	5	5	-	-	4
Nee (%)	92	96	-	-	92	94	97	-	-	95	95	95	-	-	96
TOTAAL (%)	100	100	-	-	99	100	100	-	-	100	100	100	-	-	100
N	410	228	-	-	638	466	230	-	-	696	439	241	-	-	680
Onderste grens	5	2	-	-	5	4	1	-	-	3	3	2	-	-	3
Boonste grens	11	7	-	-	9	8	6	-	-	7	7	7	-	-	5

+ Statisties betekenisvolle styging vanaf vorige opname ($p < 0,05$)- Statisties betekenisvolle daling vanaf vorige opname ($p < 0,05$)

TABEL: 10

TENDENSSTUDIE: DEELNAME VAN STANDERD TIEN-LEERLINGE AAN NETBAL, MET BETROUBAARHEIDSIINTERVALLE VOLGENS JAAR, GESLAG EN TAAL

Respons	1974					1975					1977				
	Seuns		Meisies		Totaal	Seuns		Meisies		Totaal	Seuns		Meisies		Totaal
	Afr.	Eng.	Afr.	Eng.		Afr.	Eng.	Afr.	Eng.		Afr.	Eng.	Afr.	Eng.	
Ja (%)	-	-	30	34	32	-	-	31	24	28	-	-	28	27	27
Nee (%)	-	-	70	67	68	-	-	69	76	70	-	-	72	73	73
TOTAAL (%)	-	-	100	101	100	-	-	100	100	98	-	-	100	100	100
N	-	-	414	219	633	-	-	432	232	664	-	-	395	233	628
Onderste grens	-	-	26	27	28	-	-	26	18	25	-	-	23	21	24
Boonste grens	-	-	35	40	36	-	-	35	29	31	-	-	32	32	30

Respons	1978					1979					1981				
	Seuns		Meisies		Totaal	Seuns		Meisies		Totaal	Seuns		Meisies		Totaal
	Afr.	Eng.	Afr.	Eng.		Afr.	Eng.	Afr.	Eng.		Afr.	Eng.	Afr.	Eng.	
Ja (%)	-	-	32	24	28	-	-	36	20	30	-	-	36	30	33
Nee (%)	-	-	68	76	70	-	-	64	80	68	-	-	64	70	67
TOTAAL (%)	-	-	100	100	98	-	-	100	100	98	-	-	100	100	99
N	-	-	395	233	628	-	-	460	221	681	-	-	433	223	656
Onderste grens	-	-	27	18	24	-	-	32	15	27	-	-	31	24	29
Boonste grens	-	-	37	29	32	-	-	41	25	33	-	-	40	36	37

TABEL 11

TENDENSSTUDIE: DEELNAME VAN STANDERD TIEN-LEERLINGE AAN HOKKIE, MET BETROUBAARHEIDINTERVALLE VOLGENS JAAR, GESLAG EN TAAL

Respons	1974					1975					1977				
	Seuns		Meisies		Totaal	Seuns		Meisies		Totaal	Seuns		Meisies		Totaal
	Afr.	Eng.	Afr.	Eng.		Afr.	Eng.	Afr.	Eng.		Afr.	Eng.	Afr.	Eng.	
Ja (%)	5	28	30	39	23	3	25	23	33	18	5	17	25	43	20
Nee (%)	95	72	70	61	77	97	75	77	67	80	95	83	75	57	80
TOTAAL (%)	100	100	100	100	100	100	100	100	100	98	100	100	100	100	100
N	417	228	414	219	1 278	462	240	432	232	1 366	410	228	395	233	1 266
Onderste grens	3	22	26	33	17	2	19	19	27	16	3	12	21	36	17
Boonste grens	7	33	34	46	21	5	30	27	39	20	7	22	29	49	21

Respons	1978					1979					1981				
	Seuns		Meisies		Totaal	Seuns		Meisies		Totaal	Seuns		Meisies		Totaal
	Afr.	Eng.	Afr.	Eng.		Afr.	Eng.	Afr.	Eng.		Afr.	Eng.	Afr.	Eng.	
Ja (%)	2	14	30	34	18	3	27	25	34	19	2	19	26	31	18
Nee (%)	98	86	70	66	80	97	73	75	66	80	98	81	74	69	82
TOTAAL (%)	100	100	100	100	98	100	100	100	100	99	100	100	100	100	100
N	410	228	395	233	1 266	466	230	460	221	1 377	439	241	433	223	1 336
Onderste grens	1	9	25	27	16	2	21	21	28	17	1	14	22	25	16
Boonste grens	3	18	34	40	20	5	32	29	40	21	4	24	30	37	20

- Statisties betekenisvolle daling vanaf vorige opname ($p < 0,05$)

TABEL 12

TENDENSSTUDIE : DEELNAME VAN STANDERD TIEN-LEERLINGE AAN GIMNASTIEK, MET BETROUBAARHEIDINTERVALLE VOLGENS JAAR, GESLAG EN TAAL

Respons	1974					1975					1977				
	Seuns		Meisies		Totaal	Seuns		Meisies		Totaal	Seuns		Meisies		Totaal
	Afr.	Eng.	Afr.	Eng.		Afr.	Eng.	Afr.	Eng.		Afr.	Eng.	Afr.	Eng.	
Ja (%)	19	9	20	26	19	20	10	23	16	18	19	9	14	19	16
Nee (%)	81	91	80	74	81	80	90	77	84	79	81	91	86	81	84
TOTAAL (%)	100	100	100	100	100	100	100	100	100	97	100	100	100	100	100
N	417	228	414	219	1 278	462	240	432	232	1 366	410	228	395	233	1 266
Onderste grens	15	6	16	20	17	7	6	19	11	16	15	6	11	14	14
Boonste grens	22	13	24	32	21	12	13	27	21	20	23	13	18	24	18

Respons	1978					1979					1981				
	Seuns		Meisies		Totaal	Seuns		Meisies		Totaal	Seuns		Meisies		Totaal
	Afr.	Eng.	Afr.	Eng.		Afr.	Eng.	Afr.	Eng.		Afr.	Eng.	Afr.	Eng.	
Ja (%)	10	5	17	14	12-	14	7	18	17	14	10	5	14	13	10-
Nee (%)	90	95	83	86	86	86	93	82	83	85	90	95	86	87	88
TOTAAL (%)	100	100	100	100	98	100	100	100	100	99	100	100	100	100	98
N	410	228	395	233	1 266	466	230	460	221	1 377	439	241	433	223	1 336
Onderste grens	7	2	13	9	10	11	4	15	12	12	12	2	10	8	8
Boonste grens	12	8	21	18	14	17	11	22	21	16	13	7	17	17	12

- Statisties betekenisvolle daling vanaf vorige opname ($p < 0,05$)

TABEL 13

TENDENSSTUDIE: DEELNAME VAN STANDERD TIEN-LEERLINGE AAN DIE AKTIWITEITE VAN DIE DIE VOORTREKKERS, MET BETROUBAARHEIDSINTERVALLE VOLGENS JAAR, GESLAG EN TAAL

Respons	1974					1975					1977				
	Seuns		Meisies		Totaal	Seuns		Meisies		Totaal	Seuns		Meisies		Totaal
	Afr.	Eng.	Afr.	Eng.		Afr.	Eng.	Afr.	Eng.		Afr.	Eng.	Afr.	Eng.	
Ja (%)	8	-	7	-	7	8	-	5	-	7	10	-	8	-	9
Nee (%)	92	-	93	-	92	92	-	95	-	94	90	-	92	-	91
TOTAAL (%)	100	-	100	-	99	100	-	100	-	101	100	-	100	-	100
N	417	-	414	-	831	462	-	432	-	894	410	-	395	-	805
Onderste grens	5	-	5	-	5	6	-	3	-	6	7	-	5	-	7
Boonste grens	11	-	10	-	9	11	-	7	-	10	13	-	11	-	11

Respons	1978					1979					1981				
	Seuns		Meisies		Totaal	Seuns		Meisies		Totaal	Seuns		Meisies		Totaal
	Afr.	Eng.	Afr.	Eng.		Afr.	Eng.	Afr.	Eng.		Afr.	Eng.	Afr.	Eng.	
Ja (%)	5	-	6	-	6	8	-	7	-	8	8	-	9	-	9
Nee (%)	95	-	94	-	94	92	-	93	-	92	92	-	91	-	91
TOTAAL (%)	100	-	100	-	100	100	-	100	-	100	100	-	100	-	100
N	410	-	395	-	805	466	-	460	-	926	439	-	433	-	872
Onderste grens	3	-	4	-	4	6	-	5	-	6	5	-	6	-	7
Boonste grens	8	-	8	-	8	11	-	10	-	10	10	-	11	-	11

- Statisties betekenisvolle daling vanaf vorige opname ($p < 0,05$)

TABEL 14

TENDENSSTUDIE: DEELNAME VAN STANDERD TIEN-LEERLINGE AAN DIE AKTIWITEITE VAN LANDSDIENS, MET BETROUBAARHEIDSINTERVALLE VOLGENS JAAR, GESLAG EN TAAL

Respons	1974					1975					1977				
	Seuns		Meisies		Totaal	Seuns		Meisies		Totaal	Seuns		Meisies		Totaal
	Afr.	Eng.	Afr.	Eng.		Afr.	Eng.	Afr.	Eng.		Afr.	Eng.	Afr.	Eng.	
Ja (%)	16	-	16	-	16	9	-	8	-	9-	13	-	12	-	13+
Nee (%)	84	-	86	-	85	91	-	92	-	91	87	-	88	-	87
TOTAAL (%)	100	-	102	-	101	100	-	100	-	100	100	-	100	-	100
N	417	-	414	-	831	462	-	432	-	894	410	-	395	-	805
Onderste grens	12	-	12	-	14	7	-	5	-	12	9	-	9	-	11
Boonste grens	19	-	19	-	18	12	-	10	-	16	16	-	15	-	15

Respons	1978					1979					1981				
	Seuns		Meisies		Totaal	Seuns		Meisies		Totaal	Seuns		Meisies		Totaal
	Afr.	Eng.	Afr.	Eng.		Afr.	Eng.	Afr.	Eng.		Afr.	Eng.	Afr.	Eng.	
Ja (%)	7	-	12	-	9-	12	-	11	-	12+	4	-	11	-	7-
Nee (%)	93	-	88	-	91	88	-	89	-	88	96	-	89	-	93
TOTAAL (%)	100	-	100	-	100	100	-	100	-	100	100	-	100	-	100
N	410	-	395	-	805	466	-	460	-	926	439	-	433	-	872
Onderste grens	5	-	9	-	7	9	-	8	-	10	2	-	8	-	5
Boonste grens	10	-	16	-	11	15	-	14	-	14	6	-	14	-	9

+ Statisties betekenisvolle styging vanaf vorige opname ($p < 0,05$)- Statisties betekenisvolle daling vanaf vorige opname ($p < 0,05$)

TABEL 15

TENDENSSTUDIE: DEELNAME VAN STANDERD TIEN-LEERLINGE AAN DIE AKTIWITEITE VAN DIE PADVINDERS (BOY SCOUTS), MET BETROUBAARHEIDINTERVALLE VOLGENS JAAR, GESLAG EN TAAL

Respons	1974					1975					1977				
	Seuns		Meisies		Totaal	Seuns		Meisies		Totaal	Seuns		Meisies		Totaal
	Afr.	Eng.	Afr.	Eng.		Afr.	Eng.	Afr.	Eng.		Afr.	Eng.	Afr.	Eng.	
Ja (%)	-	9	-	-	9	-	7	-	-	7	-	7	-	-	7
Nee (%)	-	91	-	-	91	-	93	-	-	93	-	93	-	-	93
TOTAAL (%)	-	100	-	-	100	-	100	-	-	100	-	100	-	-	100
N	-	228	-	-	228	-	240	-	-	240	-	228	-	-	228
Onderste grens	-	5	-	-	5	-	4	-	-	4	-	4	-	-	4
Boonste grens	-	13	-	-	13	-	11	-	-	11	-	10	-	-	10

Respons	1978					1979					1981				
	Seuns		Meisies		Totaal	Seuns		Meisies		Totaal	Seuns		Meisies		Totaal
	Afr.	Eng.	Afr.	Eng.		Afr.	Eng.	Afr.	Eng.		Afr.	Eng.	Afr.	Eng.	
Ja (%)	-	7	-	-	7	-	8	-	-	8	-	7	-	-	7
Nee (%)	-	93	-	-	93	-	92	-	-	92	-	93	-	-	93
TOTAAL (%)	-	100	-	-	100	-	100	-	-	100	-	100	-	-	100
N	-	228	-	-	228	-	230	-	-	230	-	230	-	-	230
Onderste grens	-	4	-	-	4	-	5	-	-	5	-	4	-	-	4
Boonste grens	-	11	-	-	11	-	12	-	-	12	-	10	-	-	10

TABEL 16

TENDENSSTUDIE: DEELNAME VAN STANDERD TIEN-LEERLINGE AAN DIE AKTIWITEITE VAN DIE PADVINDERS (GIRL GUIDES), MET BETROUBAARHEIDSINTERVALLE VOLGENS JAAR, GESLAG EN TAAL

Respos	1974					1975					1977				
	Seuns		Meisies		Totaal	Seuns		Meisies		Totaal	Seuns		Meisies		Totaal
	Afr.	Eng.	Afr.	Eng.		Afr.	Eng.	Afr.	Eng.		Afr.	Eng.	Afr.	Eng.	
Ja (%)	-	-	-	3	3	-	-	-	5	5	-	-	-	3	3
Nee (%)	-	-	-	97	97	-	-	-	95	95	-	-	-	97	97
TOTAAL (%)	-	-	-	100	100	-	-	-	100	100	-	-	-	100	100
N	-	-	-	219	219	-	-	-	232	232	-	-	-	233	233
Onderste grens	-	-	-	1	1	-	-	-	3	3	-	-	-	1	1
Boonste grens	-	-	-	5	5	-	-	-	8	8	-	-	-	5	5

Respos	1978					1979					1981				
	Seuns		Meisies		Totaal	Seuns		Meisies		Totaal	Seuns		Meisies		Totaal
	Afr.	Eng.	Afr.	Eng.		Afr.	Eng.	Afr.	Eng.		Afr.	Eng.	Afr.	Eng.	
Ja (%)	-	-	-	4	4	-	-	-	2	2	-	-	-	2	2
Nee (%)	-	-	-	96	96	-	-	-	98	98	-	-	-	98	98
TOTAAL (%)	-	-	-	100	100	-	-	-	100	100	-	-	-	100	100
N	-	-	-	233	233	-	-	-	221	221	-	-	-	223	223
Onderste grens	-	-	-	2	2	-	-	-	0	0	-	-	-	0	0
Boonste grens	-	-	-	7	7	-	-	-	4	4	-	-	-	4	4

TABEL 17

TENDENSSTUDIE: DEELNAME VAN STANDERD TIEN-LEERLINGE AAN VOLKSPELE, MET BETROUWBAARHEIDSINTERVALLE VOLGENS JAAR, GESLAG EN TAAL

Respons	1974					1975					1977				
	Seuns		Meisies		Totaal	Seuns		Meisies		Totaal	Seuns		Meisies		Totaal
	Afr.	Eng.	Afr.	Eng.		Afr.	Eng.	Afr.	Eng.		Afr.	Eng.	Afr.	Eng.	
Ja (%)	16	-	23	-	18	16	-	21	-	18	18	-	15	-	16
Nee (%)	84	-	77	-	82	84	-	79	-	82	82	-	85	-	84
TOTAAL (%)	100	-	100	-	100	100	-	100	-	100	100	-	100	-	100
N	417	-	414	-	831	462	-	432	-	894	410	-	395	-	805
Onderste grens	13	-	19	-	15	12	-	17	-	15	14	-	11	-	13
Boonste grens	20	-	27	-	21	19	-	25	-	21	21	-	18	-	19

Respons	1978					1979					1981				
	Seuns		Meisies		Totaal	Seuns		Meisies		Totaal	Seuns		Meisies		Totaal
	Afr.	Eng.	Afr.	Eng.		Afr.	Eng.	Afr.	Eng.		Afr.	Eng.	Afr.	Eng.	
Ja (%)	9	-	17	-	13	17	-	16	-	16	9	-	11	-	10-
Nee (%)	91	-	83	-	87	83	-	84	-	84	91	-	89	-	90
TOTAAL (%)	100	-	100	-	100	100	-	100	-	100	100	-	100	-	100
N	410	-	395	-	805	466	-	460	-	926	439	-	433	-	872
Onderste grens	7	-	13	-	11	14	-	12	-	14	6	-	8	-	8
Boonste grens	12	-	20	-	15	21	-	19	-	18	12	-	14	-	12

- Statisties betekenisvolle daling vanaf vorige opname ($p < 0,05$)

TABEL 18

TENDENSSTUDIE: DEELNAME VAN STANDERD TIEN-LEERLINGE AAN DIE AKTIWITEITE VAN KERKJEUVERENIGINGS, MET BETROUBAARHEIDINTERVALLE VOLGENS JAAR, GESLAG EN TAAL

Respons	1974					1975					1977				
	Seuns		Meisies		Totaal	Seuns		Meisies		Totaal	Seuns		Meisies		Totaal
	Afr.	Eng.	Afr.	Eng.		Afr.	Eng.	Afr.	Eng.		Afr.	Eng.	Afr.	Eng.	
Ja (%)	54	25	73	26	50	58	23	71	29	50	53	14	68	27	46
Nee (%)	46	75	27	74	49	42	77	29	71	48	47	86	32	73	54
TOTAAL (%)	100	100	100	100	99	100	99	100	100	98	100	100	100	100	100
N	417	228	414	219	1 278	462	240	432	232	1 366	410	228	395	233	1 266
Onderste grens	49	20	68	21	47	53	17	66	23	47	48	9	63	21	43
Boonste grens	59	31	77	32	53	62	28	75	34	53	58	18	72	32	49

Respons	1978					1979					1981				
	Seuns		Meisies		Totaal	Seuns		Meisies		Totaal	Seuns		Meisies		Totaal
	Afr.	Eng.	Afr.	Eng.		Afr.	Eng.	Afr.	Eng.		Afr.	Eng.	Afr.	Eng.	
Ja (%)	52	22	71	25	48	59	17	68	24	42-	54	20	74	22	49+
Nee (%)	48	78	29	75	50	41	83	32	76	58	46	80	26	78	51
TOTAAL (%)	100	100	100	100	98	100	100	100	100	100	100	100	100	100	100
N	410	228	395	233	1 266	466	230	460	221	1 377	439	241	433	223	1 336
Onderste grens	47	17	66	19	45	55	12	63	18	39	49	15	69	17	46
Boonste grens	57	27	75	30	51	64	21	72	29	45	58	25	78	28	52

+ Statisties betekenisvolle styging vanaf vorige opname ($p < 0,05$)
 - Statisties betekenisvolle daling vanaf vorige opname ($p < 0,05$)

TABEL 19

TENDENSSTUDIE: BYWONING VAN PRIVATE LESSE DEUR STANDERD TIEN-LEERLINGE, MET BETROUBAARHEIDSINTERVALLE VOLGENS JAAR, GESLAG EN TAAL

Respos	1974					1975					1977				
	Seuns		Meisies		Totaal	Seuns		Meisies		Totaal	Seuns		Meisies		Totaal
	Afr.	Eng.	Afr.	Eng.		Afr.	Eng.	Afr.	Eng.		Afr.	Eng.	Afr.	Eng.	
Ja (%)	12	15	24	19	17	13	17	20	25	17	17	16	26	30	22+
Nee (%)	88	85	76	81	82	87	83	80	75	81	83	84	74	70	78
TOTAAL (%)	100	100	100	100	99	100	100	100	100	98	100	100	100	100	100
N	417	228	414	219	1 278	462	240	432	232	1 366	410	228	395	233	1 266
Onderste grens	9	10	20	13	15	10	12	16	19	15	14	11	22	24	20
Boonste grens	15	20	28	24	19	16	22	23	31	19	21	20	31	36	24

Respos	1978					1979					1981				
	Seuns		Meisies		Totaal	Seuns		Meisies		Totaal	Seuns		Meisies		Totaal
	Afr.	Eng.	Afr.	Eng.		Afr.	Eng.	Afr.	Eng.		Afr.	Eng.	Afr.	Eng.	
Ja (%)	10	12	23	28	17-	11	16	26	44	22+	13	12	29	42	24
Nee (%)	90	88	77	72	81	89	84	74	56	77	87	88	71	58	76
TOTAAL (%)	100	100	100	100	98	100	100	100	100	99	100	100	100	100	100
N	410	228	395	233	1 266	466	230	460	221	1 377	439	241	433	223	1 336
Onderste grens	7	8	19	22	15	9	11	22	37	20	10	8	24	35	22
Boonste grens	13	16	27	34	19	14	21	30	50	24	16	16	33	48	26

+ Statisties betekenisvolle styging vanaf vorige opname ($p < 0,05$)
- Statisties betekenisvolle daling vanaf vorige opname ($p < 0,05$)

TABEL 20

TENDENSSTUDIE: VERSAMELING VAN ARTIKELS DEUR STANDERD TIEN-LEERLINGE MET BETROUBAARHEIDINTERVALLE VOLGENS JAAR, GESLAG EN TAAI

Respons	1974					1975					1977				
	Seuns		Meisies		Totaal	Seuns		Meisies		Totaal	Seuns		Meisies		Totaal
	Afr.	Eng.	Afr.	Eng.		Afr.	Eng.	Afr.	Eng.		Afr.	Eng.	Afr.	Eng.	
Ja (%)	36	32	26	29	31	40	30	28	25	31	28	33	20	29	27-
Nee (%)	64	68	74	71	69	60	70	72	75	67	72	67	80	71	73
TOTAAL (%)	100	100	100	100	100	100	100	100	100	98	100	100	100	100	100
N	417	228	414	219	1 278	462	240	432	232	1 366	410	228	395	233	1 266
Onderste grens	32	26	22	23	28	35	24	24	19	29	24	27	16	23	25
Boonste grens	41	38	30	35	34	44	36	32	30	33	32	39	24	35	29

Respons	1978					1979					1981				
	Seuns		Meisies		Totaal	Seuns		Meisies		Totaal	Seuns		Meisies		Totaal
	Afr.	Eng.	Afr.	Eng.		Afr.	Eng.	Afr.	Eng.		Afr.	Eng.	Afr.	Eng.	
Ja (%)	35	31	24	23	30†	36	37	28	27	32	36	35	27	32	32
Nee (%)	65	69	76	77	70	64	63	72	73	68	64	65	73	68	67
TOTAAL (%)	100	100	100	100	100	100	100	100	100	100	100	100	100	100	99
N	410	228	395	233	1 266	466	230	460	221	1 377	439	241	433	223	1 336
Onderste grens	30	25	20	17	27	32	30	24	21	30	31	29	23	26	29
Boonste grens	39	37	29	28	33	41	43	32	33	34	40	41	31	38	35

† Statisties betekenisvolle styging vanaf vorige opname ($p < 0,05$)- Statisties betekenisvolle daling vanaf vorige opname ($p < 0,05$)

TABEL 21

TENDENSSTUDIE: DIE BOU VAN MODELLE DEUR STANDERD TIEN-LEERLINGE MET BETROUBAARHEIDSINTERVALLE VOLGENS JAAR, GESLAG EN TAAL

Respons	1974					1975					1977				
	Seuns		Meisies		Totaal	Seuns		Meisies		Totaal	Seuns		Meisies		Totaal
	Afr.	Eng.	Afr.	Eng.		Afr.	Eng.	Afr.	Eng.		Afr.	Eng.	Afr.	Eng.	
Ja (%)	35	25	-	-	32	28	22	-	-	26-	23	19	-	-	20-
Nee (%)	65	75	-	-	68	72	78	-	-	74	77	81	-	-	80
TOTAAL (%)	100	100	-	-	100	100	100	-	-	100	100	100	-	-	100
N	417	228	-	-	645	462	240	-	-	702	410	228	-	-	638
Onderste grens	31	20	-	-	28	24	17	-	-	23	19	14	-	-	17
Boonste grens	40	31	-	-	36	33	27	-	-	29	27	24	-	-	23

Respons	1978					1979					1981				
	Seuns		Meisies		Totaal	Seuns		Meisies		Totaal	Seuns		Meisies		Totaal
	Afr.	Eng.	Afr.	Eng.		Afr.	Eng.	Afr.	Eng.		Afr.	Eng.	Afr.	Eng.	
Ja (%)	26	17	-	-	24	22	23	-	-	22	32	13	-	-	26+
Nee (%)	74	83	-	-	76	78	77	-	-	78	68	87	-	-	74
TOTAAL (%)	100	100	-	-	100	100	99	-	-	100	100	100	-	-	100
N	410	228	-	-	638	466	230	-	-	696	439	241	-	-	680
Onderste grens	22	12	-	-	21	18	18	-	-	19	28	9	-	-	23
Boonste grens	31	22	-	-	27	26	29	-	-	25	37	18	-	-	29

+ Statisties betekenisvolle styging vanaf vorige opname ($p < 0,05$)- Statisties betekenisvolle daling vanaf vorige opname ($p < 0,05$)

TABEL 22

TENDENSSTUDIE: DIE AANHOU VAN TROETELDIERE DEUR STANDERD TIEN-LEERLINGE MET BETROUBAARHEIDSINTERVALLE VOLGENS JAAR, GESLAG EN TAAI

Respons	1974					1975					1977				
	Seuns		Meisies		Totaal	Seuns		Meisies		Totaal	Seuns		Meisies		Totaal
	Afr.	Eng.	Afr.	Eng.		Afr.	Eng.	Afr.	Eng.		Afr.	Eng.	Afr.	Eng.	
Ja (%)	65	49	58	54	58	61	38	63	60	56	58	51	59	55	57
Nee (%)	34	51	42	46	41	39	62	37	40	42	42	49	42	45	43
TOTAAL (%)	99	100	100	100	99	100	100	100	100	98	100	100	101	100	100
N	417	228	414	219	1 278	462	240	432	232	1 366	410	228	395	233	1 266
Onderste grens	60	43	54	47	56	56	32	58	54	53	53	45	54	49	54
Boonste grens	70	56	63	61	60	65	44	67	66	59	63	58	63	62	60

Respons	1978					1979					1981				
	Seuns		Meisies		Totaal	Seuns		Meisies		Totaal	Seuns		Meisies		Totaal
	Afr.	Eng.	Afr.	Eng.		Afr.	Eng.	Afr.	Eng.		Afr.	Eng.	Afr.	Eng.	
Ja (%)	57	42	70	58	60	58	50	64	56	58	56	42	65	55	56
Nee (%)	43	58	30	42	40	42	50	36	44	42	44	58	35	45	43
TOTAAL (%)	100	100	100	100	100	100	100	100	100	100	100	100	100	100	99
N	410	228	395	233	1 266	466	230	460	221	1 377	439	241	433	223	1 336
Onderste grens	53	35	66	52	57	54	43	60	49	55	52	36	60	48	53
Boonste grens	62	48	75	65	63	63	56	69	62	61	61	49	69	62	59

TABEL 23

TENDENSSTUDIE: DIE DOEN VAN HANDWERK DEUR STANDERD TIEN-LEERLINGE MET BETROUBAARHEIDSINTERVALLE VOLGENS JAAR, GESLAG EN TAAL

Respons	1974					1975					1977				
	Seuns		Meisies		Totaal	Seuns		Meisies		Totaal	Seuns		Meisies		Totaal
	Afr.	Eng.	Afr.	Eng.		Afr.	Eng.	Afr.	Eng.		Afr.	Eng.	Afr.	Eng.	
Ja (%)	27	21	68	62	45	31	17	68	46	42	30	20	58	50	41
Nee (%)	73	79	32	38	55	69	83	32	54	56	70	80	42	50	59
TOTAAL (%)	100	100	100	100	100	100	100	100	100	98	100	100	100	100	100
N	417	228	414	219	1 278	462	240	432	232	1 366	410	228	395	233	1 266
Onderste grens	23	16	62	56	42	27	12	63	40	39	25	15	53	44	38
Boonste grens	31	26	74	69	48	35	22	72	52	45	34	25	63	57	44

Respons	1978					1979					1981				
	Seuns		Meisies		Totaal	Seuns		Meisies		Totaal	Seuns		Meisies		Totaal
	Afr.	Eng.	Afr.	Eng.		Afr.	Eng.	Afr.	Eng.		Afr.	Eng.	Afr.	Eng.	
Ja (%)	31	13	63	45	40	33	21	58	50	42	29	15	50	39	34
Nee (%)	69	87	37	55	60	67	79	42	50	58	71	85	50	61	64
TOTAAL (%)	100	100	100	100	100	100	100	100	100	100	100	100	100	100	98
N	410	228	395	233	1 266	466	230	460	221	1 377	439	241	433	223	1 336
Onderste grens	27	9	58	39	37	28	16	54	43	39	25	10	45	32	31
Boonste grens	36	18	68	52	43	37	26	63	56	45	33	19	55	45	37

- Statisties betekenisvolle daling vanaf vorige opname ($p < 0,05$)

TABEL 24

TENDENSSTUDIE: DIE BEOEFENING VAN FOTOGRAFIE DEUR STANDERD TIEN-LEERLINGE MET BETROUBAARHEIDINTERVALLE VOLGENS JAAR, GESLAG EN TAAL

Respons	1974					1975					1977				
	Seuns		Meisies		Totaal	Seuns		Meisies		Totaal	Seuns		Meisies		Totaal
	Afr.	Eng.	Afr.	Eng.		Afr.	Eng.	Afr.	Eng.		Afr.	Eng.	Afr.	Eng.	
Ja (%)	15	11	10	9	12	11	16	11	11	11	11	20	11	11	13
Nee (%)	85	89	90	91	88	89	84	89	89	86	89	80	89	89	87
TOTAAL (%)	100	100	100	100	100	100	100	100	100	97	100	100	100	100	100
N	417	228	414	219	1 278	462	240	432	232	1 366	410	228	395	233	1 266
Onderste grens	11	7	7	5	10	8	12	8	7	9	8	14	8	7	11
Boonste grens	18	15	12	13	14	13	21	14	15	13	14	25	14	15	15

Respons	1978					1979					1981				
	Seuns		Meisies		Totaal	Seuns		Meisies		Totaal	Seuns		Meisies		Totaal
	Afr.	Eng.	Afr.	Eng.		Afr.	Eng.	Afr.	Eng.		Afr.	Eng.	Afr.	Eng.	
Ja (%)	10	14	8	8	10-	12	16	14	11	13+	12	11	13	15	12
Nee (%)	90	86	92	92	90	88	84	86	89	86	88	89	87	85	87
TOTAAL (%)	100	100	100	100	100	100	100	100	100	99	100	100	100	100	99
N	410	228	395	233	1 266	466	230	460	221	1 377	439	241	433	223	1 336
Onderste grens	7	9	6	4	8	9	11	11	7	11	9	7	9	10	10
Boonste grens	13	18	11	11	12	15	21	17	15	15	15	14	16	20	14

+ Statisties betekenisvolle styging vanaf vorige opname ($p < 0,05$)- Statisties betekenisvolle daling vanaf vorige opname ($p < 0,05$)

TABEL 25

TENDENSSTUDIE: DIE BEDEFENING VAN KUNS DEUR STANDERD TIEN-LEERLINGE MET BETROUBAARHEIDSINTERVALLE VOLGENS JAAR, GESLAG EN TAAL

Respons	1978					1979					1981				
	Seuns		Meisies		Totaal	Seuns		Meisies		Totaal	Seuns		Meisies		Totaal
	Afr.	Eng.	Afr.	Eng.		Afr.	Eng.	Afr.	Eng.		Afr.	Eng.	Afr.	Eng.	
Ja (%)	14	16	18	23	17	8	16	19	24	15	9	18	18	27	17
Nee (%)	86	84	82	77	83	92	84	81	76	83	91	82	82	73	83
TOTAAL (%)	100	100	100	100	100	100	100	100	100	98	100	100	100	100	100
N	417	228	414	219	1 278	462	240	432	232	1 366	410	228	395	233	1 266
Onderste grens	10	11	14	19	15	5	11	15	18	13	7	13	15	22	15
Boonste grens	17	20	22	27	19	10	21	22	29	17	12	23	22	33	19

Respons	1978					1979					1981				
	Seuns		Meisies		Totaal	Seuns		Meisies		Totaal	Seuns		Meisies		Totaal
	Afr.	Eng.	Afr.	Eng.		Afr.	Eng.	Afr.	Eng.		Afr.	Eng.	Afr.	Eng.	
Ja (%)	12	11	19	17	15	10	15	23	25	17	7	13	27	31	18
Nee (%)	88	89	81	84	83	90	85	77	75	82	93	87	73	69	81
TOTAAL (%)	100	100	100	101	98	100	100	100	100	99	100	100	100	100	99
N	410	228	395	233	1 266	466	230	460	221	1 377	439	241	433	223	1 336
Onderste grens	9	7	15	13	13	7	10	19	19	15	5	8	23	25	16
Boonste grens	15	15	23	22	17	13	19	27	31	19	10	17	31	37	20

TABEL 26

TENDENSSTUDIE: DIE VOER VAN KORRESPONDENSIE MET PENVRIENDE DEUR STANDERD TIEN-LEERLINGE, MET BETROUBAARHEIDSINTERVALLE VOLGENS JAAR, GESLAG EN TAAAL

Respons	1974					1975					1977				
	Seuns		Meisies		Totaal	Seuns		Meisies		Totaal	Seuns		Meisies		Totaal
	Afr.	Eng.	Afr.	Eng.		Afr.	Eng.	Afr.	Eng.		Afr.	Eng.	Afr.	Eng.	
Ja (%)	20	23	65	63	42	21	18	62	66	40	24	20	62	59	41
Nee (%)	80	77	35	37	57	79	82	38	34	57	76	80	38	41	59
TOTAAL (%)	100	100	100	100	99	100	100	100	100	97	100	100	100	100	100
N	417	228	414	219	1 278	462	240	432	232	1 366	410	228	395	233	1 266
Onderste grens	16	18	61	57	39	17	13	57	60	37	20	15	57	53	38
Boonste grens	24	29	70	69	45	25	23	66	72	43	28	26	67	66	44

Respons	1978					1979					1981				
	Seuns		Meisies		Totaal	Seuns		Meisies		Totaal	Seuns		Meisies		Totaal
	Afr.	Eng.	Afr.	Eng.		Afr.	Eng.	Afr.	Eng.		Afr.	Eng.	Afr.	Eng.	
Ja (%)	19	20	63	66	40	20	21	68	66	44	22	16	60	62	40
Nee (%)	81	80	37	34	58	80	79	32	34	56	78	84	40	38	60
TOTAAL (%)	100	100	100	100	98	100	100	100	100	100	100	100	100	100	100
N	410	228	395	233	1 266	466	230	460	221	1 377	439	241	433	223	1 336
Onderste grens	15	15	58	59	37	16	16	63	60	41	19	12	55	56	37
Boonste grens	23	25	68	72	43	24	27	72	73	47	26	21	65	68	43

TABEL 27

TENDENSSTUDIE: TUINWERK EN DIE KWEK VAN PLANTE DEUR STANDERD TIEN-LEERLINGE, MET BETROUBAARHEIDSINTERVALLE VOLGENS JAAR, GESLAG EN TAAL

Respons	1974					1975					1977				
	Seuns		Meisies		Totaal	Seuns		Meisies		Totaal	Seuns		Meisies		Totaal
	Afr.	Eng.	Afr.	Eng.		Afr.	Eng.	Afr.	Eng.		Afr.	Eng.	Afr.	Eng.	
Ja (%)	32	12	20	15	20	29	13	23	14	21	28	10	19	18	20
Nee (%)	68	88	80	85	80	71	87	77	86	77	72	90	81	82	80
TOTAAL (%)	100	100	100	100	100	100	100	100	100	98	100	100	100	100	100
N	417	228	414	219	1 278	462	240	432	232	1 366	410	228	395	233	1 266
Onderste grens	27	8	16	11	18	25	9	19	10	19	24	6	15	13	18
Boonste grens	36	17	24	20	22	33	17	27	19	23	32	14	23	23	22

Respons	1978					1979					1981				
	Seuns		Meisies		Totaal	Seuns		Meisies		Totaal	Seuns		Meisies		Totaal
	Afr.	Eng.	Afr.	Eng.		Afr.	Eng.	Afr.	Eng.		Afr.	Eng.	Afr.	Eng.	
Ja (%)	31	14	30	13	24+	30	14	28	18	24	25	11	23	15	20-
Nee (%)	69	86	70	87	73	70	86	72	82	75	75	89	77	85	80
TOTAAL (%)	100	100	100	100	97	100	100	100	100	99	100	100	100	100	100
N	410	228	395	233	1 266	466	230	460	221	1 377	439	241	433	223	1 336
Onderste grens	26	10	26	9	22	25	9	24	13	22	21	7	19	11	18
Boonste grens	35	19	35	17	26	34	18	32	23	26	29	15	27	20	22

+ Statisties betekenisvolle styging vanaf vorige opname ($p < 0,05$)
- Statisties betekenisvolle daling vanaf vorige opname ($p < 0,05$)

TABEL 28

TENDENSSTUDIE: DIE WERK MET GEREEDSKAP DEUR STANDERD TIEN-LEERLINGE, MET BETROUBAARHEIDSINTERVALLE VOLGENS JAAR, GESLAG EN TAAL

Respos	1974					1975					1977				
	Seuns		Meisies		Totaal	Seuns		Meisies		Totaal	Seuns		Meisies		Totaal
	Afr.	Eng.	Afr.	Eng.		Afr.	Eng.	Afr.	Eng.		Afr.	Eng.	Afr.	Eng.	
Ja (%)	45	38	4	4	24	29	23	13	14	26	48	42	4	3	25
Nee (%)	54	62	96	96	76	71	77	87	86	72	52	58	96	97	75
TOTAAL (%)	99	100	100	100	100	100	100	100	100	98	100	100	100	100	100
N	417	228	414	219	1 278	462	240	432	232	1 366	410	228	395	233	1 266
Onderste grens	41	32	2	1	22	25	19	19	10	24	44	35	2	1	23
Boonste grens	50	44	6	6	26	33	27	17	19	28	53	48	6	5	27

Respos	1978					1979					1981				
	Seuns		Meisies		Totaal	Seuns		Meisies		Totaal	Seuns		Meisies		Totaal
	Afr.	Eng.	Afr.	Eng.		Afr.	Eng.	Afr.	Eng.		Afr.	Eng.	Afr.	Eng.	
Ja (%)	51	41	9	3	27	47	41	4	3	25	53	40	6	5	28*
Nee (%)	49	59	91	97	71	53	59	96	97	75	47	60	94	95	72
TOTAAL (%)	100	100	100	100	98	100	100	100	100	100	100	100	100	100	100
N	410	228	395	233	1 266	466	230	460	221	1 377	439	241	433	223	1 336
Onderste grens	46	34	6	1	25	42	35	3	1	23	1	49	34	4	26
Boonste grens	56	47	11	6	29	51	48	6	6	27	6	58	46	8	30

* Statisties betekenisvolle styging vanaf vorige opname ($p < 0,05$)

TABEL 29

TENDENSSTUDIE : GEMIDDELDE GETAL URE PER WEEK BESTEE AAN SPORTAKTIWITEITE, MET BETROUBAARHEIDSINTERVALLE VOLGENS JAAR, GESLAG EN TAAL

Jaar	Sportaktiwiteite				Totaal
	Seuns		Meisies		
	Afrikaans	Engels	Afrikaans	Engels	
1974	4,541	4,741	3,309	3,211	3,959*
	4,542	4,742	3,310	3,212	3,959**
	4,540	4,740	3,308	3,210	3,959***
1975	4,561	4,576	3,044	3,045	3,823
	4,562	4,577	3,045	3,047	3,823
	4,561	4,575	3,044	3,044	3,823
1977	4,604	4,968	3,108	3,250	3,962
	4,605	4,969	3,109	3,252	3,962
	4,603	4,966	3,108	3,249	3,962
1978	4,449	4,570	3,253	2,802	3,811
	4,450	4,571	3,254	2,804	3,811
	4,448	4,569	3,253	2,801	3,811
1979	4,645	5,039	3,230	3,646	4,094
	4,645	5,040	3,230	3,647	4,094
	4,645	5,036	3,229	3,644	4,094
1981	4,138	5,061	3,172	3,092	3,818
	4,138	5,063	3,173	3,093	3,818
	4,137	5,060	3,172	3,091	3,818

* Gemiddelde getal ure per week

** Boonste grens

*** Onderste grens

TABEL 30

TENDENSSTUDIE : GEMIDDELDE AANTAL URE PER WEEK BESTEE AAN KULTURELE VERENIGINGS, MET BETROUBAARHEIDSINTERVALLE VOLGENS JAAR, GESLAG EN TAAL

Jaar	Kulturele verenigings				Totaal
	Seuns		Meisies		
	Afrikaans	Engels	Afrikaans	Engels	
1974	1,616	1,552	1,890	1,382	1,653*
	1,616	1,554	1,890	1,384	1,653**
	1,615	1,552	1,889	1,381	1,653***
1975	1,830	1,341	1,832	1,624	1,708
	1,830	1,342	1,832	1,625	1,708
	1,829	1,340	1,831	1,623	1,708
1977	1,580	1,257	1,652	1,265	1,492
	1,580	1,259	1,652	1,266	1,492
	1,579	1,256	1,651	1,264	1,492
1978	1,302	1,145	1,769	1,270	1,418
	1,303	1,146	1,770	1,271	1,418
	1,301	1,144	1,769	1,269	1,418
1979	1,514	1,410	1,656	1,418	1,524
	1,514	1,411	1,656	1,419	1,525
	1,513	1,410	1,656	1,417	1,524
1981	1,314	1,056	1,685	1,136	1,357
	1,314	1,056	1,685	1,137	1,357
	1,313	1,055	1,685	1,135	1,356

* Gemiddelde aantal ure per week

** Boonste grens

*** Onderste grens

TABEL 31

TENDENSSTUDIE: GEMIDDELDE GETAL URE PER WEEK BESTEE AAN PRIVATE LESSE, MET BETROUBAARHEIDSINTERVALLE VOLGENS JAAR, GESLAG EN TAAL

Jaar	Private lesse				Totaal
	Seuns		Meisies		
	Afrikaans	Engels	Afrikaans	Engels	
1974	0,245	0,279	0,463	0,408	0,348*
	0,245	0,280	0,464	0,409	0,348**
	0,245	0,279	0,463	0,407	0,348***
1975	0,264	0,328	0,395	0,442	0,347
	0,264	0,328	0,395	0,443	0,347
	0,264	0,328	0,394	0,441	0,347
1977	0,337	0,307	0,507	0,585	0,428
	0,337	0,309	0,508	0,586	0,428
	0,336	0,306	0,507	0,584	0,428
1978	0,241	0,232	0,486	0,479	0,358
	0,242	0,232	0,486	0,479	0,358
	0,241	0,231	0,485	0,478	0,358
1979	0,205	0,344	0,534	1,038	0,476
	0,205	0,345	0,535	1,039	0,476
	0,205	0,343	0,534	1,037	0,476
1981	0,222	0,257	0,570	0,941	0,461
	0,223	0,258	0,570	0,942	0,461
	0,222	0,256	0,570	0,940	0,461

* Gemiddelde getal ure per week
 ** Boonste grens
 *** Onderste grens

TABEL 32

TENDENSSTUDIE: GEMIDDELDE GETAL URE PER WEEK BESTEE AAN STOKPERDJIES, MET BETROUBAARHEIDSINTERVALLE VOLGENS JAAR, GESLAG EN TAAL

Jaar	Stokperdjies				Totaal
	Seuns		Meisies		
	Afrikaans	Engels	Afrikaans	Engels	
1974	2,226*	2,356	2,178	2,261	2,240
	2,226**	2,358	2,178	2,262	2,240
	2,225***	2,355	2,177	2,261	2,239
1975	2,200	2,242	2,310	2,540	2,300
	2,201	2,244	2,310	2,542	2,300
	2,200	2,241	2,309	2,539	2,300
1977	2,130	2,039	2,160	2,106	2,119
	2,131	2,041	2,160	2,108	2,119
	2,129	2,037	2,159	2,105	2,119
1978	1,893	2,189	2,141	1,959	2,036
	1,894	2,191	2,142	1,960	2,037
	1,893	2,188	2,140	1,957	2,036
1979	2,014	2,370	2,001	2,426	2,143
	2,014	2,372	2,001	2,428	2,143
	2,013	2,369	2,000	2,425	2,143
1981	1,855	2,167	1,875	1,694	1,890
	1,856	2,168	1,875	1,696	1,890
	1,855	2,165	1,874	1,693	1,890

* Gemiddelde getal ure per week

** Boonste grens

*** Onderste grens

TABEL 33

TENDENSSTUDIE: GEMIDDELTE GETAL URE PER WEEK (MAANDAG TOT DONDERDAG) BESTEE AAN HUISWERK, MET BETROUBAARHEIDSINTERVALLE VOLGENS JAAR, GESLAG EN TAAL

Jaar	Huiswerk (Maandag tot Donderdag)				Totaal
	Seuns		Meisies		
	Afrikaans	Engels	Afrikaans	Engels	
1974	11,722	7,229	14,171	8,690	11,192*
	11,723	7,231	14,173	8,692	11,192**
	11,720	7,227	14,169	8,687	11,191***
1975	10,541	6,466	12,915	8,331	10,200
	10,542	6,468	12,917	8,334	10,200
	10,540	6,465	12,914	8,329	10,200
1977	9,877	6,898	11,591	8,472	9,656
	9,879	6,901	11,593	8,474	9,657
	9,875	6,896	11,589	8,469	9,656
1978	9,531	6,643	12,104	7,909	9,565
	9,532	6,645	12,106	7,912	9,565
	9,530	6,641	12,102	7,907	9,565
1979	10,613	7,028	12,359	8,817	10,228
	10,614	7,030	12,360	8,820	10,229
	10,612	7,026	12,358	8,814	10,228
1981	9,957	6,697	12,075	8,709	9,842
	9,958	6,698	12,076	8,712	9,842
	9,957	6,695	12,073	8,707	9,842

* Gemiddelde getal ure per week (Maandag tot Donderdag)

** Boonste grens

*** Onderste grens

TABEL 34

TENDENSSTUDIE : GEMIDDELDE GETAL URE PER NAWEK (VRYDAG TOT SONDAG) BESTEE AAN HUISWERK, MET BETROUBAARHEIDSINTERVALLE VOLGENS JAAR, GESLAG EN TAAL

Jaar	Huiswerk (Vrydag tot Sondag)				Totaal
	Seuns		Meisies		
	Afrikaans	Engels	Afrikaans	Engels	
1974	2,100	1,486	2,545	1,564	2,042*
	2,100	1,488	2,546	1,566	2,043**
	2,099	1,485	2,545	1,562	2,042***
1975	1,810	1,374	2,282	1,642	1,855
	1,811	1,375	2,282	1,644	1,855
	1,809	1,372	2,281	1,641	1,855
1977	1,729	1,748	1,906	1,573	1,763
	1,730	1,750	1,907	1,576	1,763
	1,728	1,746	1,905	1,571	1,763
1978	1,674	1,473	2,161	1,663	1,792
	1,675	1,474	2,161	1,664	1,792
	1,673	1,471	2,160	1,661	1,792
1979	1,777	1,576	2,094	1,955	1,873
	1,778	1,578	2,095	1,957	1,873
	1,777	1,574	2,094	1,954	1,873
1981	1,661	1,555	2,019	1,965	1,808
	1,661	1,556	2,019	1,966	1,808
	1,661	1,553	2,018	1,962	1,808

* Gemiddelde getal ure per week (Vrydag tot Sondag)

** Boonste grens

*** Onderste grens

TABEL 35

VERGELYKINGSTUDIE: DEELNAME AAN SPORTAKTIWITEITE IN STANDERD SES EN TIEN VOLGENS GESLAG EN TAAL, LEERLINGE VERDEEL IN LIGTE, MATIGE EN STRAWWE TELEVISIEKYKERS

Sport- aktiwiteite	Standerd	Seuns					
		Afrikaans			Engels		
		L(%)	M(%)	S(%)	L(%)	M(%)	S(%)
Swem	6	61	56	63	75	77	64
	10	43	44	36	52	57	53
Hokkie	6	-	-	-	30	28	30
	10	-	-	-*	26	33	24
Gimnastiek	6	33	25	30	28	29	10
	10	7	10	10	6	6	12
Atletiek	6	61	59	59	70	63	56
	10	64	66	58	63	63	47
Tennis	6	36	40	37	47	48	32
	10	28	41	38	37	44	41
Rugby	6	72	69	71	72	63	54
	10	60	66	71	59	54	51
Sokker	6	25	22	24	49	60	60
	10	13	16	20	24	36	29
Krieket	6	28	50	35	66	61	52
	10	14	26	26	26	36	39
Boks	6	13	14	13	6	8	12
	10	3	3	4	0	3	2
Netbal	6	-	-	-	-	-	-
	10	-	-	-*	-	-	-*

Tabel (vervolg)

TABEL 35 (vervolg)

Sport- aktiwiteite	Standerd	Meisies					
		Afrikaans			Engels		
		L(%)	M(%)	S(%)	L(%)	M(%)	S(%)
Swem	6	65	62	65	65	79	71
	10	46	52	47	46	56	57
Hokkie	6	22	30	21	55	55	48
	10	34	31	23	33	37	34
Gimnastiek	6	34	26	33	32	40	40
	10	10	14	10	16	15	20
Atletiek	6	52	47	48	50	42	50
	10	43	51	44	31	35	38
Tennis	6	56	57	54	55	54	63
	10	45	47	45	41	50	51
Rugby	6	-	-	-	-	-	-
	10	-	-	-*	-	-	-*
Sokker	6	-	-	-	-	-	-
	10	-	-	-*	-	-	-*
Krieket	6	-	-	-	-	-	-
	10	-	-	-*	-	-	-*
Boks	6	-	-	-	-	-	-
	10	-	-	-*	-	-	-*
Netbal	6	52	49	43	58	66	65
	10	26	31	29	49	30	36

* Baie lae of geen deelname nie

TABEL 36

VERGELYKINGSTUDIE : DEELNAME AAN KULTURELE VERENIGINGS IN STANDERD SES EN TIEN VOLGENS GESLAG EN TAAL, LEERLINGE VERDEEL IN LIGTE, MATIGE EN STRAWWE TELEWISIEKYKERS

Kulturele verenigings	Standaard	Seuns					
		Afrikaans			Engels		
		L(%)	M(%)	S(%)	L(%)	M(%)	S(%)
Kerklike aktiwiteite	6 10	65 65	51 55	50 49	28 17	23 12	30 27
Voortrekkers	6 10	19 11	20 10	11 5	-	-	-*
Landsdiens	6 10	25 16	10 6	11 5	-	-	-*
Orkes	6 10	13 13	13 13	11 11	-	-	-*
Volkspeler	6 10	14 5	16 10	9 5	-	-	-*
Boy Scouts	6 10	-	-	-*	26 6	22 7	20 4
Girl Guides	6 10	-	-	-*	-	-	-*
Kulturele verenigings	Standaard	Meisies					
		Afrikaans			Engels		
		L(%)	M(%)	S(%)	L(%)	M(%)	S(%)
Kerklike aktiwiteite	6 10	64 66	59 71	58 68	44 33	40 26	27 30
Voortrekkers	6 10	17 6	12 8	8 4	-	-	-*
Landsdiens	6 10	19 16	11 12	11 9	-	-	-*
Orkes	6 10	-	-	-*	-	-	-*
Volkspeler	6 10	21 10	25 10	28 13	-	-	-*
Boy Scouts	6 10	-	-	-*	-	-	-*
Girl Guides	6 10	-	-	-*	8 2	15 4	16 0

* Baie lae of geen deelname nie

TABEL 37

VERGELYKINGSTUDIE: BYWONING VAN PRIVATE LESSE IN STANDERD SES EN TIEN VOLGENS GESLAG EN TAAL, LEERLINGE VERDEEL IN LIGTE, MATIGE EN STRAWWE TELEVISIEKYKERS

Aktiwiteit	Standerd	Seuns					
		Afrikaans			Engels		
		L(%)	M(%)	S(%)	L(%)	M(%)	S(%)
Private lesse	6 10	18 7	25 14	21 16	22 24	20 13	22 14

Aktiwiteit	Standerd	Meisies					
		Afrikaans			Engels		
		L(%)	M(%)	S(%)	L(%)	M(%)	S(%)
Private lesse	6 10	35 21	39 21	36 17	52 25	44 29	41 23

TABEL 38

VERGELYKINGSTUDIE: DEELNAME AAN STOKPERDJIES IN STANDERD SES EN TIEN VOLGENS GESLAG EN TAAL, LEERLINGE VERDEEL IN LIGTE, MATIGE EN STRAWWE TELEVISIEKYKERS

Stok- perdjie	Standerd	Seuns					
		Afrikaans			Engels		
		L(%)	M(%)	S(%)	L(%)	M(%)	S(%)
Bou van modelle	6 10	54 32	51 28	39 26	41 17	49 23	48 18
Aanhou van troeteldiere	6 10	71 49	72 72	70 70	67 41	68 45	74 49
Handwerk	6 10	34 27	37 29	29 25	35 21	30 19	26 12
Fotografie	6 10	13 20	11 14	9 8	25 19	13 17	6 10
Kunsbeoefening	6 10	12 1	14 7	11 6	25 16	17 10	30 18
Korrespondensie met penvriende	6 10	22 24	19 18	20 21	14 20	13 17	12 10
Tuinwerk en kweek van plante	6 10	38 33	38 31	41 30	15 10	26 13	30 25
Met gereedskap werk	6 10	56 60	51 48	46 46	43 49	43 44	44 33
Versameling van artikels	6 10	51 32	54 34	45 36	52 26	46 29	42 25

TABEL 38 (vervolg)

VERGELYKINGSTUDIE: DEELNAME AAN STOKPERDJIES IN STANDERD SES EN TIEN VOLGENS GESLAG EN TAAL, LEERLINGE VERDEEL IN LIGTE, MATIGE EN STRAWWE TELEVISIEKYKERS

Stok- perdjie	Standerd	Meisies					
		Afrikaans			Engels		
		L(%)	M(%)	S(%)	L(%)	M(%)	S(%)
Bou van modelle	6 10	-	-	-	-	-	-
Aanhou van troeteldiere	6 10	75 62	73 57	78 69	70 54	79 68	73 59
Handwerk	6 10	61 57	60 56	62 60	66 46	63 49	62 52
Fotografie	6 10	9 8	7 11	11 11	8 10	14 13	18 10
Kunsbeoefening	6 10	18 18	21 17	20 17	22 27	35 21	31 23
Korrespondensie met penvriende	6 10	57 61	58 69	50 61	48 60	49 65	40 59
Tuinwerk en kweek van plante	6 10	27 21	25 19	29 24	12 12	25 18	24 16
Met gereedskap werk	6 10	-	-	-	-	-	-
Versameling van artikels	6 10	41 30	45 25	34 29	28 23	37 22	25 21

* Baie lae of geen deelname nie

TABEL 39

EFFEKSTUDIE: MEERVOUDIGE REGRESSIE-ONTLEDING MET TYD PER WEEK IN STANDERD TIEN BESTEE AAN SPORTAKTIWITEITE AS AFHANKLIKE VERANDERLIKE

Veranderlike	Koëffisiënt	Oorskrydingswaarskynlikheid
Konstante	2,65530	
Ligte kykers	-0,03888	0,6463
Matige kykers	-0,02919	0,6463
Strawwe kykers	0,06807	
Taal	-0,15520	0,0028*
Geslag	0,53130	0,0001*
Hoë prestasie (st. 6)	0,22980	0,0025*

* p 0,01

TABEL 40

EFFEKSTUDIE: MEERVOUDIGE REGRESSIE-ONTLEDING MET TYD PER WEEK IN STANDERD TIEN BESTEE AAN KULTURELE AKTIWITEITE AS AFHANKLIKE VERANDERLIKE

Veranderlike	Koëffisiënt	Oorskrydingswaarskynlikheid
Konstante	1,52835	
Ligte kykers	0,0140	0,7849
Matige kykers	-0,05599	0,1489
Strawwe kykers	0,04199	
Taal	0,09820	0,0020*
Geslag	-0,07478	0,0088*
Hoë prestasie (st. 6)	0,17761	0,0005*

* p 0,01

TABEL 41

EFFEKSTUDIE: MEERVOUDIGE REGRESSIE-ONTLEDING MET TYD PER WEEK IN STANDERD TIEN BESTEE AAN PRIVATE LESSE AS AFHANKLIKE VERANDERLIKE

Veranderlike	Koëffisiënt	Oorskrydingswaarskynlikheid
Konstante	1,01591	
Ligte kykers	0,44867	0,9918
Matige kykers	0,02044	0,5352
Strawwe kykers	-0,46911	
Geslag	-0,08793	0,0005*

* p 0,01

TABEL 42

EFFEKSTUDIE: MEERVOUDIGE REGRESSIE-ONTLEDING MET TYD PER WEEK IN STANDERD TIEN BESTEE AAN STOKPERDJIES AS AFHANKLIKE VERANDERLIKE

Veranderlike	Koëffisiënt	Oorskrydingswaarskynlikheid
Konstante	3,73184	
Ligte kykers	-0,07676	0,3899
Matige kykers	0,12792	0,0566
Strawwe kykers	0,20468	
Geslag	0,11863	0,0152*

* p 0,05

TABEL 43

EFFEKSTUDIE: MEERVOUDIGE REGRESSIE-ONTLEDING MET TYD PER WEEK IN STANDERD TIEN BESTEE AAN HUISWERK AS AFHANKLIKE VERANDERLIKE

Veranderlike	Koëffisiënt	Oorskrydingswaarskynlikheid
Konstante	9,09045	
Ligte kykers	0,03714	0,8716
Matige kykers	0,17216	0,3172
Strawwe kykers	-0,20930	
Taal	1,08616	0,0001*
Geslag	-1,12316	0,0001*
Genoeg tyd vir huiswerk (st. 10)	-0,78615	0,0002*
Middel prestasie (st. 10)	-0,49421	0,0036*
Baie sosiaal (st. 10)	-1,02367	0,0078*

* p 0,01

FIGUUR 1.1

PERSENTASIE AFRIKAANSSPREKENDE SEUNS WAT AAN ATLETIEK DEELNEEM VOLGENS LIGTE, MATIGE EN STRAWWE TELEVISIEKYK

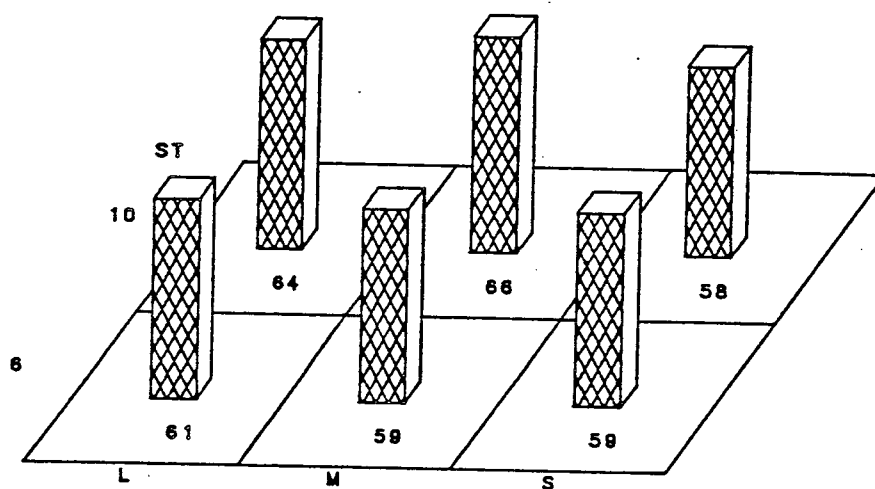

LEGEND*

TELEVISIEKYK

L Ligte
M Matige
S Strawwe

* Alhoewel hierdie ligte (L), matige (M) en strawwe (S) televisiekyk nie in die ander figure herhaal word nie, is dit nogtans ook daarop van toepassing.

FIGUUR 1.2
PERSENTASIE AFRIKAANSSPREKENDE MEISIES WAT AAN ATLETIEK DEELNEEM VOLGENS
LIGTE, MATIGE EN STRAWWE TELEVISIEKYK

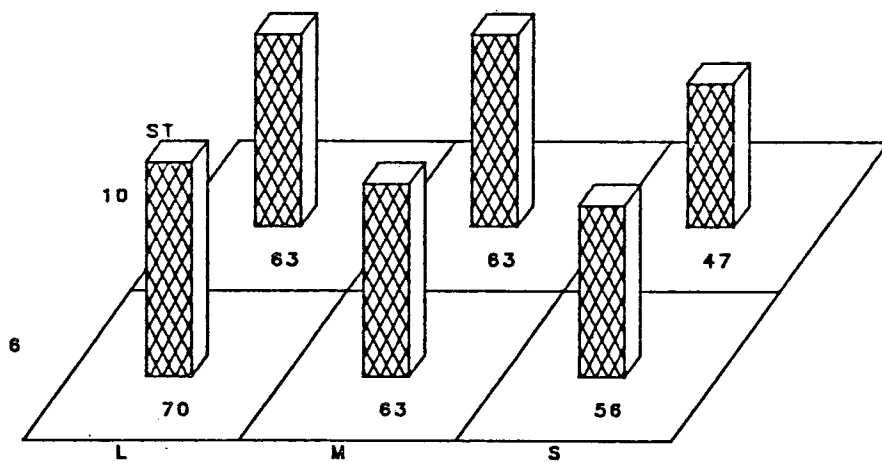

FIGUUR 1.3

PERSENTASIE ENGELSSPREKENDE SEUNS WAT AAN ATLETIEK DEELNEEM-VOLGENS
LIGTE, MATIGE EN STRAWWE TELEVISIEKYK

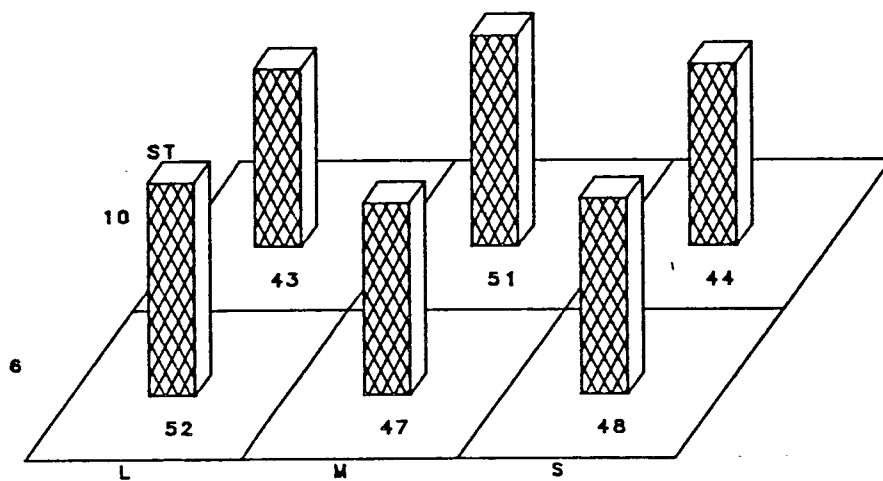

FIGUUR 1.4

PERSENTASIE ENGELSSPREKENDE MEISIES WAT AAN ATLETIEK DEELNEEM
VOLGENS LIGTE, MATIGE EN STRAWWE TELEVISIEKYK

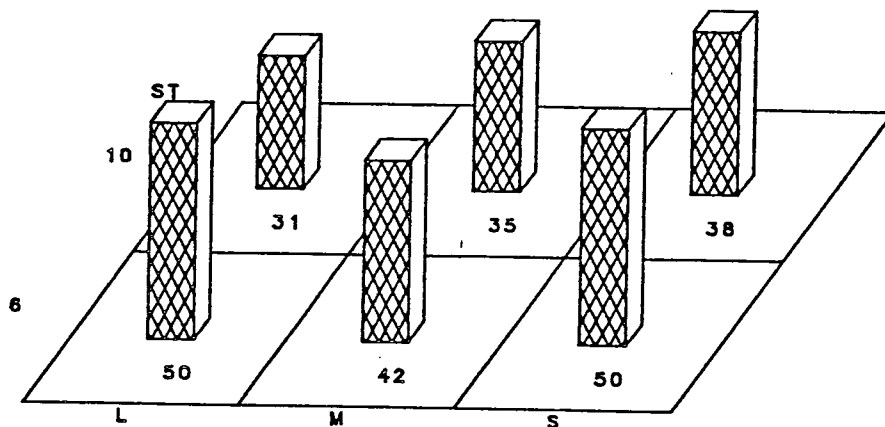

FIGUUR 2.1

PERSENTASIE AFRIKAANSPREKENDE SEUNS WAT AAN RUGBY DEELNEEM VOLGENS
LIGTE, MATIGE EN STRAWWE TELEVISIEKYK

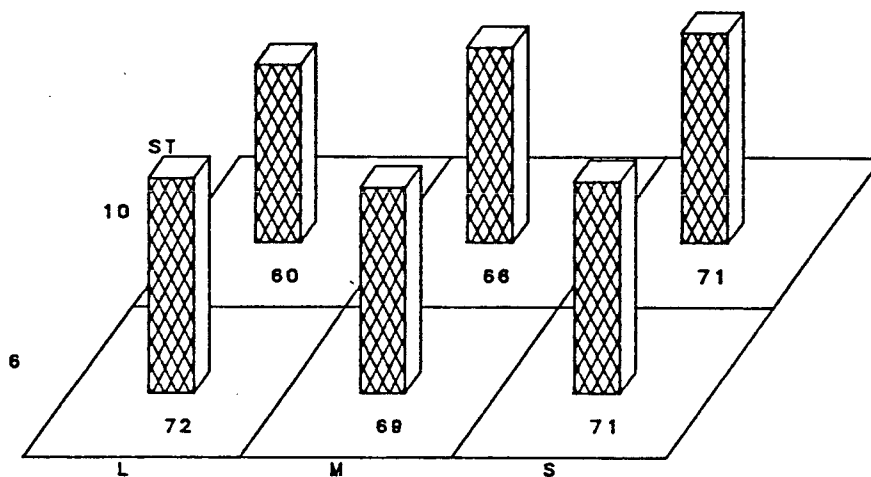

FIGUUR 2.2

PERSENTASIE ENGLISSPREKENDE SEUNS WAT AAN RUGBY DEELNEEM VOLGENS
LIGTE, MATIGE EN STRAWWE TELEVISIEKYK

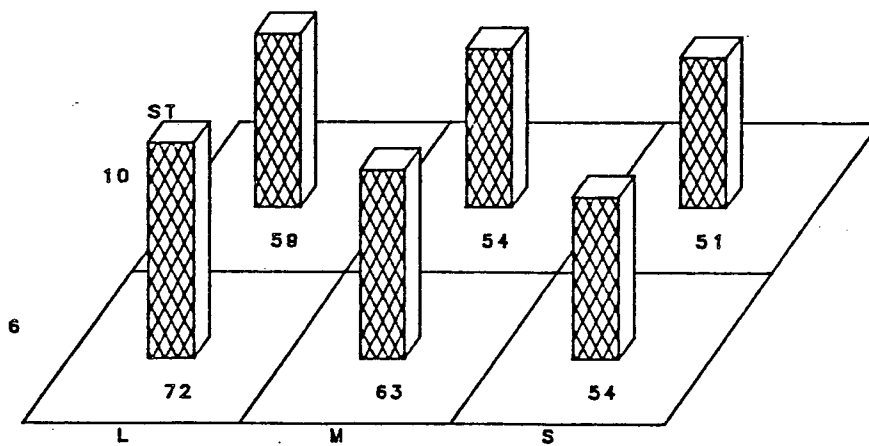

FIGUUR 3.1

PERSENTASIE AFRIKAANSPREKENDE MEISIES WAT AAN NETBAL DEELNEEM VOLGENS
LIGTE, MATIGE EN STRAWWE TELEVISIEKYK

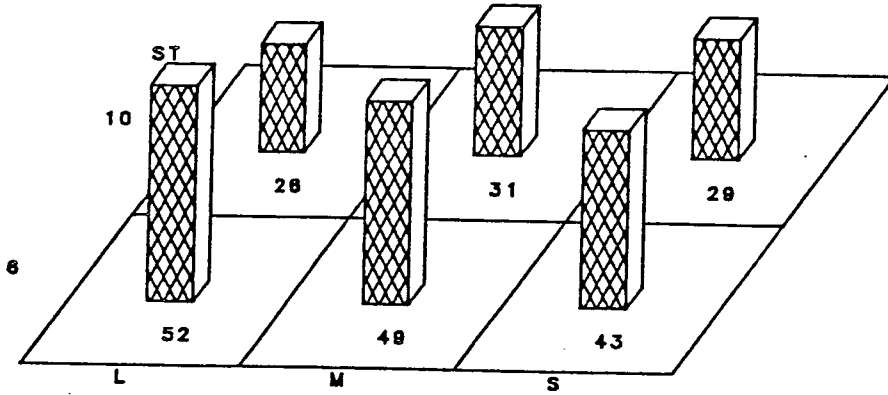

FIGUUR 3.2

PERSENTASIE ENGELSSPREKENDE MEISIES WAT AAN NETBAL DEELNEEM VOLGENS
LIGTE, MATIGE EN STRAWWE TELEVISIEKYK

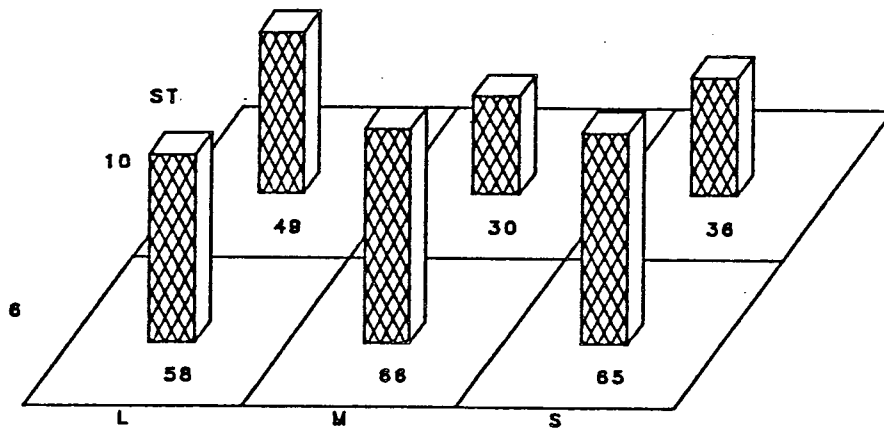

FIGUUR 4.1

PERSENTASIE AFRIKAANSSPREKENDE SEUNS WAT AAN DIE AKTIWITEITE VAN KERKLIKE VERENIGINGS DEELNEEM VOLGENS LIGTE, MATIGE EN STRAWWE TELEVISIEKYK

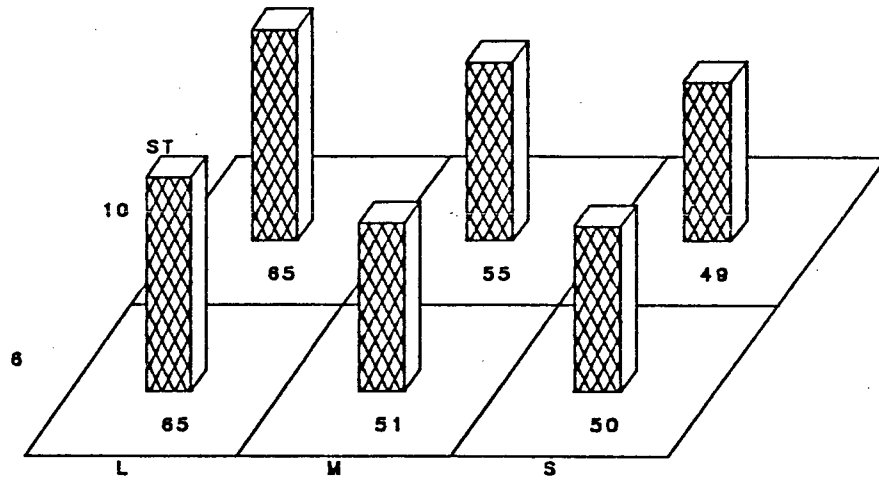

FIGUUR 4.2

PERSENTASIE AFRIKAANSSPREKENDE MEISIES WAT AAN DIE AKTIWITEITE VAN KERKLIKE VERENIGINGS DEELNEEM VOLGENS LIGTE, MATIGE EN STRAWWE TELEVISIEKYK

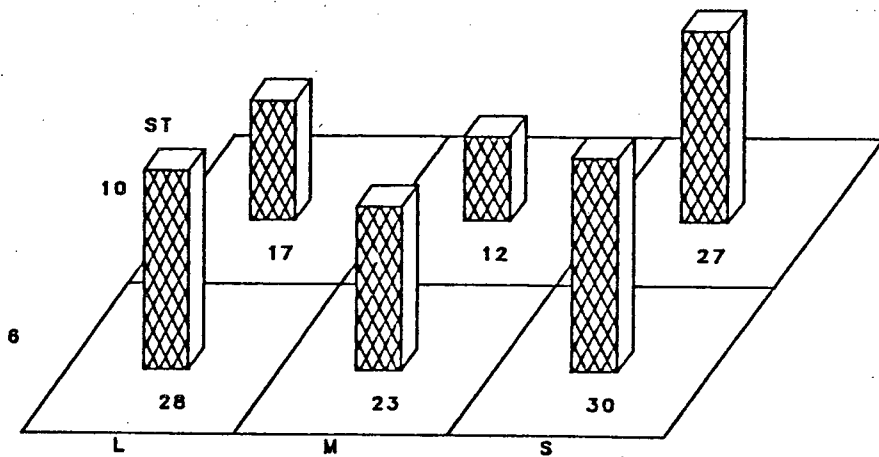

FIGUUR 4.3

PERSENTASIE ENGELSSPREKENDE SEUNS WAT AAN DIE AKTIWITEITE VAN KERKLIKE VERENIGINGS DEELNEEM VOLGENS LIGTE, MATIGE EN STRAWWE TELEVISIEKYK

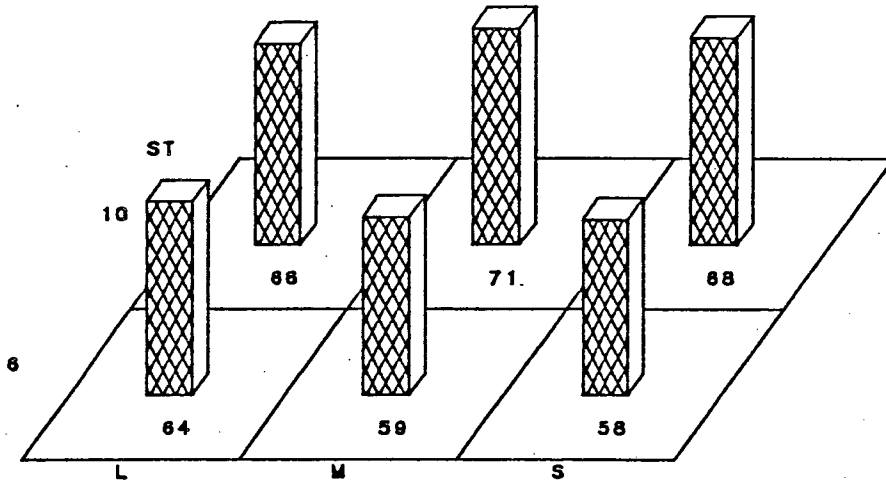

FIGUUR 4.4

PERSENTASIE ENGELSSPREKENDE MEISIES WAT AAN DIE AKTIWITEITE VAN KERKLIKE VERENIGINGS DEELNEEM VOLGENS LIGTE, MATIGE EN STRAWWE TELEVISIEKYK

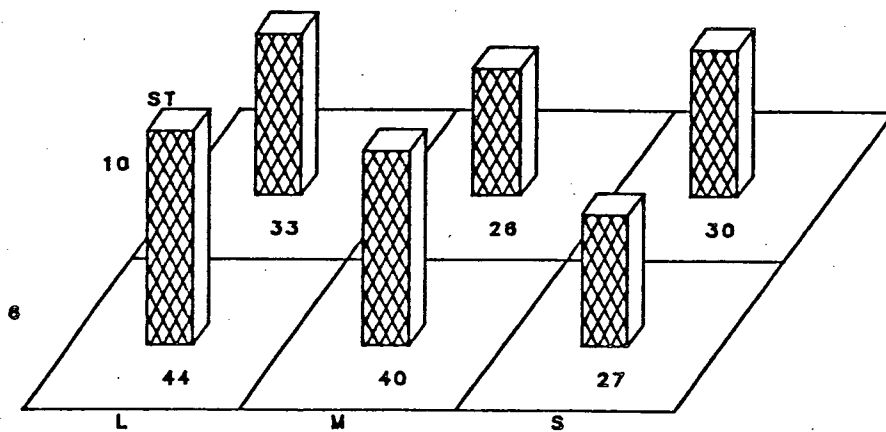

FIGUUR 5.1

PERSENTASIE AFRIKAANSPREKENDE SEUNS WAT AAN DIE AKTIWITEITE VAN DIE VOORTREKKERS DEELNEEM VOLGENS LIGTE, MATIGE EN STRAWWE TELEVISIEKYK

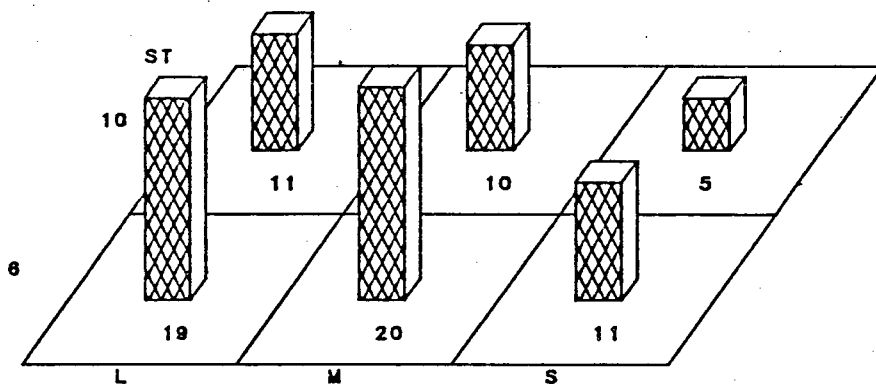

FIGUUR 5.2

PERSENTASIE AFRIKAANSPREKENDE MEISIES WAT AAN DIE AKTIWITEITE VAN DIE VOORTREKKERS DEELNEEM VOLGENS LIGTE, MATIGE EN STRAWWE TELEVISIEKYK

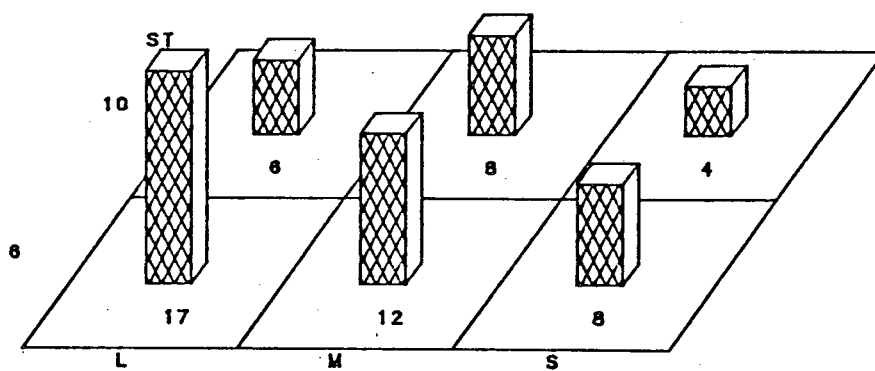

FIGUUR 6

PERSENTASIE ENGELSSPREKENDE SEUNS WAT AAN DIE AKTIWITEITE VAN DIE PADVINDERS ("BOY SCOUTS") DEELNEEM VOLGENS LIGTE, MATIGE EN STRAWWE TELEVISIEKYK

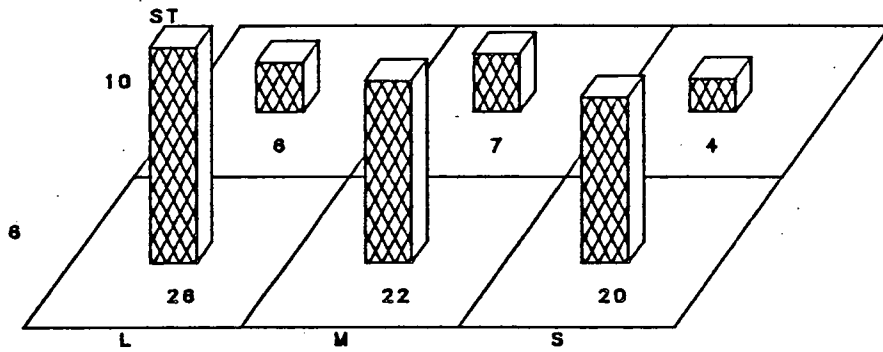

FIGUUR 7

PERSENTASIE ENGELSSPREKENDE MEISIES WAT AAN DIE AKTIWITEITE VAN DIE PADVINDERS ("GIRL GUIDES") DEELNEEM VOLGENS LIGTE, MATIGE EN STRAWWE TELEVISIEKYK

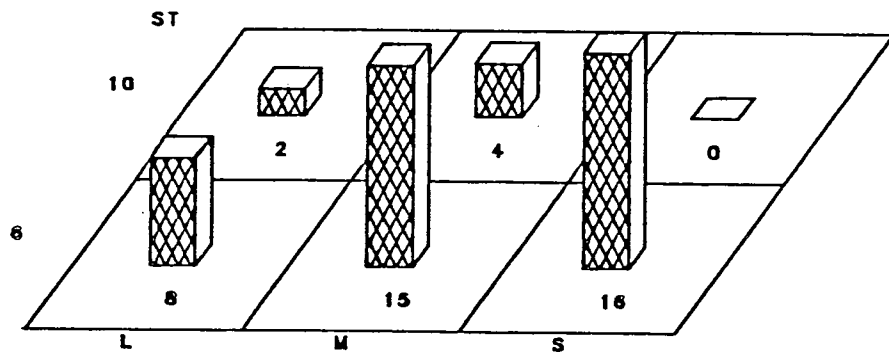

FIGUUR 8.1

PERSENTASIE AFRIKAANSSPREKENDE SEUNS WAT PRIVATE LESSE BYWOON VOLGENS LIGTE, MATIGE EN STRAWWE TELEVISIEKYK

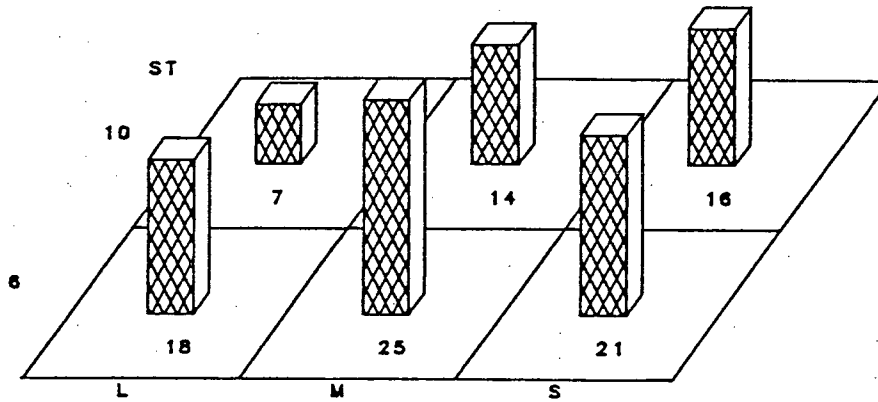

FIGUUR 8.2

PERSENTASIE AFRIKAANSSPREKENDE MEISIES WAT PRIVATE LESSE BYWOON VOLGENS LIGTE, MATIGE EN STRAWWE TELEVISIEKYK

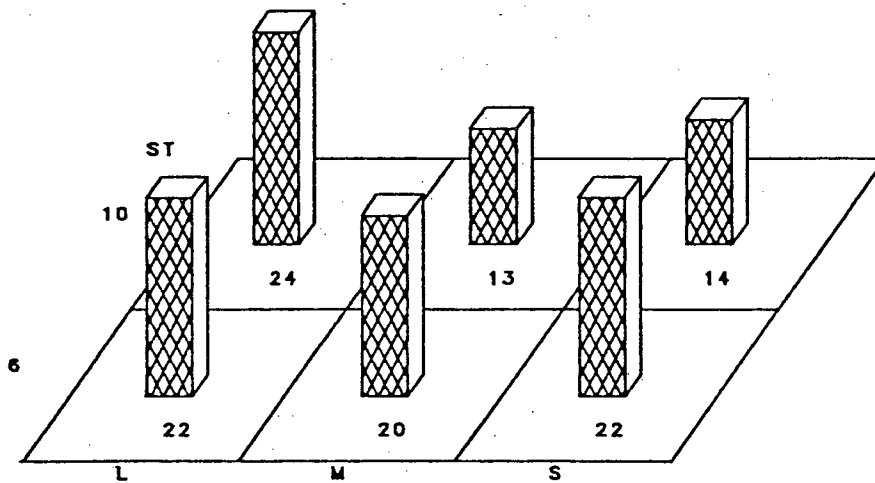

FIGUUR 8.3

PERSENTASIE ENGELSSPREKENDE SEUNS WAT PRIVATE LESSE BYWOON VOLGENS
LIGTE, MATIGE EN STRAWWE TELEVISIEKYK

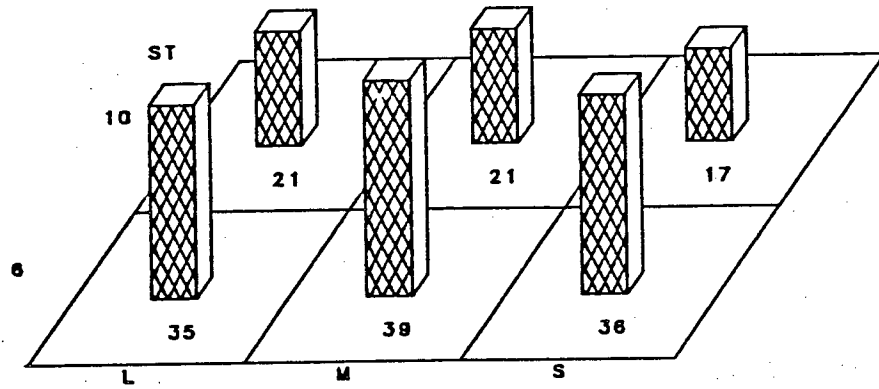

FIGUUR 8.4

PERSENTASIE ENGELSSPREKENDE MEISIES WAT PRIVATE LESSE BYWOON VOLGENS
LIGTE, MATIGE EN STRAWWE TELEVISIEKYK

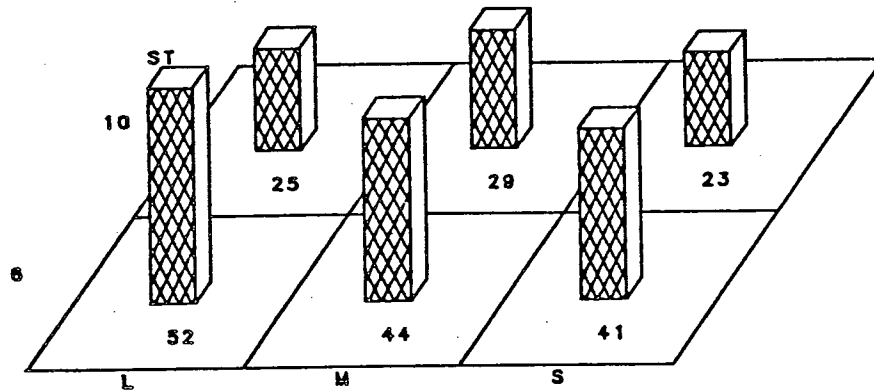

FIGUUR 9.1

PERSENTASIE AFRIKAANSSPREKENDE SEUNS WAT TROETELDIERE AANHOU VOLGENS
LIGTE, MATIGE EN STRAWWE TELEVISIEKYK

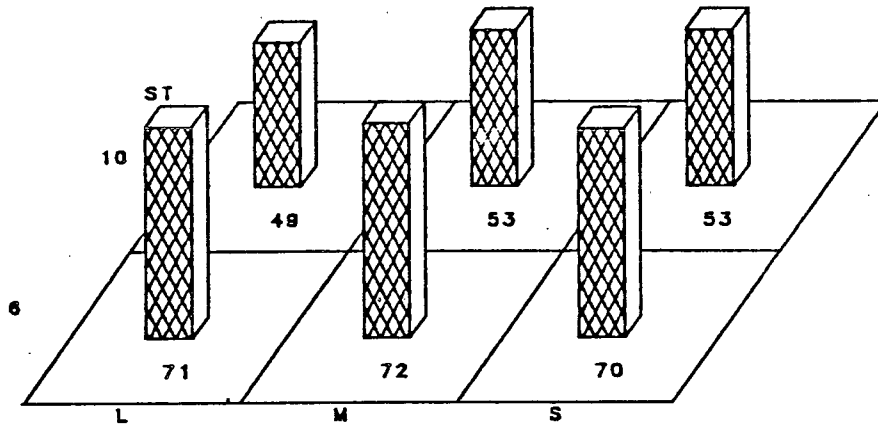

FIGUUR 9.2

PERSENTASIE AFRIKAANSSPREKENDE MEISIES WAT TROETELDIERE AANHOU
VOLGENS LIGTE, MATIGE EN STRAWWE TELEVISIEKYK

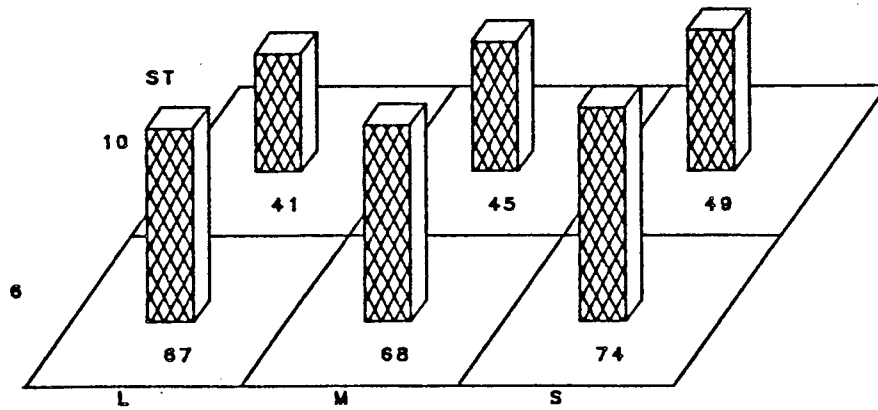

FIGUUR 9.3

PERSENTASIE ENGELSSPREKENDE SEUNS WAT TROETELDIERE AANHOU VOLGENS
LIGTE, MATIGE EN STRAWWE TELEVISIEKYK

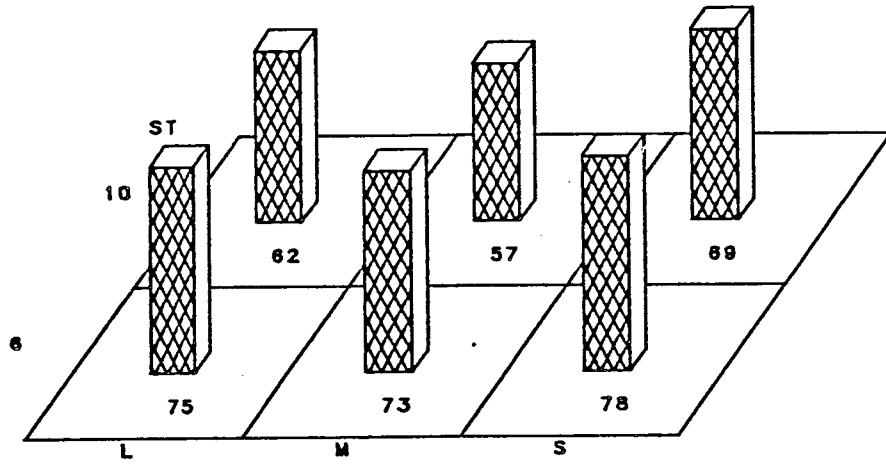

FIGUUR 9.4

PERSENTASIE ENGELSSPREKENDE MEISIES WAT TROETELDIERE AANHOU VOLGENS
LIGTE, MATIGE EN STRAWWE TELEVISIEKYK

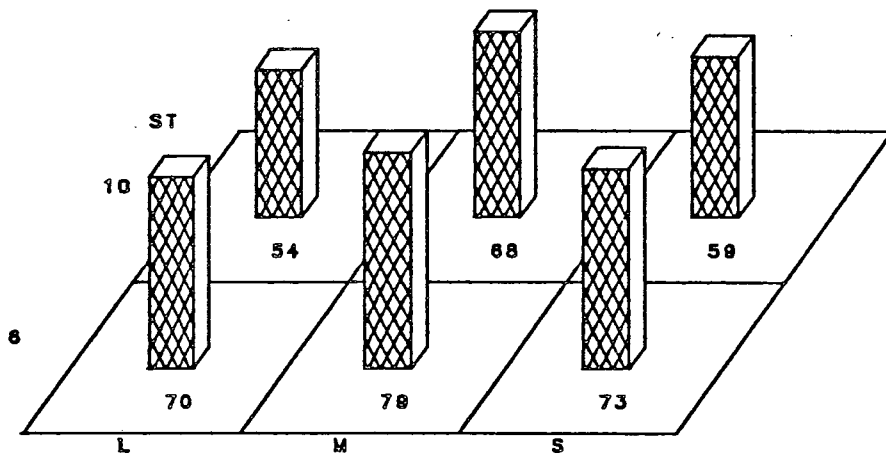

FIGUUR 10.1

PERSENTASIE AFRIKAANSSPREKENDE SEUNS WAT FOTOGRAFIE BEEFEN VOLGENS
LIGTE, MATIGE EN STRAWWE TELEVISIEKYK

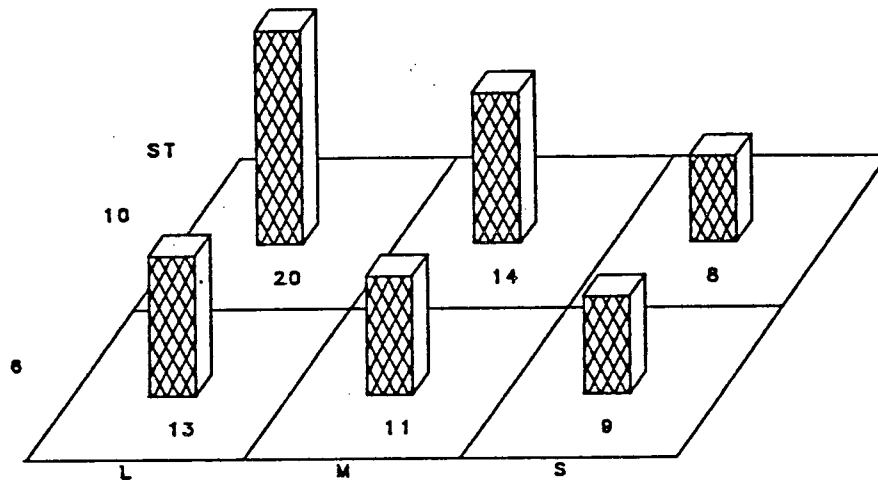

FIGUUR 10.2

PERSENTASIE AFRIKAANSSPREKENDE MEISIES WAT FOTOGRAFIE BEEFEN
VOLGENS LIGTE, MATIGE EN STRAWWE TELEVISIEKYK

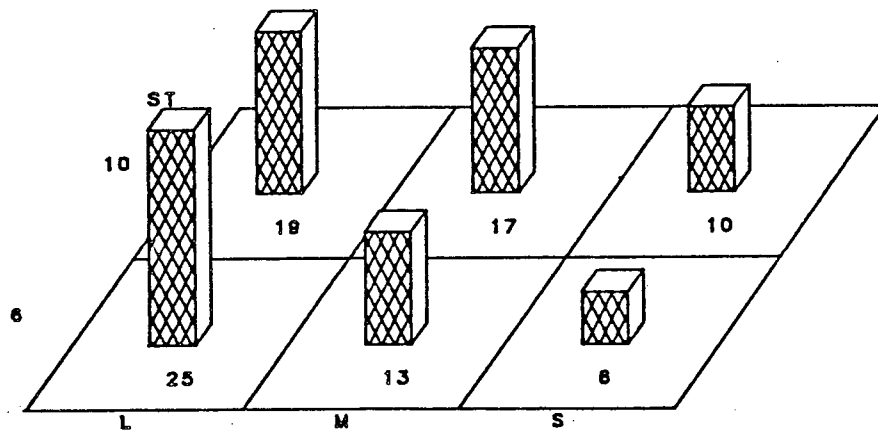

FIGUUR 10.3

PERSENTASIE ENGELSSPREKENDE SEUNS WAT FOTOGRAFIE BEOEFEN VOLGENS
LIGTE, MATIGE EN STRAWWE TELEVISIEKYK

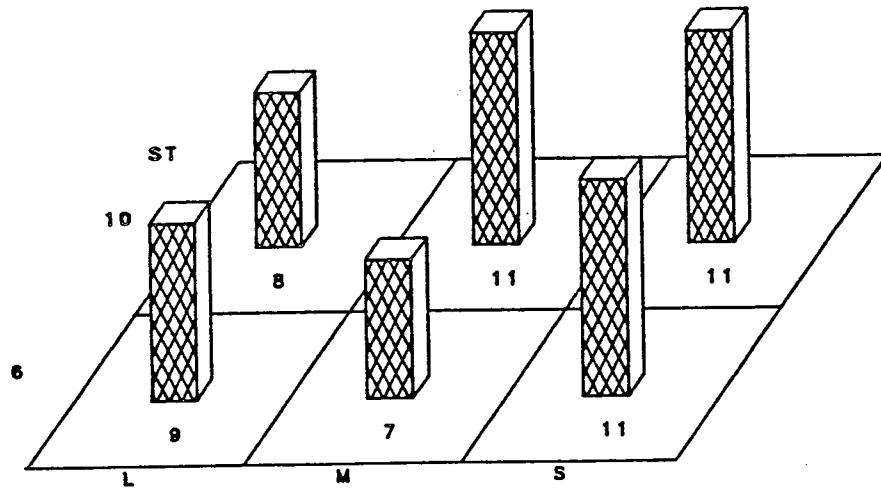

FIGUUR 10.4

PERSENTASIE ENGELSSPREKENDE MEISIES WAT FOTOGRAFIE BEOEFEN VOLGENS
LIGTE, MATIGE EN STRAWWE TELEVISIEKYK

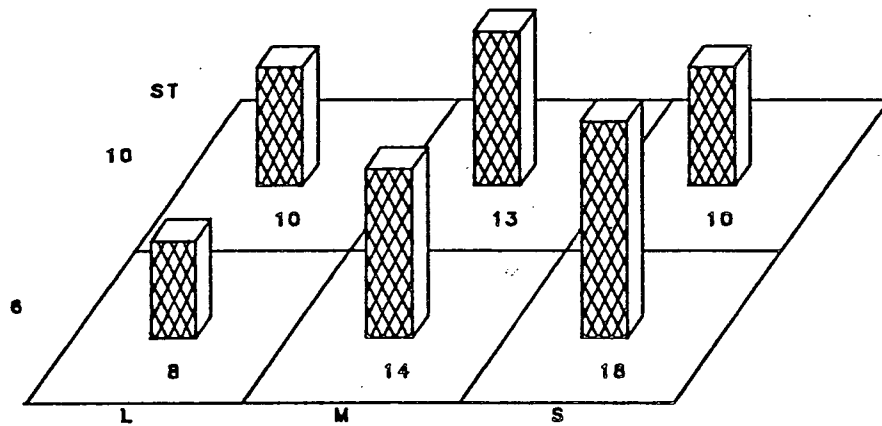

FIGUUR 11.1 OOREENSTEMMINGSANALISE TEN OPSIGTE VAN SPORAKTIWITEITE

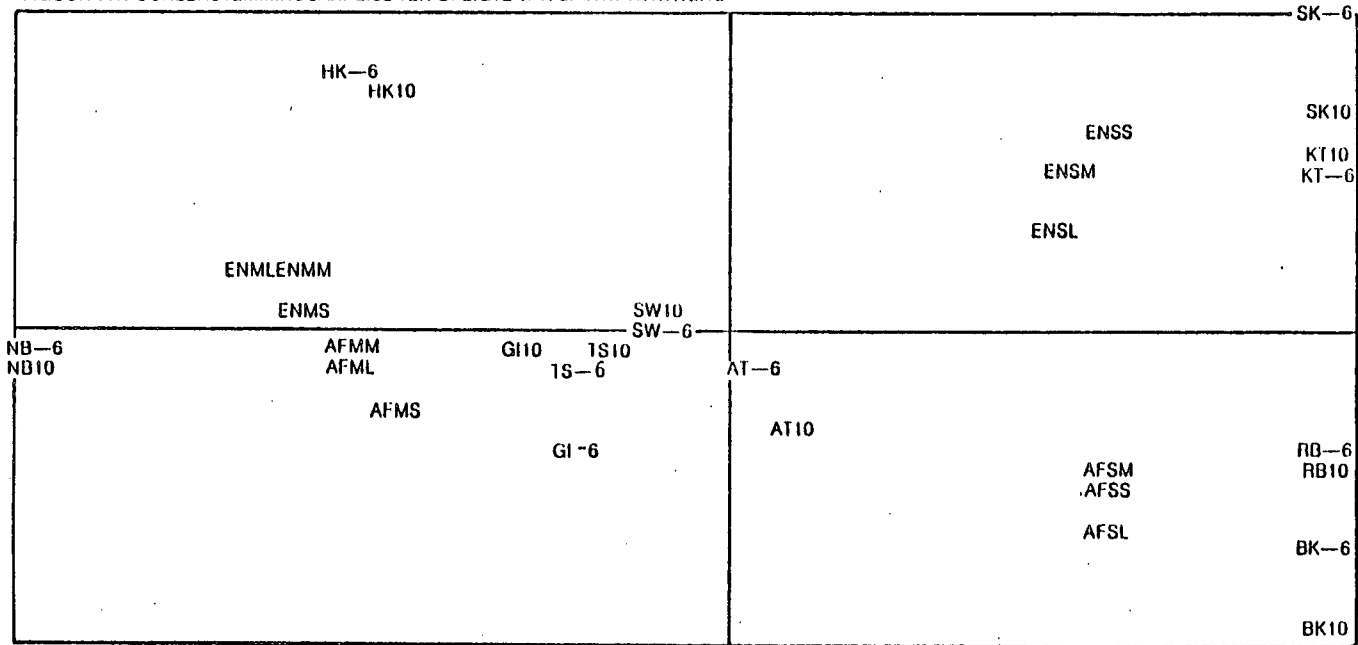

LEGEND

TAAL EN GESLAG

AF Afrikaanssprekend
 EN Engelssprekend
 S Seuns
 M Meisies

TELEVISIEKYKERS

L Ligte
 M Matige
 S Strawwe

AKWITWITEITE

HK Hokkie
 NB Netbal
 GI Gimnastiek
 SW Swem
 TS Tennis
 AT Atletiek
 SK Sokker
 KT Krieket
 RB Rugby
 BK Boks

FIGUUR 11.2 OOREENSTEMMINGSANALISE TEN OPSIGTE VAN KULTURELE AKTIWITEITE EN PRIVATE LESSE

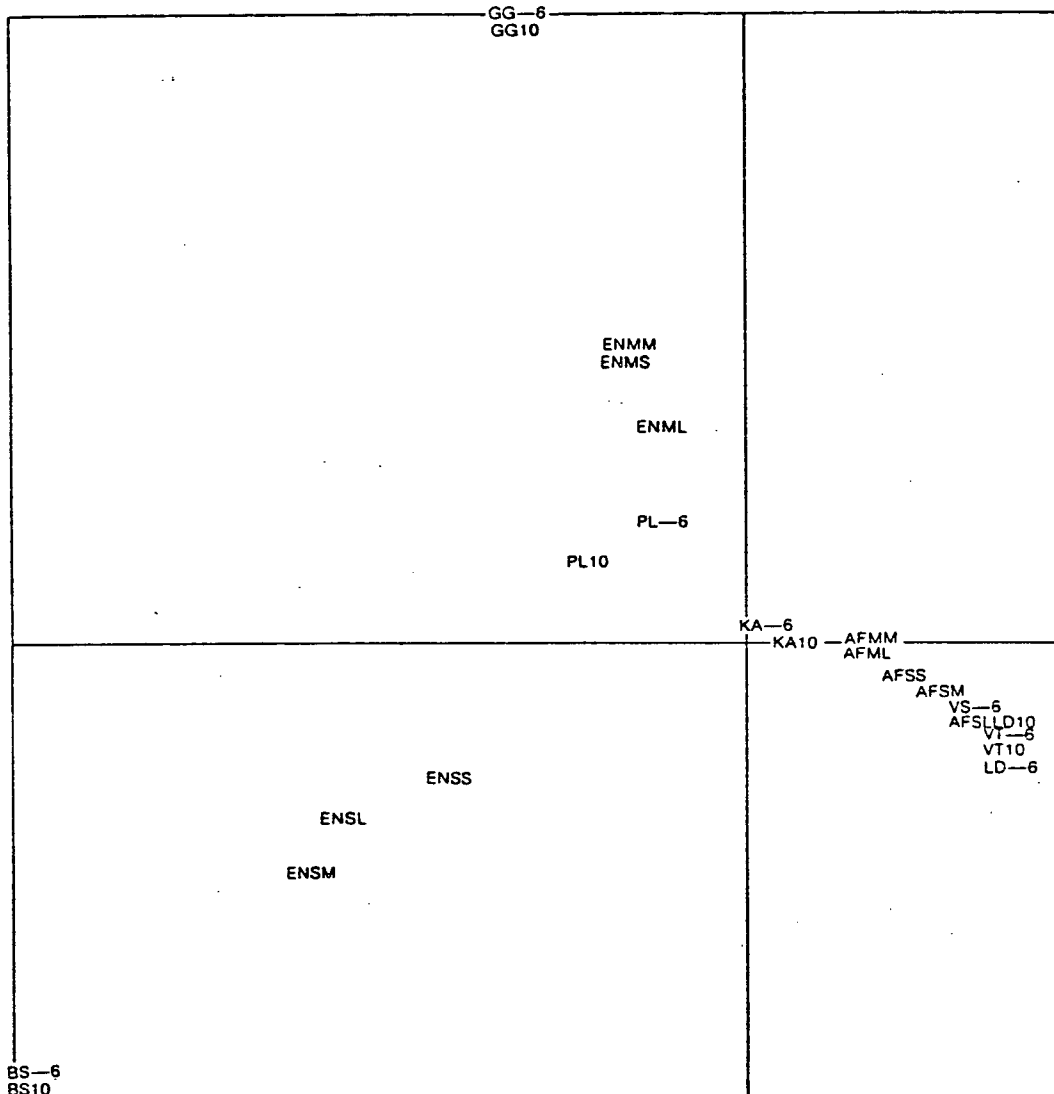

LEGEND

TAAL EN GESAG

AF Afrikaanssprekend
EN Engelssprekend
S Seuns
M Meisies

TELEVISIEKYKERS

L Ligte
M Matige
S Strawwe

AKTIWITEITE

BS "Boy Scouts"
GG "Girl Guides"
PL Private lesse
KA Kerklike aktiwiteite
VS Volkspoele
VT Voortrekkers
LD Landsdiens

FIGUUR 11.3 OOREENSTEMMINGSANALISE TEN OPSIGTE VAN STOKPERDJIES

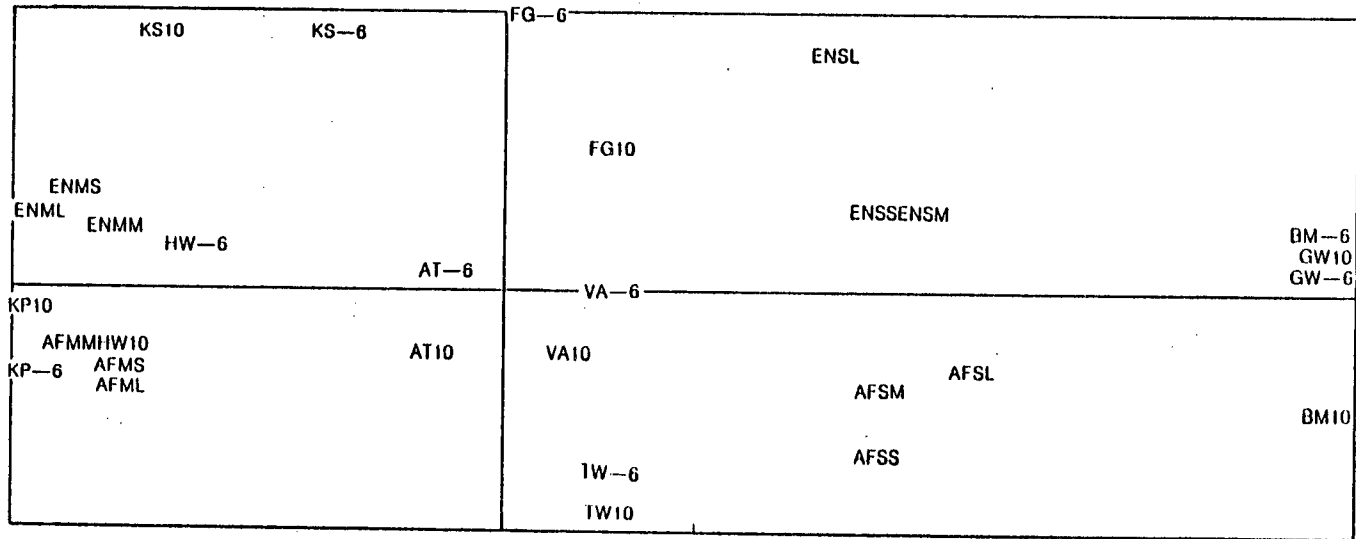

LEGEND

TAAL EN GESAG

AF Afrikaanssprekend
 EN Engelssprekend
 S Seuns
 M Meisies

TELEVISIEKYKERS

L Ligte
 M Matige
 S Strawwe

STOKPERDJIES

KS Kuns
 HW Handwerk
 KP Korrespondensie met penvriende
 AT Aanhou van troeteldiere
 FG Fotografie
 VA Versameling van artikele
 TW Tuinwerk en kweek van plante
 BM Bou van modelle
 GW Met gereedskap werk

doc no: 180395
copy no: 180396



R12,00